



Preventie op orde?

Een evaluatieonderzoek naar de impact van preventieve projecten in Rotterdam op de weerbaarheid van deelnemers

**Erasmus
University
Rotterdam**



**Gemeente
Rotterdam**

Yusuf Apaçik

Masterscriptie Beleid en Politiek
Erasmus Universiteit Rotterdam
Scriptiebegeleider: dr. A. van Sluis
Tweede lezer: dr. R.F.I Moody
Augustus 2018

Voorwoord

Voor u ligt mijn masterscriptie die ik de afgelopen maanden heb geschreven voor mijn master Beleid en Politiek aan de Erasmus Universiteit Rotterdam en die het einde van mijn studententijd markeert. Dit onderzoek is gedaan in opdracht van Gemeente Rotterdam ter evaluatie van het programma 'Rotterdamse aanpak radicalisering 2015-2018'. Zoals de titel al zegt richt dit onderzoek zich op de impact van preventieve projecten in Rotterdam op de weerbaarheid tegen radicalisering; een onderwerp dat mij nauw aan het hart ligt. De opleiding Bestuurskunde heeft mijn maatschappelijke interesse weten te versterken. Doordat ik met een kritische doch innoverende blik naar verschillende vraagstukken heb geleerd te kijken, heb ik met plezier mijn onderzoek kunnen verrichten en kan ik stellen dat ik trots ben op het resultaat.

Dit onderzoek zou echter niet mogelijk zijn geweest zonder de steun die ik van mijn omgeving heb mogen ontvangen. In het bijzonder wil ik mijn scriptiebegeleider, Arie van Sluis, bedanken voor zijn fijne begeleiding gedurende deze scriptieperiode. U heeft mij tijdens het schrijven van mijn scriptie voorzien van kritische doch onmisbare opmerkingen, waar ik dankbaar gebruik van heb gemaakt.

Een woord van dank gaat ook uit naar mijn stagebegeleidster Suzanne den Dulk van Gemeente Rotterdam. Niet alleen heeft zij mij de kans geboden om een stage te lopen bij Directie Veiligheid, ook heeft zij te allen tijden belangstelling getoond in mijn onderzoek. Haar vriendelijke houding en behulpzame input laten mij terugkijken op een fijne, onvergetelijke stageperiode bij de gemeente Rotterdam.

Tevens gaat mijn blijk van waardering en dankbaarheid uit naar moskee Othman, de begeleider van de zaalvoetbalactiviteit Yousef El Hachioui en 'de jongens' die wekelijks bijeenkwamen om te voetballen. Hun gastvrijheid en bereidheid om mee te werken liggen ten grondslag aan dit onderzoek. Zij hebben een belangrijke bijdrage geleverd aan zowel mijn scriptie als aan de wetenschappelijke kennis rondom weerbaarheid tegen radicalisering.

Ik wens u veel plezier bij het lezen van mijn masterscriptie.

Samenvatting

Deze scriptie richt zich op de voetbalactiviteit 'Weerbaarder door sport', welke is georganiseerd door moskee Othman ter preventie van radicalisering in de Rotterdamse wijk Crooswijk. Middels deze scriptie wil ik inzicht bieden in de leefwereld van Nederlands-Marokkaanse jongeren in Crooswijk en achterhalen wat de impact is van deze preventieve activiteit op de weerbaarheid tegen radicalisering. Dit onderzoek heeft een belangrijke toegevoegde waarde voor zowel de maatschappij als de wetenschap. De maatschappij, omdat radicalisering een wezenlijk gevaar is voor de democratische rechtsorde. De wetenschap, omdat er nog weinig kennis is over de werking van weerbaarheid tegen radicalisering.

Theoretische invalshoek

In de literatuur is voornamelijk gezocht naar twee kernconcepten: succesfactoren van preventieve interventies en indicatoren weerbaarheid tegen radicalisering. Een greep uit de lijst van succesfactoren: aandacht voor persoonlijke – en groepsidentiteit, een vertrouwensband tussen deelnemers en begeleider ontwikkelen en het kritisch denkvermogen stimuleren. De verwachting was dat deze elementen zouden leiden tot versterking van de weerbaarheid tegen radicalisering. De indicatoren van weerbaarheid tegen radicalisering zijn: behoefte aan cognitieve afsluiting, zoektocht naar betekenis, institutioneel vertrouwen en meervoudig groepslidmaatschap. Deze indicatoren voorspellen de manifestaties van weerbaarheid tegen radicalisering.

Methodologische verantwoording

Het veldonderzoek wordt gekenmerkt door een mix van kwalitatieve methoden. De vragenlijsten zijn ingevuld door alle deelnemers. Vervolgens is er meer diepte onderzoek gedaan middels interviews met een selecte groep deelnemers. Dit heeft zowel bij aanvang als na afloop van de voetbalactiviteit plaatsgevonden. Op die manier is het mogelijk om te kijken in hoeverre hun percepties zijn veranderd of hetzelfde zijn gebleven. Ook de begeleider is na afloop geïnterviewd. De derde methode betreft observatie. In de onderzoeksperiode heb ik de voetbalactiviteit driemaal bezocht. Daarin heb ik de houding van de deelnemers en de begeleider tijdens de informatieve sessies geobserveerd.

Bevindingen

Er is gebleken dat de meeste indicatoren op positieve wijze zijn ontwikkeld. Vooral op cognitief en emotioneel niveau zijn stappen vooruit geboekt. De deelnemers voelen zich meer moslim, Marokkaan, Rotterdammer én Nederlander en zij zijn beter in staat om zelf te bepalen wat zij belangrijk vinden. Er valt echter ook op dat de deelnemers nog steeds veel discriminatie ervaren en daardoor het vertrouwen in instituties niet is toegenomen. Er is echter wel meer vertrouwen in de Rotterdamse politiek ontstaan. Ook zijn er eerste stappen gezet in het opbouwen van een cultureel diverse vriendenkring. De impact op weerbaarheid tegen radicalisering is de belangrijkste impact in dit onderzoek. Er is gebleken dat de deelnemers beter in staat zijn om in algemene zin voor zichzelf op te komen. Zij weten beter wat zij wel en niet willen. Ook kunnen zij sneller herkennen wanneer een video een radicale boodschap bevat. Een

teggeluid bieden aan radicale video's op het internet vinden zij echter onnodig. Ook in fysieke contacten zijn zij minder geneigd om dit te doen. Hier spelen de factoren angst en schaamte een rol. De belangrijkste reden hiervoor is dat men wel meer kennis heeft van het geloof, maar dat men deze kennis liever gebruikt om een innerlijke zoektocht naar kennis en begrip van het geloof te beginnen. Ook zien de deelnemers een nuttige bijdrage leveren aan de maatschappij als vorm van weerbaarheid tegen radicalisering.

Wat vooral een positieve invloed heeft gehad, is de individuele band die de begeleider heeft opgebouwd met de deelnemers en het gevoel van waardering die zij hebben gekregen. Dat blijkt ook uit de grote impact die de voetbalactiviteit heeft gehad op de afgenomen zoektocht naar betekenis. De deelnemers hebben redelijk duidelijke doelen voor zichzelf opgesteld en zij voelen zich ook verbonden met de groepen waartoe zij behoren.

Aanbevelingen

Gericht aan Gemeente Rotterdam

1. Stel duidelijke criteria over de werking van interventies
2. Verzorg trainingen aan begeleiders van preventieve activiteiten
3. Wees duidelijk over termijn van interventie

Gericht aan Moskee Othman

4. Inbedding in systeem van interventies
5. Doorbreek taboes op Nederlandse vrienden
6. Promoot diversiteit in de samenleving. Iedereen mag anders zijn.
7. Stimuleer deelnemers om teggeluid te bieden

Inhoudsopgave

1. Inleiding.....	6
1.1 Aanleiding.....	6
1.2 Doelstelling.....	7
1.3 Centrale vraagstelling.....	7
1.4 Deelvragen.....	7
1.5 Maatschappelijke relevantie.....	8
1.6 Wetenschappelijke relevantie.....	8
2. Beleid en context.....	9
3. Theoretisch kader.....	11
3.1 Radicalisering.....	11
3.1.1 Definitie radicalisme.....	11
3.1.2 Definitie radicalisering.....	12
3.1.3 Definitie extremisme.....	12
3.1.4 Islamitisch radicalisme.....	14
3.1.5 Oorzaken en factoren radicalisering.....	14
3.2 Effectief beleid ter preventie van radicalisering.....	21
3.2.1 Succesfactoren preventief beleid.....	21
3.2.2 Succesfactoren voor preventieve interventies.....	22
3.2.3 De keuze voor een type interventie.....	23
3.3 Weerbaarheid tegen radicalisering.....	30
3.3.1 Definitie van weerbaarheid tegen radicalisering.....	30
3.3.2 Werking weerbaarheid tegen radicalisering.....	31
3.3.3 Factoren van weerbaarheid.....	32
3.3.4 Manifestaties van weerbaarheid.....	34
3.4 Evaluatieonderzoek.....	35
3.4.2 Leren op vier niveaus.....	36
3.5 Conceptueel model.....	39
4. Methodologie en operationalisatie.....	41
4.1 Operationalisatie.....	41
4.2 Onderzoeksstrategie.....	43
4.3 Onderzoeksmethoden.....	44
4.4 Betrouwbaarheid en validiteit.....	46
5. Casusbeschrijving Weerbaarder door sport.....	48

5.1 De Rotterdamse situatie	48
5.2 Het Rotterdamse radicaliseringsbeleid anno 2018	49
5.3 Het project Weerbaarder door sport.....	51
5.4 Nulmeting deelnemers.....	55
6. Resultaten	63
6.1 Niveau 1: Reactie	63
6.2 Niveau 2: Leren	65
6.3 Niveau 3: Emotie	73
6.4 Niveau 4: Gedrag	82
6.5 Niveau 5: Resultaat	87
7. Analyse.....	92
7.1 Geneigdheid tot radicalisering bij de deelnemers	92
7.2 Succesfactoren van preventieve projecten	94
7.2.1 Cognitieve voorwaarden	96
7.2.2 Emotionele voorwaarden	97
7.2.3 Andere factoren voor succes of falen	97
7.3 Impact van interventie op weerbaarheid	100
7.3.1 Impact op cognitie.....	100
7.3.2 Impact op emotie	102
7.3.3 Impact op gedrag.....	105
7.3.4 Impact op weerbaarheid tegen radicalisering.....	107
8. Conclusie en aanbevelingen	110
8.1 Deelvragen	110
8.2 Centrale vraag	114
8.3 Aanbevelingen.....	116
8.4 Discussie	117
Literatuurlijst.....	120
Bijlage 1: Respondentenlijst interviews.....	123
Bijlage 2: Interviewhandleiding vooraf	124
Bijlage 3: Interviewhandleiding achteraf	126
Bijlage 4: Vragenlijst achteraf	127
Bijlage 5: Observatielijst.....	138

1. Inleiding

1.1 Aanleiding

In 2004 werd Nederland opgeschrikt door een aanslag op Theo van Gogh. Het was een grote shock voor de samenleving. Ook aanslagen wereldwijd (Parijs, Brussel, Istanbul) triggeren beleidsmakers om lokaal en nationaal beleid te formuleren voor aanpak van radicalisering en terrorisme. In maart 2013 werd het dreigingsniveau terrorisme naar substantieel verhoogd, het op een na hoogste dreigingsniveau in Nederland. De redenen hiervoor waren tweeledig. Enerzijds kwam onder de aandacht dat er steeds meer radicalisering onder bepaalde groepen jongeren in Nederland voorkwam. Anderzijds groeide het aantal 'jihadgangers' dat vanuit Nederland vertrok naar Syrië. Het gevaar voor Europa bleek te kloppen. In 2015 werd een record aantal terroristische aanslagen gepleegd in Europa: maar liefst veertien aanslagen, waarvan er negen in West-Europa. Frankrijk werd het hardst getroffen. De meerderheid van de aanslagplegers was getraind in Syrië en keerden terug om de aanslagen te plegen. Dat het bedreigingsniveau in Nederland substantieel is betekent dat de kans op een aanslag in Nederland reëel is. Vooral grote steden zijn doelwit van terroristen en daarom zijn deze kwetsbaar voor terroristische aanslagen (NRC Handelsblad, 2013).

Wat betekent dit voor een stad als Rotterdam? In Rotterdam is het dreigingsniveau niet hoog. Echter, Rotterdam heeft de laatste jaren te kampen gehad met een toename in het aantal meldingen rondom islamitische radicalisering. Zo heeft het Meld- en Adviespunt Radicalisering (MAR) in 2014 veertig meldingen ontvangen, terwijl dit in 2013 twintig waren en in 2012 zestien. Dit is een relatief klein aantal in vergelijking met het aantal meldingen in andere Nederlandse steden (Rotterdam, 2015). Toch heeft zich op 27 maart 2016 een onverwacht voorval voorgedaan. Op die dag werd terreurverdachte Anis B. samen met 3 andere verdachten in Rotterdam-West opgepakt. Zij waren mogelijk betrokken bij het voorbereiden van een terroristische aanslag in Parijs (NRC Handelsblad, 2016). Hoe was het mogelijk dat verdachten met zulke vergaande terreurplannen zich konden huizen in de stad Rotterdam? Het gevaar bestaat dat internationale conflicten, maar ook aanslagen in West-Europese steden overslaan naar Rotterdam. Daarom staat radicalisering en terrorismebestrijding hoog op de agenda van de Rotterdamse politiek en beleidsmakers (Rotterdam, 2015).

Sinds de moord op Theo van Gogh in 2004 zijn veel beleidsinitiatieven uitgevoerd. Een belangrijk onderdeel van de Nederlandse aanpak is de zogenoemde brede aanpak. Deze houdt in dat niet alleen repressief wordt opgetreden tegen extremisten en terroristen, maar dat er ook wordt voorkomen dat individuen het extremistische pad bewandelen. De vraag die daarbij vaak de boventoon voert luidt: hoe kunnen we radicalisering onder (voornamelijk) jongeren voorkomen? Het element van preventie speelt dus een belangrijke rol in de aanpak van radicalisering. Het wegnemen van de voedingsbodem voor radicalisering is dan ook een belangrijke opgave.

Een veel gebruikte term in preventief beleid en wetenschap rondom radicalisering is weerbaarheid. Veel interventies (trainingen en projecten) rondom radicalisering hebben tot doel de weerbaarheid van jongeren te vergroten. In de meeste gevallen wordt er

echter niet specifiek gemaakt wat weerbaarheid is en hoe de interventie zal bijdragen aan de weerbaarheid van jongeren. Het is voor beleid dus belangrijk om het begrip weerbaarheid duidelijk te omschrijven, zodat interventies effectiever kunnen worden ingericht.

Dit onderzoek is uitgevoerd in opdracht van gemeente Rotterdam. In dit onderzoek zal worden gekeken naar een van de preventieve activiteiten die door maatschappelijke organisaties in Rotterdam zijn uitgevoerd. Deze activiteit richt zich op de vergroting van de weerbaarheid van voornamelijk moslimjongeren. Omdat het gaat om preventieve projecten, worden deze vaak in groepsverband uitgevoerd. Dergelijke activiteiten worden groepsgerichte activiteiten genoemd. De eerste Rotterdamse (pilot)activiteiten zijn inmiddels uitgevoerd. Er is een breed scala aan activiteiten uitgevoerd in de stad. Van wekelijkse voetbalactiviteiten met jongeren tot het organiseren van dialoogbijeenkomsten in buurthuizen en het trainen van sleutelfiguren. De gemeente Rotterdam wil graag achterhalen in hoeverre de preventieve activiteiten effectief zijn geweest. Middels dit onderzoek wil ik een antwoord geven op deze vraag door de impact van een activiteit op de weerbaarheid van deelnemers te onderzoeken. De selectie van de activiteit vindt plaats op basis van haalbaarheid en geschiktheid. In hoofdstuk 4 wordt dit nader toegelicht. Er is uiteindelijk gekozen voor de activiteit 'Weerbaarder door sport'. Dit is een wekelijkse voetbalactiviteit in Crooswijk.

1.2 Doelstelling

De doelstelling van dit onderzoek is het evalueren van preventieve activiteiten in het kader van radicalisering van moslimjongeren in Crooswijk door het analyseren van het effect van de activiteit 'Weerbaarheid door sport' op de weerbaarheid tegen radicalisering van de deelnemers. Uit deze evaluatie zullen aanbevelingen volgen die input kunnen vormen voor de invulling van nieuwe preventieve activiteiten in de gemeente Rotterdam.

1.3 Centrale vraagstelling

In deze scriptie wil ik onderzoeken of de groepsgerichte activiteiten effect hebben op de weerbaarheid van moslimjongeren in Rotterdam. Hebben zij bijgedragen aan het vergroten van de weerbaarheid van jongeren? Zijn jongeren, dankzij de activiteiten, beter in staat om het radicale gedachtegoed te onderscheiden van het 'mainstream' gedachtegoed onder moslims? De onderzoeksvraag luidt als volgt:

Wat is de impact van groepsgerichte activiteiten gericht op de preventie van radicalisering die zijn uitgevoerd door maatschappelijke organisaties in Rotterdam op de weerbaarheid tegen radicalisering van de deelnemers ervan?

1.4 Deelvragen

1. Welke inzichten bieden wetenschappelijke theorieën over het proces van radicalisering en welke factoren spelen een rol in dit proces?

2. Welke inzichten bieden wetenschappelijke theorieën over succesvolle elementen van preventief radicaliseringsbeleid en weerbaarheid tegen radicalisering?
3. Wat zijn de kenmerken van de preventieve interventie 'Weerbaarder door sport' en in hoeverre zijn succesfactoren van preventieve interventies hierin te herkennen?
4. Op welke manier zijn factoren van vatbaarheid voor radicalisering aanwezig bij deelnemers van 'Weerbaarder door sport'?
5. Op welke manier zijn de indicatoren van weerbaarheid aanwezig bij deelnemers van 'Weerbaarder door sport'?

1.5 Maatschappelijke relevantie

Radicalisering is een onderwerp dat hoog op de politieke agenda staat. Het is een veiligheidsthema waar veel grote steden in Nederland mee worstelen. In veel gemeenten wordt het dan ook beschouwd als een politiek gevoelig onderwerp. In de onderzoeksperiode hebben een aantal gebeurtenissen plaatsgevonden in het binnen – en buitenland die de gevoeligheid van het onderwerp aantonen. Zo zijn er terroristische aanslagen geweest (aanslag luchthaven Brussel) en zijn er ook in Rotterdam radicale personen opgepakt (twee mannen in Rotterdam-West). In de periode voorafgaand aan het onderzoek zijn twee jongens uit Crooswijk afgereisd naar Syrië (Rijnmond, 2016). Het aantal uitreizigers uit Nederland naar Syrië stond op 1 februari 2018 op circa 290 waarvan 60 zijn gedood en 50 zijn teruggekeerd. De kans dat in Nederland een aanslag zal plaatsvinden is sinds 2013 substantieel (NCTV, 2016). Het gevaar van extremisme en terrorisme is een dus groot maatschappelijk probleem. Er dient veel inspanning geleverd te worden om het probleem aan te pakken en ook te voorkomen. De maatschappelijke relevantie van dit onderzoek is om een bijdrage te leveren over de effectiviteit van preventieve projecten op het gebied radicalisering in de gemeente Rotterdam. Middels dit onderzoek kan input worden gecreëerd voor nieuwe preventieve activiteiten ter preventie van radicalisering.

1.6 Wetenschappelijke relevantie

Het onderwerp radicalisering is een begrip dat al langer bestaat in de wetenschappelijke literatuur. Er zijn veel onderzoeken gedaan in de afgelopen decennia als gevolg van een toenemend aantal aanslagen in Europa. Opvallend is dan ook dat er veel Nederlandse literatuur beschikbaar is, van o.a. Bakker, Doosje en De Wolf. Zij hebben voornamelijk veel geschreven over de oorzaken van radicalisering en hoe overheden via deze oorzaken radicalisering kunnen voorkomen. Wat wel nieuw is, is het begrip weerbaarheid tegen radicalisering. Voornamelijk in de psychologische context van pesten en seksueel misbruik wordt er veel gesproken over weerbaarheid. In de praktijk van de overheid en organisaties komt deze term ook regelmatig terug, maar in de bestuurskundige en sociologische literatuur is er nog zeer weinig over dit onderwerp geschreven. Er is onlangs een eerste stap gezet door Doosje, Mann et al. (2015) om een theorie te vormen over weerbaarheid tegen radicalisering. Er dient nog wel met voorzichtigheid met dit onderzoek worden omgegaan, omdat de auteurs geen harde bewijzen hebben over de uitkomsten van hun onderzoek. De wetenschappelijke relevantie van dit onderzoek is om deze theorie toe te passen op de Rotterdamse context, wat nog niet eerder is gedaan, en zo een bijdrage te leveren aan het begrip weerbaarheid tegen radicalisering en de werking ervan.

2. Beleid en context

Sinds 2015 is Rotterdam aan de slag gegaan met het huidige Rotterdamse programma 'Rotterdamse aanpak radicalisering Rotterdam 2015-2018'. Het programma komt voort uit zowel internationale, landelijke als lokale ontwikkelingen en gebeurtenissen. Op landelijk niveau heeft de moord op Theo van Gogh op 2 november 2004 een diepe indruk achtergelaten op het nationale denken over veiligheid. De dader was een moslim en hij handelde uit jihadistische motieven. Een week later vond in Den Haag een belegering plaats van een woning waarbij leden van de Hofdstadgroep het doelwit waren. Na deze gebeurtenissen moest er actie worden ondernomen om de vrije waarden van de Nederlandse samenleving te beschermen en te voorkomen dat groepen in Nederland tegenover elkaar komen te staan. Het onderwerp radicalisering en terrorismedreiging (en dan nadrukkelijk uit radicaalislamitische hoek) kreeg daarom prioriteit en werd in de periode 2004-2005 een specifiek landelijk beleidsissue. In de periode ervoor werd het probleem opgenomen in het integratiebeleid waarbij de focus lag op de inclusie van verschillende minderheidsgroepen. Na de moord op Theo van Gogh begon men nadrukkelijk aandacht te besteden aan de weerbaarheid en inclusie van moslimjongeren. Het Rijk constateerde dat er steeds een grotere dreiging uitging van lokale islamitische terreurnetwerken in plaats van buitenlandse terreurgroepen als Al-Qaida die in Nederland aanslagen zouden willen plegen. In 2005 ontwikkelde het Rijk twee verschillende aanpakken in de strijd tegen radicalisering. Vanuit het Ministerie van BZK werd in 2005 de nota Radicalisme en radicalisering ontwikkeld waarmee de slagkracht van de overheid werd versterkt tegen personen, groepen en netwerken met terroristische oogmerken. Vanuit het Ministerie van Vreemdelingenzaken en Integratie werd de nota Weerbaarheid tegen radicaliseringsinvloeden ontwikkeld welke voornamelijk preventieve maatregelen bevatte met het doel om de weerbaarheid van personen en groepen te versterken. Omdat het preventieve maatregelen betreft, is dit interessant voor deze scriptie. De nota stelt dat twee elementen belangrijk zijn voor een weerbare jeugd, namelijk het ondersteunen van de waarden van een democratische rechtsorde en de integratie in sociale verbanden. Er werden op lokaal niveau eerste activiteiten gestart zoals informatiebijeenkomsten en dialoogbijeenkomsten om het bewustzijn over de gevaren van radicalisering te vergroten.

In die periode kreeg het programma van BZK echter meer aandacht. Daardoor lag de focus voornamelijk op reeds geradicaliseerde personen. In 2007 kwam daar verandering in. Het Actieplan Polarisatie en Radicalisering 2007-2011 werd geïntroduceerd door het Ministerie van BZK. Met deze brede aanpak werd getracht om zowel een zachte als harde benadering te combineren. Het belangrijkste verschil is dat een harde benadering het isoleren van gevaarlijke personen inhoudt, terwijl een zachte benadering het insluiten van kwetsbare personen inhoudt. In de zachte benadering worden ook maatregelen genomen ter bestrijding van polarisatie, een verschijnsel dat veel gemeenten als grotere dreiging ervaren dan radicalisering. In het Actieplan werd tevens gesteld dat de lokale overheid een prominente rol dient te spelen in de aanpak van radicalisering, welke gericht dient te zijn op preventie, signalering en interveniëren, omdat de lokale overheid beter op de hoogte is van lokale situatie waardoor signalen goed worden opgepakt. Het landelijke beleid dient ter ondersteuning en facilitering van het lokale beleid (EMMA, 2015). De gemeenten krijgen dus de rol van regisseur en

signaleur. De regierol van de gemeenten komt tot uitdrukking in het voorkomen dat personen ontvankelijk worden voor radicaal gedachtegoed en de fase die daarop volgt waarin personen beginnen te radicaliseren. In een groot netwerk van verschillende partijen is de gemeente eindverantwoordelijk voor de samenwerking tussen en met deze partijen en het uitzetten van beleidslijnen ter preventie van radicalisering. Indien personen verder radicaliseren, verschuift de regierol naar andere partijen in het netwerk.

In 2008 werd de film *Fitna* gepubliceerd door Geert Wilders. De aankondiging van de film alleen al zorgde in Nederland maar ook in het buitenland voor veel commotie. Nederland zou het doelwit worden van internationale terroristische netwerken. Premier Balkenende zei: "Er zijn meer crises geweest, maar dit is wel een forse" (Volkskrant, 2008). Het nationale dreigingsniveau werd daarom verhoogd naar substantieel. Tegelijkertijd leek de weerbaarheid van de Nederlandse moslimgemeenschap te zijn toegenomen. Dat bleek uit de oproepen vanuit de moskeeën en moslimorganisaties om kalm te blijven en zich niet te laten provoceren. Er werd in dezelfde periode ook geconstateerd dat gematigde moslims steeds meer terrein terugwonen in moskeeën van salafistische moslims. In een voortgangsrapportage van de ministeries van Justitie en BZK in 2009 werd gesteld dat "de weerbaarheid van de samenleving, en in het bijzonder moslimgemeenschappen, is gegroeid en de groep radicalen die geweld willen plegen gaandeweg kleiner is geworden. Het radicaliseringsbeleid heeft dus daadwerkelijk effect gehad."

In de periode 2011-2014 leek de internationale dreiging van terrorisme afgenomen. De slagkracht van Al-Qaida was afgezwakt waardoor er minder grote terroristische dreiging uit het buitenland ontstond. Op lokaal niveau nam de prioriteit voor het onderwerp radicalisering af, mede als gevolg van bezuiniging die het kabinet invoerde sinds de economische crisis.

De burgeroorlog in Syrië en de opkomst van ISIS als goed georganiseerde verzetsbeweging tegen het regime van Bashar Assad met als gevolg het uitroepen van het kalifaat in 2014 leidde echter tot een nieuwe dynamiek. De strijders van ISIS leken succesvoller op het slagveld en hadden een sterkere PR dan de voorheen gevreesde terreurgroep Al-Qaida waardoor deze nieuwe terreurgroep enerzijds een grotere terroristische dreiging vormde voor Europese landen en anderzijds een hoge aantrekkingskracht had voor radicale moslims wereldwijd. Sinds 2014 is er dan ook sprake van een toenemend aantal Nederlandse uitreizigers naar het buitenland om deel te nemen aan terroristische organisaties. De meeste van deze uitreizigers sluiten zich aan bij terreurgroep Islamitische Staat in Syrië. Het aantal uitreizigers uit Nederland naar Syrië stond op 1 februari 2018 op circa 290, waarvan 60 zijn gedood en 50 zijn teruggekeerd. In tegenstelling tot andere Europese steden (zoals Brussel en Parijs) is er in Nederland nog geen terroristische aanslag gepleegd, maar is er reden genoeg om actief radicaliseringsbeleid te voeren om te voorkomen dat Nederlandse jongeren gaan radicaliseren.

3. Theoretisch kader

3.1 Radicalisering

Radicalisering is een onderwerp waar veel over wordt gesproken en geschreven. Het begrip wordt vaak ook verward met extremisme of terrorisme. Alle drie hebben verband met elkaar, want zoals Bovenkerk het verwoord: “aan terroristische daden gaat vrijwel altijd een proces van radicaliserende meningsvorming vooraf (ook al gaat dat soms razendsnel), maar radicale gedachten worden lang niet altijd omgezet in aanslagen” (2010, p. 6). Er zijn dus duidelijke verschillen. Simpel gezegd heeft radicalisering betrekking op het gedachtegoed en extremisme op daden. Toch wordt het begrip radicaal, net als ‘vrijheid’ en ‘gelijkheid’, vaak niet specifiek geconceptualiseerd door beleidsmakers, waardoor het begrip heel breed wordt gebruikt (Bramadat en Dawson, 2014). Het is daarom belangrijk om de termen te definiëren zodat er wordt afgebakend welke elementen wel tot radicalisering behoren. Maar misschien nog belangrijker; welke elementen er níet toe behoren.

3.1.1 Definitie radicalisme

Het woord radicaal is een term zonder religieuze of politieke lading. In het Van Dale woordenboek wordt radicaal gedefinieerd als ‘*diep ingrijpend, drastisch*’. Het houdt in dat een individu consequent en vastberaden is in zijn/haar opvattingen. De definitie van radicalisme door de AIVD komt hier ook mee overeen. De AIVD voegt er echter een negatieve lading aan toe terwijl radicalisme ook een positieve lading kan hebben, bijvoorbeeld wanneer iemand een radicale voorstander van democratie is (Bovenkerk, 2010; Buijs, 2006). Zo hebben ook vele radicalen, met een duidelijke visie op verandering in de samenleving, grote verschillen gemaakt in de geschiedenis. Denk daarbij aan Nelson Mandela en Dalai Lama. Daarmee is de term radicalisering sterk context gebonden (Bramadat et al., 2014). Uit het rapport ‘Van Dawa tot Jihad’ (2004) van het NCTV kan de volgende definitie van radicalisme worden afgeleid: ‘*het (actief) nastreven en/of ondersteunen van diep ingrijpende veranderingen in de samenleving, die een gevaar kunnen opleveren voor (het voortbestaan van) de democratische rechtsorde (doel), eventueel met het hanteren van ondemocratische methodes (middel), die afbreuk kunnen doen aan het functioneren van de democratische rechtsorde (effect)*’ (NCTV, 2015). Deze definitie gaat ervan uit dat er concrete acties optreden door individuen in de samenleving waardoor de instanties kunnen ingrijpen. Het is begrijpelijk dat de AIVD deze definiëring hanteert, omdat het aspect van veiligheid duidelijk naar voren komt, wat de kerntaak is van de AIVD. In dit onderzoek wordt echter breder naar radicalisering gekeken. Niet alleen acties worden onderzocht, maar voornamelijk ook het gedachtegoed van individuen. Radicalisme kan ook worden opgevat als een toestand waarbij individuen zich verwijderen van de normen en waarden van de gevestigde samenleving (Buijs et al., 2006). In dit onderzoek zal onder radicalisme worden verstaan: *Het totaal aan gedachten en uitspraken over ingrijpende veranderingen in de samenleving, waarbij het individu zich consequent afzet tegen de heersende normen en waarden in de samenleving.*

3.1.2 Definitie radicalisering

Radicalisering is een proces van toenemend radicalisme. Ook hier zal ingegaan worden op de definitie zoals die wordt gehanteerd door de AIVD: *'radicalisering is de groeiende bereidheid tot het nastreven of ondersteunen van diep ingrijpende veranderingen in de samenleving, welke op gespannen voet staan met of een bedreiging vormen voor de democratische rechtsorde'* (NCTV, 2015). Er vindt dus een groeiende bereidheid plaats, wat wijst op het concept van radicalisering als proces. Ook hier geldt dat radicalisering een politieke lading krijgt, namelijk: radicalisering is een bedreiging voor de democratische rechtsorde. In feite zijn radicale ideeën en opvattingen soms juist nodig voor verandering in de samenleving, zolang men niet buiten de principes van de democratische rechtsorde treedt. *Radicalisering is niet een eigenschap van 'onbegrijpelijke gekken' maar een ontwikkeling die gepaard gaat met bepaalde gevoelens en houdingen en die bij uiteenlopende mensen kan ontstaan* (Slotman en Tillie, 2006). In dit onderzoek is het echter van belang om het veiligheidsaspect mee te nemen in de definiëring van radicalisering. Radicalisering is namelijk een proces dat kan overgaan op extremisme, maar dat hoeft niet per se (Moors en Van der Reek Vermeulen, 2010). In dit onderzoek zal onder radicalisering worden verstaan: *Een fase waarin een individu toenemende gedachten ontwikkelt over de noodzaak van ingrijpende veranderingen in de samenleving, waarbij het individu zich steeds verder verwijderd voelt van heersende normen en waarden*. Het aspect van gevoel is expliciet genoemd, omdat het kan voorkomen dat een individu in werkelijkheid niet ver afstaat van de heersende normen en waarden, maar zelf wel het gevoel heeft ver af te staan van de heersende normen en waarden en zich daar ook verder van wil verwijderen. Het gevoel van wij-zij wordt steeds groter waardoor er een ingroup en outgroup wordt ontwikkeld. N.B. Het is belangrijk om op te merken dat in dit onderzoek niet wordt gekeken naar het privéleven van individuen. Wanneer iemand de wens heeft om de religieuze regels tot in de details toe te passen in zijn privéleven, dan is er geen sprake van radicalisering.

3.1.3 Definitie extremisme

Radicalisering kan overgaan op extremisme. Er is in dat geval sprake van een fase waarin alle mogelijke middelen ingezet mogen worden om ingrijpende veranderingen in de samenleving tot stand te brengen. Extremisme wordt beschouwd als de laatste fase van het radicaliseringsproces. Volgens Buijs, Demant en Hamdy (2006) hebben extremisten vijf kenmerken: (1) een gevoel van bedreiging en behoefte om de vijand te vergroten, (2) verwerping van de bestaande wereldorde, (3) een utopisch beeld van een ideale wereld, (4) een gevoel van belonging tot de groep uitverkorenen die tot staat is de utopie te verwezenlijken en (5) het toestaan van geweld om de doeleinden te bereiken.

In dit onderzoek zal onder extremisme worden verstaan: *Fase waarin een individu bereid is om handelingen uit te voeren om ingrijpende veranderingen te verwezenlijken in de samenleving, al dan niet met democratische middelen*.

Onderstaand figuur geeft een schets van het radicaliseringsproces (op basis van het figuur van Slotman en Tillie, 2010):

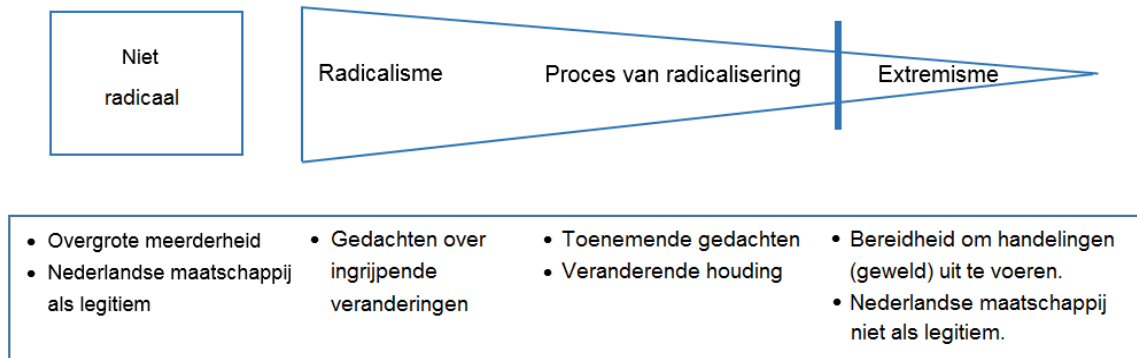

Figuur 2: Het radicaliseringsproces

Radicalisering wordt geschetst als een proces waarbij een individu een steeds grotere afstand van de Nederlandse samenleving neemt. Wanneer radicalisering wordt opgevat als een proces, is het ook mogelijk om oplossingen te zoeken die passen bij de fase van dat proces. Gedurende het proces kan iemand van gedachten veranderen en weer 'terugkeren naar het mainstream gedachtegoed'.

Daarnaast is het ook mogelijk om het radicaliseringproces te typeren in de volgende vier fasen (Borum, 2011; De Wolf & Doosje, 2015)

1. Gevoeligheid voor radicalisering. Deze fase gaat vooraf aan het radicaliseringsproces. Het individu heeft hier nog geen radicale ideeën, maar hij/zij is er wel vatbaar voor.
2. Verkenning. In deze fase gaat het individu actief op zoek naar informatie gerelateerd aan de ideologie. Er wordt een radicale interpretatie ontwikkeld van de informatie.
3. Lidmaatschap. In deze fase betreedt het individu een radicale groep. Als nieuw lid leert men de normen en waarden die gelden in de groep (socialisatie). Hierbij wordt het ideologisch gedachtegoed verder ontwikkeld en is er mogelijk sprake van een toenemende bereidheid om geweld als geoorloofd middel te zien. Dit is de fase waarin het individu de eerste stap richting het extremisme zet.
4. Actie. Deze fase wordt gekenmerkt door daadwerkelijke handelingen zoals het voorbereiden, plannen en uitvoeren van gewelddadige handelingen. Deze fase wordt doorgaans extremisme genoemd en is het resultaat van het radicaliseringsproces.

In dit onderzoek is de fase van 'gevoeligheid' relevant. Het project dat wordt geëvalueerd, Weerbaarder door sport, richt zich op jongeren die nog geen radicale ideeën hebben, maar wegens bepaalde omstandigheden wel kwetsbaar en vatbaar zijn voor radicale ideeën. Door bepaalde interventies in te zetten wil men voorkomen dat deze ideeën aanslaan bij deze jongeren. Daarnaast is de fase van 'verkenning' ook relevant. In deze fase is er namelijk nog geen sprake van lidmaatschap tot een groep,

maar er wel wordt informatie gezocht door het individu. Deze persoon is kwetsbaar voor het radicale gedachtegoed.

3.1.4 Islamitisch radicalisme

In Nederland en ook in Rotterdam vormen rechts-radicalisme en islamitisch radicalisme de grootste bedreiging (Rotterdam, 2015). Dit onderzoek beperkt zich tot islamitisch radicalisme en radicalisering in Nederland. Wanneer er wordt gesproken over radicalisme en radicalisering, dan heeft dat betrekking op islamitisch radicalisme en radicalisering. Deze vorm van radicalisme haalt inspiratie uit de religie en in het bijzonder de islam. Volgens Slootman en Tillie (2006) wordt islamitisch radicalisme gekenmerkt door: (1) bedreiging van de islam, (2) wantrouwen ten opzichte van machthebbers (vanwege hun bijdrage aan marginalisering), (3) wantrouwen ten opzichte van religieuze gezagsdragers (vanwege hun berusting in deze situatie) en (4) het streven naar herstel van de grondslagen van het geloof door terugkeer naar religieuze normen/waarden.

3.1.5 Oorzaken en factoren radicalisering

In de literatuurstudie wordt veel gesproken over factoren die het radicaliseringsproces op gang brengen. Het is echter niet mogelijk om één factor aan te wijzen die radicalisering onder moslimjongeren verklaart. In het radicaliseringsproces zijn er verschillende factoren die een rol kunnen spelen, maar in veel onderzoeken is het niet duidelijk welke factoren een doorslaggevende rol spelen. Ook is het vaak een cumulatie van factoren die het proces van radicalisering op gang brengt. Dat maakt het lastig om preventieve interventies in te richten. Het is namelijk niet bekend welke factor bestreden moet worden om radicalisering te voorkomen. Veel onderzoek naar radicalisering is ook niet kwantitatief uitgevoerd. Het ontbreekt dus vaak aan sterk empirisch bewijs.

Factoren waarover men vaak spreekt zijn onder andere toenemende polarisatie, het Westerse beleid in het Midden-Oosten, mondialisering, slechte integratie, gevoel van machteloosheid, gevoel van onrechtvaardigheid en identiteitsproblemen (Pro Facto, 2014). Ook sociaaleconomische achterstand werd altijd geacht een belangrijke rol te spelen in het radicaliseringsproces, maar dit verklaart niet waarom hoogopgeleide moslimjongeren tegenwoordig radicaliseren. De doelgroep is heel divers, waardoor er geen stereotype radicale jongere valt aan te wijzen (Ibid.). Om een overzicht te bieden in de complexe wijze waarop factoren met elkaar samenhangen en het radicalisme beïnvloeden, hebben Bakker en Veldhuis (2007) onderscheid gemaakt in typen factoren. Ten eerste hebben zij het onderscheid gemaakt tussen oorzaken op lange termijn en katalysatoren op korte termijn. Feddes, Nickolson en Doosje (2015) spreken van triggerfactoren, welke hetzelfde inhoudt als katalysator. Het zijn gebeurtenissen die het radicaliseringsproces versnellen, maar niet zodanig aanzetten tot radicalisering. Omdat dit onderzoek zich richt op de gevoeligheidsfase van radicalisering, waarin individuen nog niet in het radicaliseringsproces zijn, zal er niet worden ingegaan op katalysatoren. Ten tweede maken zij onderscheid tussen factoren op verschillende niveaus: extern niveau, sociaal niveau en individueel niveau.

Niveau	Typen oorzaken	Typen katalysatoren
Extern niveau	<ol style="list-style-type: none"> 1. Politiek (gebrekkige integratie) 2. Economisch (armoede) 3. Cultureel (globalisatie) 	<ol style="list-style-type: none"> 1. Waargenomen aanvallen op eigen groep (militair ingrijpen in Midden-Oosten) 2. Gebrek aan handelingsperspectief 3. Overheidsbeleid gericht op eigen groep
Sociaal niveau	<ol style="list-style-type: none"> 1. Identificatie 2. Netwerkdynamiek 3. Relatieve deprivatie 	<ol style="list-style-type: none"> 1. Verbreken van sociale bindingen 2. Ontmoeting radicaal persoon 3. Aanraking propaganda
Individueel niveau	<ol style="list-style-type: none"> 1. Psychologische kenmerken (identiteitvorming) 2. Persoonlijke ervaringen 3. Rationaliteit 	<ol style="list-style-type: none"> 4. Problemen thuis 5. Verlies van werk/studie 6. Confrontatie met de dood 7. Directe ervaring met discriminatie 8. Aanvaring met autoriteiten

Figuur 3: Causale factoren en katalysatoren van radicalisering (op basis van literatuur van Bakker et al, 2007, Feddes et al., 2015)

Volgens de auteurs hebben factoren op **extern niveau** geen directe invloed op radicalisering. Deze bepalen de leefomgeving van het individu, waar het individu geen tot zeer beperkte invloed op heeft. Neem bijvoorbeeld armoede. Als het een direct effect zou hebben op radicalisering, dan zou een groot deel van de bevolking die in armoede leeft radicaliseren. Dat is natuurlijk niet het geval. Hoewel het klopt dat een groot deel van de geradicaliseerde moslimjongeren een sociaaleconomisch zwakke positie heeft, zijn zij daarentegen verspreid over alle sociaaleconomische klassen (Bakker, 2006; Sageman, 2004). Ook op politiek gebied (buitenlands beleid in het Midden-Oosten, gebrekkige integratie moslims in Nederland) en cultureel gebied (discriminatie, stigmatisering van islam, globalisering) lijken factoren invloed te hebben op het radicaliseringsproces van een individu, toch moeten zij niet worden overschat. Externe factoren hebben namelijk geen directe invloed op het gedrag van individuen (Ibid.).

De onderzoekers stellen dat het antwoord moet worden gezocht in de factoren op **sociaal niveau** die beïnvloeden hoe het individu op zijn omgeving reageert. "Sociale factoren bestaan uit mechanismen die het individu in relatie tot relevante derden plaatsen en reiken zodoende verder dan relaties binnen de sociale groep." Factoren op sociaal niveau zijn als het ware interveniërende variabelen tussen externe factoren en het individuele radicaliseringsproces. Mechanismen zijn bijvoorbeeld identificatie, netwerkdynamiek en relatieve deprivatie. Identificatie is de mate waarin een individu kenmerken van een sociale groep bij zichzelf herkent. Het is een van de belangrijkste modererende factoren in het radicaliseringsproces. Hoe een individu zich gedraagt, hangt voor een groot gedeelte af van de identificatie met een sociale groep en het

gevoel bij die groep te behoren. De sociale identiteitstheorie (Tajfel & Turner 1986) leert dat een individu niet in termen van 'ik' denkt maar in termen van 'wij'. Een individu kan zich met meerdere groepen identificeren en dus ook meerdere sociale identiteiten ontwikkelen, afhankelijk van bijvoorbeeld leeftijd, opleidingsniveau, afkomst of religie. Een sociale identiteit is voor erg belangrijk, vooral in gevallen van persoonlijke of sociale onzekerheid. Ook in dit onderzoek zullen sociale factoren als belangrijkste factor in het radicaliseringsproces worden beschouwd.

Buijs, Demant en Hamdy (2006) stellen dat Marokkaanse jongeren in Nederland zich noch in de Marokkaanse gemeenschap noch in de Nederlandse samenleving thuis voelen. Hierdoor ontwikkelen ze een hybride identiteit die alleen zij goed begrijpen. Een belangrijk onderdeel van die identiteit is de islamitische identiteit, die zij delen met jongeren van verschillende komaf en islamitische gemeenschappen wereldwijd. Deze identiteit begint een belangrijke rol te spelen in het gedrag van de jongere. Een belangrijk onderzoek op het gebied van sociale identiteit is het onderzoek van Bos, Loseman en Doosje (2009). Zij hebben onderzocht hoe in Nederland levende jongeren tussen 13-21 jaar denken over moslimradicalisering en rechtsradicalisering. In deze scriptie zullen de sociale factoren zoals ze door Bos, Loseman en Doosje (2009) zijn beschreven, worden gehanteerd als belangrijkste oorzaken van radicalisering vanwege de uitgebreide beschrijving en werking van de oorzaken. Zij gebruiken inzichten uit de gedragswetenschappen, in het bijzonder de sociale psychologie.

Groepsdreiging

Een belangrijke factor in het radicaliseringsproces is groepsdreiging. Jongeren ontleen hun sociale identiteit aan de groep waar ze lid van zijn (Bos, Loseman en Doosje, 2009). Een bedreiging voor de groep waar de jongere lid van is (bijvoorbeeld moslims of Marokkanen) wordt dan ook gezien als een bedreiging voor de jongere zelf. Een dreiging kan ontstaan als gevolg van een actie of communicatie die direct of indirect de normen, waarden en groepshandelingen van de groep afwijzen of afbreuk aan doen. Vooral wanneer de groep waar de jongere de sociale identiteit aan ontleent erg belangrijk is voor de jongere, zal een bedreiging van de groep een grote invloed hebben op cognities, emoties en gedrag.

Een bedreiging van de moslimgemeenschap (al dan niet objectief aanwezig door bijvoorbeeld regelgeving of geweld) zal ertoe leiden dat moslims zich terugtrekken in hun eigen omgeving. In een dergelijke situatie gaan leden van de groep de eigen groep (ingroup) opwaarderen en de andere groepen (outgroup) afwijzen. Moslimjongeren in Nederland behoren volgens het onderzoek tot een groep met lage status in de maatschappij, omdat zij in de meeste gevallen uit minderheidsgroepen komen die te maken hebben met laag opleidingsniveau en laag inkomen. In tegenstelling tot autochtone Nederlanders worden zij ook nog eens vaak herinnerd aan hun afwijkende normen en waarden. Hierdoor komt er meer nadruk te liggen op de sociale identiteit van een moslim. Stigmatisering heeft een versterkend effect hierop. Het imago van de groep wordt daardoor schade toegebracht. Een bedreiging van de sociale identiteit brengt een bepaald proces op gang. De jongere zal proberen de identiteit positiever te maken of andere bronnen te vinden waaraan de jongere een positieve identiteit kan ontleen (Bos, Loseman en Doosje, 2009).

Vaak zal het niet lukken om de eigen groep positiever te maken door middel van vergelijking, omdat de groep eenmaal te kampen heeft met objectieve cijfers zoals laag opleidingsniveau en laag inkomen. Volgens de sociale identiteitstheorie zijn er een aantal opties voor de leden van de groep. Zij zullen ofwel proberen hun sociale groep te verlaten en aansluiting te vinden bij een sociale groep met hoge status, ofwel vergelijken met andere inferieure groepen om een positief zelfbeeld te ontwikkelen ofwel collectief gaan strijden door de confrontatie met de dominante groep aan te gaan. Op die manier wil men maatschappelijke verandering teweeg brengen. Er vindt dan een afkeer plaats tegenover de dominante groep, maar ook de lage statusgroep.

Onrechtvaardigheid

De conclusie van Bos et al. (2009) is dat groepsdreiging inderdaad een rol speelt in het radicaliseringsproces, maar zij wijzen erop dat onrechtvaardigheid een nog sterker factor is ten opzichte van zowel moslimradicalisering als rechtsradicalisering. Onrechtvaardigheid uit zich in een daadwerkelijke of vermeende achterstelling. Er wordt een sociale vergelijking gemaakt met andere individuen of groepen, waarbij de persoon die deze vergelijking maakt vindt dat hij of zij niet de waardevolle bronnen ontvangt waarvan hij of zij denkt wel recht op te hebben. Er is dus een waarneming dat een (vaak materiële) verwachting wordt geschonden (cognitieve component) waardoor gevoelens van onrechtvaardigheid en uiteindelijk boosheid ontstaan (affectieve component), zelfs bij mensen die persoonlijk niet gedepriveerd zijn maar reageren op de deprivatie van anderen.

Onrechtvaardigheid kan op twee niveaus plaatsvinden. Een individu kan onrechtvaardigheid percipiëren. Er vindt dan niet alleen een negatieve vergelijking plaats tussen de eigen situatie en de situatie van anderen, maar ook een negatieve vergelijking in relatie tot de eigen verwachtingen. Dit kan leiden tot stress of inspanning om eigen prestaties te verbeteren. De onderzoekers stellen echter dat vooral het als groep achtergesteld worden (groepsdeprivatie) een belangrijke rol speelt. Geradicaliseerde jongeren ervaren dat hun groep wordt achtergesteld door de overheid ten opzichte van andere (geprivilegieerde) groepen of zij vinden dat er niet aan hun verwachtingen wordt voldaan. Ook uit het onderzoek van Slootman en Tillie (2006) blijkt dat moslimjongeren die gevoelig zijn voor radicalisering ervaren dat de eigen groep minder goed wordt behandeld dan de andere groep. Zij ervaren minder serieus te worden genomen, dat er sterker voor hen besloten wordt in plaats van in samenspraak en dat de regels die in de gevolgde procedures om tot dergelijke beslissingen te komen niet hun regels zijn.

Men is in zulke situaties geneigd om in sociaal protest te gaan en vijandigheid tegen de geprivilegieerde groep te tonen. De onderzoekers concluderen ook dat een lager opleidingsniveau jongeren gevoeliger maakt voor gevoelens van relatieve deprivatie. Bij de ervaring van groepsdeprivatie kunnen jongeren positiever oordelen over inhoudelijke aspecten van radicale ideeën, Nederlandse autoriteiten als minder legitiem ervaren, zich meer met hun groep (zowel extreemrechts als islamitisch radicaal) afzetten tegen andere groepen in de samenleving (het 'wij-zij denken'), zich superieur voelen ten opzichte van anderen en zich minder betrokken voelen bij de Nederlandse maatschappij. Collectieve sociale deprivatie leidt tot meer hechting met de ingroup en

boosheid tegen de outgroup wanneer de waargenomen deprivatie belemmerend is voor het behalen van wezenlijke doelen (zoals het vinden van een baan of huis).

Onzekerheid

Jongeren over het algemeen zijn onzeker over hun identiteit, maar niet-westerse allochtone jongeren (en jongeren over het algemeen) hebben nog meer vraagtekens omdat zij input uit twee verschillende culturen moeten integreren. Zij gaan op zoek naar hun identiteit en deze zoektocht naar identiteit kan onzekerheid creëren, omdat het zelfbeeld niet meer een gegeven is maar juist door een hele reeks van factoren wordt beïnvloed (Bos, Loseman en Doosje, 2009).

Mensen hebben volgens de auteurs een fundamentele wens naar zekerheid over de wereld en de omgeving waarin zij leven. Dankzij die zekerheid weet men hoe men zich moet gedragen in sociale omgevingen en wat men kan verwachten van deze omgeving. Onzekerheid daarentegen leidt tot verminderde controle over de sociale omgeving. Wanneer men dit ervaart, dan zullen zij gedrag vertonen dat erop is gericht om deze subjectieve onzekerheid te reduceren. Een voorbeeld van dit gedrag is sociale vergelijking. Men heeft behoefte om te weten of de eigen opvattingen juist zijn zodat men weet waartoe hij wel of niet toe in staat is.

Een andere manier om die onzekerheid te reduceren is door aansluiting bij een groep. Groepen bieden namelijk duidelijke regels over omgangsvormen en over verwachtingspatronen over de omgeving. Mensen met een laag zelfbeeld zijn vooral opzoek naar groepen met een duidelijk prototype. Een prototype is een typisch beeld dat men heeft van een groep met alle kenmerken van de groep. Een helder prototype wil zeggen dat de kenmerken van de groep niet ambigue zijn, maar juist voorschrijvend. Er zijn duidelijke groepsgrenzen, een gezamenlijk lot en een hechte organisatie. Dergelijke groepen noemen we 'entitatieve' groepen. Zij onderscheiden zich heel sterk van andere groepen en hebben vaak ook een hiërarchisch gestructureerde interne macht (Ibid.). Entitativiteit kan ook drastische uitwerkingen hebben. Sterk entitatieve groepen zijn extremistisch of zelfs totalitair. Dergelijke groepen bieden jongeren aanknopingspunten aan om met onzekerheid, relatieve deprivatie en bedreigingen om te gaan. Het effect van de groep is dat men een duidelijk beeld en zekerheid krijgt van de eigen identiteit, omdat een groep een sociale identiteit met zich meebrengt. Tot slot heeft het samen zijn met gelijkgestemden van een groep tot gevolg dat cognities en gedrag worden gevalideerd. Via deze sociale vergelijking ontstaat er meer zekerheid.

Terugkerend op het verhaal van Veldhuis en Bakker (2007) zien zij tot slot factoren op **individueel niveau** die het radicaliseringsproces op gang brengen. Ten eerste spreken ze over psychologische kenmerken. Soms wordt gedacht dat radicalen geestesziek zijn, maar dat is vaak niet het geval. Volgens Culpepper (2016) zijn er een aantal psychologische en sociale kenmerken die aanwezig zijn bij individuen die vatbaar zijn voor radicaal gedachtegoed of radicaal zijn. Hij gebruikt hierbij verschillende theorieën, waaronder de identiteitstheorie. De conclusie is dat narcisme een belangrijk kenmerk is bij mensen die vatbaar zijn voor radicalisering. Narcisme wordt gedefinieerd als een fase van ontwikkeling waarin iemand in aanzienlijke mate fixeert op zichzelf en zijn ego (Culpepper, 2016). Daarnaast is een beschadigd gevoel van zelfwaarde een regelmatig voorkomend kenmerk, wat weer een negatief effect heeft op het zelfbeeld van een

persoon. Volgens de social learning framework wordt een persoon met beschadigd gevoel van zelfwaarde gehinderd om een persoonlijke identiteit te ontwikkelen en in plaats van de eindeloze strijd aan te gaan, is het niet ondenkbaar dat een persoon op zoek gaat naar kant en klare sets van gestructureerde overtuigingen zoals het radicale gedachtegoed, om op die manier een gevoel van zingeving te creëren. Daarnaast zijn personen die vatbaar zijn voor radicalisering mogelijk depressief, angstig en impulsief. Ten tweede spreken Veldhuis en Bakker over persoonlijke ervaringen. Veel beslissingen die mensen nemen zijn gebaseerd op eerdere persoonlijke ervaringen. Twee soorten persoonlijke ervaringen kunnen worden onderscheiden: cognitieve en emotionele ervaringen. Een voorbeeld van een cognitieve ervaring is cognitieve dissonantie. Dit is een psychologisch mechanisme dat in werking treedt wanneer het gedrag van mensen strijdig is met hun attitudes en overtuigingen of wanneer iemand feiten of opvattingen verneemt die in strijd zijn met de eigen opvattingen of mening. Volgens de theorie zullen mensen proberen dit gat (de dissonantie) te verkleinen doordat zij hun gedrag en opvattingen aanpassen. Simpel gezegd: ze gaan steeds meer geloven in wat zij zeggen. Wanneer een persoon radicale uitspraken begint uit te spreken die niet passen bij zijn/haar werkelijke standpunten, zal de persoon op den duur zijn milde standpunten en opvattingen aanpassen. Daarnaast zal een persoon als reactie op cognitieve dissonantie rationaliseren. Dat houdt in dat de geleverde inspanning voor het gedrag wordt gerechtvaardigd en dus voor de persoon waard zijn om inspanningen voor te leveren. Emotionele ervaringen kunnen ook een rol spelen bij individuen. Bakker en Veldhuis (2007) geven als voorbeeld vernedering, wraaklust en schaamte. Mensen die zich vernederd voelen, zullen naar manieren zoeken om de verloren waardigheid terug te krijgen. Tot slot noemen Bakker en Veldhuis (2007) rationaliteit als laatste mogelijke factor op individueel gebied. Dit zou betekenen dat personen zich niet door politieke, ideologische of psychologische redenen zouden aansluiten bij een radicale groep, maar op basis van een rationele overweging aansluiting vinden bij een radicale groep. Echter, de auteurs beweren dat het radicaliseringsproces niet wordt gekenmerkt door rationele overwegingen. Het is een geestestoestand waarin attitudes en gedrag verschuiven en waarin er niet een duidelijk doelstelling aanwezig is, in tegenstelling tot terrorisme waarbij men wel een bewuste keuze maakt met een duidelijk doel voor ogen. Voor zover kunnen rationele benaderingen dus geen verklaring bieden voor radicalisering.

3.1.6 Conclusie

In dit onderdeel is uiteengezet wat radicalisering inhoudt en wat de oorzaken zijn van radicalisering. Al met al is radicalisering een complex begrip en ook de oorzaken van radicalisering zijn lastig aan te wijzen. Radicalisme en radicalisering kan een positieve of negatieve lading hebben. Ook is de term radicalisme context gebonden. Een opvatting of overtuiging kan in de ene sociale omgeving als radicaal worden opgevat, terwijl het in een andere sociale omgeving doodnormaal kan zijn. In dit onderzoek zal het veiligheidsaspect centraal staan en daarom wordt er naar radicalisering gekeken als ongewenst en een gevaar voor de samenleving. Het is belangrijk om te begrijpen wat radicalisme en radicalisering is en vooral ook wat het níét is zodat er een duidelijk afgebakend onderzoek wordt uitgevoerd.

Radicalisering zal in dit onderzoek worden omschreven als: *Een fase waarin een individu toenemende gedachten ontwikkelt over de noodzaak van ingrijpende veranderingen in de samenleving, waarbij het individu zich steeds verder verwijderd voelt van heersende normen en waarden.*

In Nederland en ook in Rotterdam vormen rechts-radicalisme en islamitisch radicalisme de grootste bedreiging. Dit onderzoek beperkt zich tot islamitisch radicalisme en radicalisering in Nederland. Een groot aantal factoren speelt een rol in de totstandkoming van het radicaliseringsproces. Geen van deze factoren is echter op zichzelf aan te wijzen als oorzaak voor het radicaliseringsproces. Factoren worden onderverdeeld in drie categorieën, namelijk: factoren op extern, sociaal en individueel niveau. Vooral sociale factoren spelen een belangrijke rol in het radicaliseringsproces.

3.2 Effectief beleid ter preventie van radicalisering

Overheidsbeleid is belangrijk in de strijd tegen radicalisering en extremisme. In Nederland is er op het gebied van radicaliseringsbeleid sprake van een zogenaamde brede aanpak. Via enerzijds repressieve en anderzijds preventieve maatregelen wordt geprobeerd het gevaar van extremisme en terrorisme in te dammen. De gemeenten en lokale partijen spelen een belangrijke rol in de preventie van radicalisering. Preventie gaat over het tijdig signaleren van radicaliseringsprocessen bij individuen en groepen en het inzetten van maatregelen die de weerbaarheid van deze kwetsbare groepen trachten te vergroten en de voedingsbodem te verkleinen (NCTV, 2014). Een voorbeeld van een preventieve interventie is een trainingsprogramma waarbij kwetsbare jongeren weerbaar worden gemaakt tegen jihadistische propaganda of een theatervoorstelling waarbij jongeren worden geconfronteerd met de werkelijkheid van de extremistische wereld. Het is echter belangrijk dat interventies effectief worden ingezet. Het is belangrijk om te weten wat wél en vooral ook wat níét werkt in de preventie van radicalisering. Een probleem dat hierbij komt kijken is dat het lastig is te meten in hoeverre een beleidsprogramma heeft bijgedragen aan het doel. Hoe meet je of een interventie heeft bijgedragen aan het voorkomen van een terroristische aanslag? Toch hebben onderzoekers voorzichtige uitspraken gedaan over succesfactoren die bijdragen aan effectief beleid.

3.2.1 Succesfactoren preventief beleid

De aanpak van radicalisering dient zich niet alleen te focussen op harde repressieve maatregelen, maar dient daarnaast ook zachte preventieve maatregelen te bevatten. Een dergelijke integrale benadering kan voorkomen dat de radicaliserende groep blijft groeien. Van den Berg et al. (2016) stellen dat er gewerkt moet worden aan een integrale benadering, niet alleen op het gebied van radicalisering maar op alle sociale problematiek die bij moslimjongeren speelt. Hierbij speelt inclusie een belangrijke rol. Aandachtspunten waar de lokale overheid zich op dient te focussen zijn daarom: goede relaties met moskeeën en zelforganisaties, en het uitdragen van de boodschap van inclusie door publieke uitingen. Ook hierbij geldt, een brede benadering is noodzakelijk om de problematiek op te lossen.

Een aantal wetenschappers wijzen echter op een belangrijk aandachtspunt wat betreft de uitvoering van de integrale benadering (Horgan, 2008; Falconer & Mathai, 2006; Van Dongen, 2014). Zij waarschuwen dat de aandacht in deze benadering snel kan verschuiven naar concrete repressieve maatregelen, omdat beleidsmakers – en uitvoerders vaak willen aantonen dat maatregelen hebben gewerkt. Daardoor krijgen preventieve interventies niet de ‘volledige aandacht die zij verdienen’. Ook in de evaluatie van contraterrorisme interventies valt het op dat er weinig wetenschappelijk bewijs is over de effecten van deze interventies. Een groot deel van deze evaluaties richt zich op repressieve interventies (Noordegraaf, Douglas, Bos, & Klem, 2016). Dat bleek ook uit een bijeenkomst met verschillende Nederlandse, Belgische en Franse stedelijke gemeenten in het European Urban Knowledge Network. De effecten van preventieve interventies zijn moeilijk aan te tonen. Daarnaast heeft preventief beleid vaak hoge kosten en vergt het meer tijd en geduld voordat een bevredigend resultaat wordt behaald dan repressieve maatregelen. Bewuste aandacht voor de preventieve zijde van de integrale benadering is dus belangrijk voor het slagen van de integrale aanpak (European Urban Knowledge Network, 2017).

Een ander belangrijk element van preventief beleid op het gebied van islamitisch radicalisering is de samenwerking met betrokken (moslim)organisaties die zich in het maatschappelijk middenveld bevinden. De versterking en empowerment van de 'community' zijn belangrijke taken van de gemeenten op dit gebied. Het achterliggende idee is dat de lokale gemeenschap evenveel belang heeft bij het probleem als de gemeente (Schmid, 2013). Voor een goede samenwerking is onderling vertrouwen tussen de betrokken organisaties, professionals en vrijwilligers heel belangrijk. Vertrouwen komt te voet en gaat te paard wordt vaak gezegd. Daarom moet er langdurig worden gewerkt aan de opbouw van een vertrouwensband. Niet alleen wanneer er iets aan de hand is maar vooral wanneer het juist goed gaat (Van den Berg et al., 2016). Wanneer er al relatief lang op een thema wordt samengewerkt, is er vaak sprake van onderling vertrouwen. Radicalisering is echter een relatief nieuw thema en het kan daarom nodig zijn om in de ontwikkeling van samenwerking met (nieuwe) partners duidelijke afspraken te maken. De lokale overheid vervult een coördinerende rol hierin. Hier moet wel een afweging plaatsvinden. Te veel afspraken kan ook leiden tot minder flexibiliteit, wat weer ten koste gaat van maatwerk.

Moskeeën en zelforganisaties spelen een belangrijke rol in de preventie van radicalisering, omdat de doelgroep redelijk vertrouwt op de kennisverspreiding vanuit de moskee en islamitische zelforganisaties (European Urban Knowledge Network, 2017). De lokale overheid dient het vertrouwen te winnen van deze organisaties en dat vraagt om veel investeringen vanuit de overheid. Er kunnen echter wel valkuilen ontstaan rondom culturele gevoeligheden. Een initiatief uit Den Haag, genaamd steunpunt Sabr, bood ouders van geradicaliseerde jongeren ondersteuning via trainingen, een helpdesk en nazorg. Er bleek in islamitische gemeenschappen echter een groot taboe te bestaan rondom het vragen van hulp aan instanties voor familieproblemen. Ook werd gevreesd dat dit kon leiden tot politie-inval en buurtroedel. Het is dus in de samenwerking met islamitische organisaties belangrijk dat er onder beleidsmakers kennis is over culturele verschillen om miscommunicatie en wantrouwen te voorkomen (Ibid.).

3.2.2 Succesfactoren voor preventieve interventies

Het is nog grotendeels onbekend wat het effect is van interventies op het gebied van radicalisering. Veel evaluaties die zijn uitgevoerd voldoen niet aan wetenschappelijke standaarden (Lub, De Groot en Schaafsma, 2011; Van den Berg et al. 2016). Het is dus niet met zekerheid te zeggen welk type interventies in welke context werken. Er kunnen echter wel voorzichtige uitspraken worden gedaan over succesvolle elementen van interventies. In het Verenigd Koninkrijk heeft het Insititute for Strategic Dialogue op basis van dertien casusstudies een overzicht gemaakt van factoren die van belang zijn voor het slagen van preventieve interventies op het gebied van radicalisering (Schmid, 2013):

- Interventies zijn effectief wanneer ze plaatsvinden op vrijwillige basis. Persoonlijke commitment is cruciaal.
- Vertrouwen tussen deelnemers en begeleiders is essentieel.
- Het kan effectief zijn wanneer een peer (of iemand die een aantal jaar ouder is) het programma begeleidt.

- De begeleider dient te beschikken over kennis rondom radicalisering en de leefwereld van Westerse moslimjongeren. Kennis kan bijgebracht worden d.m.v. trainingen.
- Het is belangrijk dat interventies worden ingebed in een systeem van interventies, in plaats van losse interventies.
- Interventies dienen ideologie als een tweede thema te behandelen. Het hoofdthema dient de sociale en maatschappelijke positie van jongeren te zijn.
- Begeleiding dient langdurig en consistent te zijn.
- Interventies hebben er baat bij wanneer zij in de perceptie van de deelnemers los staan van de overheid. Een overheid die dus achter de gordijnen opereert.
- Idealiter zouden interventies worden afgestemd op de behoeften en leefwereld van een individu, maar groepsgerichte activiteiten kunnen niet worden afgestemd op de behoeften van alle individuele deelnemers. Toch is het belangrijk dat er een algemene indruk wordt gekregen van de behoeften van de groep zodat de inhoud van het programma hierop aansluit. Het is dus belangrijk dat men de doelgroep goed kent. Sluit aan bij beleving en interesse van deelnemers; dit geldt zowel voor de inhoud als de wijze waarop iets wordt aangeboden.
- Interactie is een effectieve methode om kennis bij te brengen. De begeleider dient vragen te stellen aan deelnemers om te kijken op welke manier de boodschap is geïnterpreteerd. Ook moeten deelnemers worden getriggerd om vragen te stellen over bepaalde onderwerpen.
- Externen zijn een handig middel in de overdracht van informatie, het liefst uit de doelgroep zelf. Een voorbeeld is een ex-radicaal. Vanuit zijn ervaring vertelt hij zijn persoonlijke verhaal wat meer indruk maakt bij deelnemers dan wanneer de vertrouwde begeleider dezelfde boodschap overbrengt.
- Interventies dienen op lokaal niveau plaats te vinden. De nationale overheid kan financieel en op het gebied van kennis een grote bijdrage spelen, maar de uitvoeringskracht bevindt zich op lokaal niveau (Schmid, 2013).

Vidino (2010) erkent deze punten ook, maar noemt een aantal punten die extra belangrijk zijn bij preventieve interventies van radicalisering. Ten eerste is het belangrijk dat je je doelgroep goed kent, zodat de interventie op de behoeften kan inspelen. Ten tweede dient de begeleider (of degene die direct in contact staat met de doelgroep) kennis te bezitten over radicalisering, zodat hij/zij signalen uit de groep kan onderscheppen. Ten derde is het belangrijk dat interventies op lokaal niveau plaatsvinden. Tot slot dienen interventies ingebed te worden in een systeem van interventies, zodat een integrale aanpak wordt gecreëerd.

3.2.3 De keuze voor een type interventie

Maar welk type interventie heeft nu de grootste kans van slagen in de preventie van islamitisch radicalisering? Welke elementen van interventies zijn werkzaam en welke niet-werkzaam, rekening houdend met de doelgroep en de context? Volgens Lub, De Groot en Schaafsma (2011) kunnen vrijwel alle sociale interventies herleid worden tot vier methodische grondslagen (of ideaaltypen): (1) systeembenadering, (2) peermethoden, (3) overbruggend contact en (4) weerbaarheidsversterking. Dit onderscheid wordt echter enkel gemaakt om de empirie te kunnen analyseren. In de werkelijkheid zijn de grenzen tussen de ideaaltypen vaag en kunnen interventies onder meerdere ideaaltypen worden geschaard.

Systeembenadering

De systeembenadering legt de nadruk op de leefomstandigheden van individuen. Jongeren zouden persoonlijke problemen ervaren in hun leven, zoals een problematische thuissituatie of studieachterstand. De interventies die hier worden toegepast zijn het aanbieden van een samenhangend hulpverleningsaanbod waardoor jongeren worden begeleid in hun sociale context. De aanname is dat sociale binding met school, werk, familie en vrienden ervoor zal zorgen gevoelens van achterstelling zullen worden tegengegaan en daardoor radicaal gedrag kan worden voorkomen of worden omgebogen. Vooral de rol van ouders speelt een belangrijke rol in deze benadering. Ouders moeten actief worden benaderd en worden gekoppeld aan relevante hulpverleningsinstanties, zodat het probleemoplossend vermogen van het gezin wordt vergroot. Hierdoor krijgen overige negatieve factoren (zoals criminele vrienden) minder kans. Interventies in deze benadering dienen van lange aard te zijn (Lub, De Groot en Schaafsma, 2011). Onderzoeken in de Verenigde Staten en Scandinavië bewijzen dat de systeembenadering effectief is bij rechts-radicalen jongeren en jongeren met gewelddadig gedrag. Het succes ligt in de integrale aanpak: het probleemgedrag van de jongere én de sociale context worden in de behandeling meegenomen. Afname van het problematisch gedrag is bewezen, maar het is niet bekend wat het effect is op radicaal gedachtegoed. Met andere woorden: men weet niet wat er onder de ijsberg speelt. Daarnaast is het ook niet bewezen dat deze benadering ook werkt voor islamitisch radicalisme. De AIVD wijst er wel op dat persoonlijke leefomstandigheden belangrijk zijn in de aanpak van islamitisch radicalisering. Het vinden van een baan, opleiding en/of partner heeft een positieve ontwikkeling op islamitische risicjongeren en geradicaliseerde jongeren. Tot slot is deze methode effectief in een beginnend stadium van radicalisering, waarin het belangrijk is om te voorkomen dat iemand verder radicaliseert (Ibid.). Dat maakt de benadering voor nu minder relevant, omdat dit onderzoek zich enerzijds richt op islamitische risicjongeren en anderzijds op de preventiezijde.

Peermethoden

In deze methode worden jongeren uit de doelgroep (peers) ingezet om risicjongeren te begeleiden, voorlichting te geven en te empoweren. Ook wordt de methode toegepast om conflicten tussen jongerengroepen weg te nemen door middel van peerbemiddeling. Jongeren die als peer optreden krijgen meestal voorafgaand een training zodat zij effectief kunnen handelen in het contact met de risicjongeren. De nadruk in deze benadering ligt in de verwerving van kennis en vaardigheden door peers en de overdracht hiervan op risicjongeren (Lub, De Groot en Schaafsma, 2011). De aanname van deze methode is dat personen uit dezelfde leeftijdscategorie of uit dezelfde sociaal-culturele omgeving een beter begrip hebben van de leefwereld van risicjongeren, waardoor zij eerder geaccepteerd worden dan personen die juist ver van hen afstaan. Dit maakt de inzet van peers in interventies een effectief middel om risicjongeren weerbaar te maken tegen radicalisering en extremisme (Ibid.). In de Verenigde Staten wordt deze methode veel toegepast in het onderwijs en daar zijn dan ook veel effectiviteitsonderzoeken verricht. Het is bewezen dat door de inzet van peers conflicten tussen middelbare scholieren worden opgelost, het schoolklimaat wordt verbeterd en negatief gedrag van leerlingen wordt teruggedrongen. Een ander

opmerkelijke uitkomst van peer educatie is dat zowel de peer als de risicojongere beter in staat zijn om zich in te leven in het standpunt van de ander (Lane-Garon, 1998 in Lub, De Groot en Schaafsma, 2011). Deze beloftevolle uitkomsten dienen wel enigszins te worden genuanceerd. Het is namelijk niet met zekerheid te zeggen dat de positieve resultaten kunnen worden toegeschreven aan de inzet van peers in plaats van professionals. De peers zelf zijn namelijk degenen die duidelijk weerbaarder worden omdat ze kennis, vaardigheden en een verantwoordelijkheidsgevoel tegenover jongeren krijgen. Er zijn echter weinig studies die ook een positief resultaat laten zien voor de weerbaarheid van probleemjongeren. Het is ook niet duidelijk of peermethoden effectief zijn in interetnische of interculturele spanningen. Tot slot dient opgemerkt te worden dat er verschillende soorten conflicten zijn. Peers zijn voornamelijk effectief in een vroeg stadium van een conflict, wanneer er een bepaald wantrouwen is tegenover andere individuen of groepen. Hoe heftiger het conflict, hoe kleiner de kans dat peers een effectieve bijdrage kunnen leveren. Al met al is het volgens de auteurs aan te raden om peers in te zetten in de preventie van islamitisch radicalisering. Allochtone jongeren (voornamelijk Marokkaans-Nederlandse jongeren) ervaren een grotere kloof tussen de thuiscultuur en de formele cultuur op school en werk dan autochtone jongeren. Voor hen heeft een peer een positieve invloed op hun gedrag en attitudes. Zij kunnen makkelijker met peers praten over bepaalde onderwerpen, omdat ze een hoge drempel ervaren bij formele netwerken. De peer heeft dezelfde weg al bewandeld en kan daardoor bruikbare tips en tricks geven aan de jongere. Op deze manier is het ook mogelijk om onzekerheid over de sociale identiteit weg te nemen, omdat jongeren worden gestimuleerd in hun zoektocht naar identiteit.

Overbruggend contact

In deze methode worden jongeren van verschillende etnische herkomst, religie of subcultuur door kennismakingsactiviteiten met elkaar in contact gebracht, waardoor wederzijds begrip wordt gestimuleerd, animositeit wordt weggenomen en tolerantie toeneemt. De activiteiten zijn gericht op samenwerking en worden gefaciliteerd door professionele begeleiders. Voorbeelden zijn rollenspellen of oefeningen in debattechnieken. De aanname van deze methode is dat door onwetendheid over elkaar weg te nemen, bepaalde vijandbeelden ook zullen verdwijnen. Volgens de auteurs is er in Nederland een sociaal-culturele kloof tussen allochtonen en autochtonen. Zij komen in het dagelijks leven weinig met elkaar in contact als gevolg van fysieke segregatie. Deze methode is effectief wanneer personen in een groep groepsdreiging of relatieve deprivatie ervaren ten opzichte van andere individuen of groepen (Lub, De Groot en Schaafsma, 2011). Deze twee fenomenen zijn belangrijke factoren in het radicaliseringsproces. Wanneer jongeren dit ervaren, kan deze methode worden ingezet om radicalisering te voorkomen. Kennismakingsactiviteiten kunnen de kennis over 'de ander' vergroten en op die manier bijdragen aan de afzwakking van een gepolariseerde omgeving. Een belangrijke theorie op dit gebied is de contacthypothese van Allport (1954), waarin hij vier condities noemt voor effectief intergroepscontact. De eerste conditie is *gelijke status* van groepsleden op het moment van interactie. De tweede conditie is *institutionele ondersteuning*. Dit houdt in dat er normen worden vastgesteld over hoe het contact tussen groepen dient plaats te vinden en over de rol van autoriteiten. De derde conditie is *gemeenschappelijke doelen en samenwerking*.

Wanneer groepen samenwerken aan een gemeenschappelijk doel en het gevoel krijgen dat ze een gemeenschappelijk belang hebben, wordt een positieve houding ten opzichte van elkaar gestimuleerd. De vierde conditie is *meerdere interacties* met meerdere leden van de outgroup. Op deze manier wordt het 'uitzondering op de regel' effect voorkomen (Allport, 1954). In een meta-analyse onderzoeken Pettigrew en Tropp (2006) het effect van overbruggend effect op negatieve beeldvorming over andere groepen. Ook hebben ze onderzocht in hoeverre de condities van Allport daadwerkelijk vereist zijn voor effectief intergroepscontact. Uit het onderzoek is gebleken dat overbruggend contact inderdaad een positief effect heeft op het verminderen van vooroordelen over leden van de outgroup. Tevens is naar voren gekomen dat interventies waarbij werd voldaan aan de condities van Allport een sterker effect vertonen op het verminderen van vooroordelen, maar dat deze condities niet noodzakelijk zijn voor het slagen van een interventie. De voornaamste conditie is institutionele ondersteuning. Het is belangrijk dat de begeleiding en facilitering op een constructieve wijze wordt neergezet. Volgens hen is een andere conditie onmisbaar, namelijk het *reducen van onzekerheid* over het contact met de ander. Deze onzekerheid ontstaat als gevolg van zorgen over hoe men zich hoort te gedragen en hoe het gedrag wordt beoordeeld door de ander. Deze onzekerheid kan worden weggenomen door een open gespreksklimaat te creëren waarin iedereen zichzelf kan zijn en zijn of haar frustraties kan uiten. Er is echter wel een kanttekening voor deze methode: het effect moet niet worden overschat, omdat het verband tussen intergroepscontact en het afnemen van vooroordelen wel significant is, maar aan de lage kant. Ook kan het contact tussen bepaalde groepen averechts werken. Valkuilen kunnen zijn: gebrekkige professionele begeleiding, geen rekening houden met gevoeligheden en conflicten tussen groepen of geen open gespreksklimaat creëren. Voor een positief effect op lange termijn is het belangrijk dat het contact herhaaldelijk plaatsvindt. Korte, eenmalige ontmoetingen hebben geen langdurig effect. Ook wordt aangeraden om een neutrale omgeving uit te kiezen, in plaats van de gebruikelijke context waarin men elkaar treft, zoals in de wijk of op school (waar de polarisatie zich bevindt).

Weerbaarheidsversterking

Deze methode is effectief wanneer personen onzekerheid ervaren over hun identiteit en op een zoektocht zijn naar betekenis. Interventies die worden ingezet hebben tot doel om de eigenwaarde van kwetsbare jongeren te vergroten om hen weerbaar te maken tegen het radicale gedachtegoed. In dergelijke interventies wordt ervan uitgegaan dat weerbaarheid wordt gecreëerd en wordt versterkt door in te zetten op een positief zelfbeeld en een persoonlijke en groepsidentiteit. Daarnaast leidt een positief zelfbeeld ook tot een groter probleemoplossend vermogen en een kritisch en autonoom denkvermogen, een cognitief aspect van weerbaarheid wat verder zal worden behandeld in paragraaf 3.3.3. De aanname van deze methode is dat de ontwikkeling van een positief zelfbeeld leidt tot maatschappelijke binding en betekenisgeving, wat op zijn beurt weer leidt tot weerbaarheid tegen radicaal gedachtegoed. Interventies in deze methode kunnen plaatsvinden via individuele trainingen of begeleidingstrajecten. Het is ook mogelijk dat in groepsverband een empowerment sessie wordt gegeven aan een groep jongeren. Belangrijk is dat er

tijdens de sessies een interactie plaatsvindt met deelnemers. One-way communicatie is minder effectief is gebleken. Het is volgens Lub et al. (2011) niet wetenschappelijk bewezen dat een positief zelfbeeld bijdraagt aan het weerbaarder maken van jongeren. Leidt zelfvertrouwen tot meer weerbaarheid bij jongeren? Adams et al. (2000) beweren dat een hoge eigenwaarde niet automatisch leidt tot meer sociale contacten, en zo leidt een lage eigenwaarde ook niet tot weinig sociale contacten. Uit onderzoek van Aberson et al. (2000) bleek zelfs dat personen met een hoog zelfvertrouwen een sterkere in-group bias hebben dan mensen met laag zelfvertrouwen. Andere groepen worden negatiever beoordeeld dan de eigen groep. Personen die hoger scoren op narcisme vertonen sneller agressief gedrag. Wanneer de eigenwaarde van deze personen ook nog eens laag is, zijn ze geneigd om extreem te reageren op provocaties. Narcisme of defensief zelfvertrouwen is dus schadelijk voor een persoon. De auteurs maken daarom een onderscheid tussen gezond hoog zelfvertrouwen en ongezond hoog zelfvertrouwen. Het is volgens hen daarom van belang om interventies op te zetten waarin een gezond hoog zelfvertrouwen wordt nagestreefd, omdat personen daardoor minder vooroordelen krijgen over leden van andere groepen.

Verkuyten (1996) heeft gekeken of het ook uitmaakt of een persoon autochtoon of allochtoon is. Autochtonen met een hoge eigenwaarde bleken veel vooroordelen te hebben over allochtonen. Zij zijn positiever over de eigen groep dan over de andere groep. Onder allochtone jongeren valt het op dat personen met een lage eigenwaarde negatiever zijn over zowel de eigen groep als over de andere groep. Ook blijkt dat allochtone jongeren met een hoge waardering voor de eigen groep, positiever staan tegenover de andere groep. Dit wijst erop dat wanneer een persoon uit een minderheidsgroep bewust is van zijn oorspronkelijke herkomst, dit een positief effect heeft op zijn beeld van de leden van de dominante groep. Dit komt ook overeen met de uitkomsten van Mann et al. (2015), welke behandeld zal worden in paragraaf 3.3. Zij vonden dat wanneer jongeren geen zoektocht naar betekenis ondernemen (en dus zekerheid hebben over hun identiteit), zij ook weerbaarder zijn tegen radicaal gedachtegoed. In de praktijk worden weerbaarheidstrainingen ook veel ingezet ter preventie van islamitisch radicalisering, omdat men ervan uitgaat dat veel moslimjongeren worstelen met hun identiteit en daardoor kwetsbaar zijn voor radicalisering. Dergelijke preventieve interventies hebben tot doel om te voorkomen dat personen een laag eigenwaarde ontwikkelen. Dit kan op vele manieren. Voorbeelden zijn interventies waarin deelnemers bepaalde competenties (zoals kritisch zijn, kunnen reflecteren, vragen stellen) aan worden geleerd of interventies die zich richten op het veranderen van attitudes en percepties. Een andere effectieve interventie is gebaseerd op de 'self affirmation theory'. Hierbij wordt de eigenwaarde van een persoon als het ware gebufferd, om te veel zelfvertrouwen te voorkomen en bewustzijn over de eigenwaarde te ontwikkelen. De self affirmation theory stelt dat het algemene zelfbeeld van personen wordt bepaald door een aantal domeinen. Wanneer een van deze domeinen wordt bedreigd, kunnen personen agressief reageren. Wat werkt is het laten reflecteren op de waarden die belangrijk zijn voor een persoon. Dit kan op verschillende manieren, bijvoorbeeld door iemand een tekst te laten schrijven over belangrijke waarden of door positieve feedback te krijgen op een sterke vaardigheid. Dit type interventies werkt ook ter bevordering van tolerantie ten opzichte van personen die andere opvattingen hebben. In een experiment van Cohen et al. (2000) in de VS werden

voor- en tegenstanders van de doodstraf onder normale omstandigheden geconfronteerd met bewijsmateriaal dat in tegenspraak was met hun visie op de doodstraf, waarbij zij al snel hun twijfels hadden over de validiteit van gepresenteerde bewijsmateriaal. Een aantal deelnemers werd gestimuleerd om te reflecteren op belangrijke waarden die voor hen gelden en vervolgens merkten de onderzoekers dat zij ontvankelijker werden voor andere opvattingen en toleranter werden tegenover de andere groep (Cohen et al., 2000). Het blijft de vraag op welke waarden gereflecteerd dient te worden. Wanneer deelnemers een religieus-radical denken hebben, is het niet de bedoeling dat er op wordt gereflecteerd op radicale waarden. In de volgende paragraaf is aan de hand van een voorbeeld uitgelegd hoe dit effectief kan worden ingericht.

Succesvol voorbeeld weerbaarheidsversterking: Diamant

Het meest bekende voorbeeld van weerbaarheidstraining tegen islamitisch radicalisme in Nederland is de Diamantmethode, een training Weerbaarheid en Identiteit. Via deze methode werden Amsterdamse moslima's van Marokkaanse afkomst in de leeftijdscategorie 17-33 jaar die zich in een identiteitscrisis bevinden begeleid in hun persoonlijke ontwikkeling. Deze methode is in 2009 in opdracht van gemeente Amsterdam geëvalueerd door onderzoeksbureau A.G. Advies van onderzoekster A. Gielen (Gielen, 2009). Zij heeft onderzocht in hoeverre attitudes, gedrag en context van de deelnemers zijn veranderd als gevolg van de training die zij hebben gevolgd. De bevindingen van het onderzoek zijn dat er op alle drie gebieden veranderingen hebben plaatsgevonden. De deelnemers hebben meer begrip gekregen voor andersdenkenden, waaronder autochtonen en moslims die minder religieus zijn, omdat zij een kennis opdeden over andere groepen. Ook in het gedrag van de deelnemers is er veel veranderd. Ze waren in staat om kritische, maar ook neutrale vragen te stellen aan islamitische geleerden en aan hun ouders. De ouders van de meisjes zagen hun dochters veranderen van teruggetrokken meisjes naar mondige feministen. Het effect wordt grotendeels toegeschreven aan de Diamantmethode. De training werd begeleid door een informele begeleidster, een dame uit de groep die normaalgesproken islamitische lezingen gaf aan de groep. Dankzij haar medewerking is een moeilijk bereikbare doelgroep bereikt, namelijk een groep moslimmeiden die zich afzonderden van de samenleving en veel met de islam bezig waren, op een zodanige manier dat die niet bevorderlijk werkte voor de integratie van de meiden. Ook de getrainde professionals van SIPI hadden bij voorkeur een moslimachtergrond om het vertrouwen van de doelgroep te winnen (Gielen, 2009). Van Guldener en Potman (2012) oordeelden ook dat het project Diamant doeltreffend was. Volgend de auteurs waren de werking van de interventie en de doeleinden duidelijk beschreven door de projectleiding. Ook de doelgroep werd goed bepaald.

De training bestond uit drie onderdelen. De eerste training was de training Turning Point. In dit onderdeel zijn 16 bijeenkomsten georganiseerd waarin de deelnemers op individueel niveau in gesprek gingen met een coach met het doel om een proces van bewustwording en reflectie in gang te zetten en een positief zelfbeeld op te bouwen (Ibid.). Daarna volgde een training oordeelsvorming waarin deelnemers leerden om niet alleen religieuze zin te denken en handelen, maar ook in morele zin. Moreel is op basis

van het ontwikkelde individuele geweten (Bovenkerk, 2013). Aan de hand van een stappenplan hebben zij zelfstandig morele beslissingen geanalyseerd en leerden zij het stappenplan toepassen op zelf ingebrachte casus. Tijdens de training kwam moderniteit aan bod en werd gedoceerd hoe de Nederlandse samenleving een handelingsperspectief heeft ontwikkeld vrij van religie, in termen van vrijheid, rijkdom en geluk. Om het aspect van religie terug te laten komen is ook ingegaan op religieuze dilemma's (Gielen, 2009). Deze methode maakt dus concreet op welke wijze er kan worden gereflecteerd op waarden om zodoende weerbaarheid tegen radicalisering te verhogen. Het is vanzelfsprekend niet verstandig om jongeren met een (opkomend) radicaal gedachtegoed te laten reflecteren op alle voor hen belangrijke waarden. Het is dus verstandig om een selectie te maken van neutrale universele waarden die ook voor hen waardevol zijn en daarop te reflecteren. Tot slot werd een training conflicttherapie gevolgd. Het doel van deze training was om inzicht te verlenen in competenties die horen bij enerzijds een morele opvoeding en anderzijds een religieuze opvoeding. Daarnaast was het doel om te leren omgaan met anderen in situaties van conflict, stress en emoties (Gielen, 2009). Een dergelijke training speelt effectief in op een belangrijke oorzaak van radicalisering, namelijk schaamte- en wraakgevoelens die voortkomen uit een gevoel van onrechtvaardigheid en groepsdreiging.

De vraag die blijft hangen is of het project daadwerkelijk effectief is geweest in de preventie van radicalisering. Het feit dat vijf deelnemers van de oorspronkelijke achttien deelnemers de training tot het einde hebben gevolgd, kan wijzen op een ineffectief project. Bovenkerk (2013) stelt dat de Diamant methode een positieve werking heeft op de identiteitsontwikkeling, maar er is nog geen antwoord gegeven op de vraag of radicalisering is voorkomen bij de deelnemers. Volgens hem heeft de training wel de potentie om radicalisering te voorkomen. De training helpt jongeren die worstelen met hun culturele identiteit om met een gezond verstand na te denken en te oordelen. Op deze manier kunnen ook andere uitingen van identiteitsproblemen worden aangepakt, zoals isolement en agressie.

3.2.4 Conclusie

In deze paragraaf zijn vele succesfactoren voor preventieve interventies genoemd. Op het gebied van beleid is het belangrijk dat er zowel via een repressieve als een preventieve lijn wordt gewerkt. Daarnaast is de samenwerking met lokale islamitische gemeenschappen cruciaal voor het slagen van preventief beleid. Er zijn verschillende typen preventieve interventies. In deze scriptie ligt de focus op het type weerbaarheidsversterking, gezien de overeenkomst met de casus 'Weerbaarder door sport'. Voor de invulling van een specifieke preventieve interventie zijn vele factoren genoemd die kunnen bijdragen aan het succes. De belangrijkste zijn het versterken van de eigenwaarde van kwetsbare jongeren en de stimulering van het kritisch denkvermogen. Dit kan concreet worden gedaan door deelnemers te laten reflecteren op voor hen belangrijke waarden. Ook is het mogelijk door interactie met deelnemers te creëren.

3.3 Weerbaarheid tegen radicalisering

Weerbaarheid tegen radicalisering is een belangrijk thema in dit onderzoek. Veel beleid, trainingen en onderzoek naar weerbaarheid zijn gericht op weerbaarheid tegen seksueel misbruik, intimidatie, kindermishandeling en pesten. Zij richten zich op kwetsbare individuen die zich moeilijk kunnen verdedigen tegen externe gevaren en zijn bedoeld om hen sterker te maken tegen deze gevaren. Er is echter vrij weinig onderzoek gedaan naar weerbaarheid in de context van radicalisering en extremisme, terwijl er wel veel over wordt gesproken in beleid en onderzoek naar radicalisering. Wanneer kwetsbare islamitische jongeren weerbaar zouden zijn tegen radicalisering, dan zouden zij tegenkracht kunnen bieden aan radicale boodschappen van terroristische organisaties, zoals Islamitische Staat. Daarom is het belangrijk om dit onderwerp aan bod te laten komen. In deze scriptie zal een poging worden gedaan om het begrip op een adequate wijze te definiëren en te operationaliseren. Er zal ook worden gekeken welke factoren bijdragen aan de ontwikkeling van weerbaarheid tegen radicalisering.

3.3.1 Definitie van weerbaarheid tegen radicalisering

Wat is algemene weerbaarheid? In de Van Dale (2016) treft men de definitie 'in staat tegenstand te bieden' en 'vermogen tot verdediging'. Het begrip komt in veel disciplines terug. De oorsprong van het begrip ligt in de natuurwetenschappen en wiskunde en werd oorspronkelijk gebruikt om duiding te geven aan het vermogen van een materiaal of systeem om terug te keren naar het equilibrium nadat het is verplaatst (Bodin en Wiman, 2004). Een weerbaar materiaal zal dus buigen en terug stuiteren naar zijn originele staat. Ook in de ecologische wetenschappen wordt de term gebruikt. In die wetenschappen wordt het gebruikt in de zin van adaptie aan een omgeving en het absorberen van veranderingen. De kracht zit dus niet in het bieden van weerstand, maar in het vermogen van een systeem om aan te passen aan de verandering in de omgeving (Holling, 1973). Wanneer er naar de sociale wetenschappen wordt gekeken, dan kan er weer een andere perceptie van weerbaarheid worden getroffen. Individuen en samenlevingen zijn weerbaar wanneer ze veerkracht bieden bij een tegenslag, zoals trauma's en rampen, en herstelactiviteiten uitvoeren zodat de schade beperkt blijft (Bruneau, 2003). In deze definitie zit ook een actief element, in de zin dat er activiteiten worden uitgevoerd om de schade te beperken. Op het gebied van radicalisering en extremisme gaat het echter niet om het bieden van veerkracht in een moeilijke situatie, aldus Mann, Doosje, Konijn, Nickolson, Ruigrok en Moore (2015). De auteurs hebben een verkennend onderzoek gedaan naar weerbaarheid tegen extremistische boodschappen onder bepaalde groepen in Nederland, maar ook onder de gehele Nederlandse bevolking. Daarbij hebben zij een poging gedaan om het begrip te definiëren, te conceptualiseren en meetbaar te maken. Bij weerbaarheid tegen radicalisering gaat het volgens hen om het bieden van tegenkracht tegen en/of het weerstaan van extremistische boodschappen of invloeden (Mann et al., 2015). Gezien de focus van deze scriptie en de actuele ontwikkelingen in het achterhoofd houdende zal met extremisme worden bedoeld, het islamitische extremisme. Zij geven de volgende definitie aan weerbaarheid tegen extremisme:

De mate waarin burgers extremistische invloeden aan de hand van cognitieve, affectieve en gedragsmatige indicatoren weerstaan en/of zich daartegen verzetten.

Simpel gezegd: het vermogen om tegenstand te bieden. De indicatoren zijn voorspellers of men dat wel of niet zou kunnen (Mann, et al., 2015).

In deze scriptie zal eveneens deze definitie worden gehanteerd, omdat weerbaarheid op verschillende dimensies wordt gemeten. Dit sluit ook goed aan op het model van Kirkpatrick en Kirkpatrick (2006), welke in hoofdstuk 3.4 zal worden behandeld.

3.3.2 Werking weerbaarheid tegen radicalisering

In onderstaand model wordt op een duidelijke wijze geïllustreerd hoe weerbaarheid in zijn werk gaat in de context van radicalisering. In dit model van Moors en Van den Reek Vermeulen (2010) wordt een onderscheid gemaakt tussen de vraagzijde en aanbodzijde van radicalisering. Aan de vraagzijde bevinden zich jonge moslims, op zoek naar de betekenis van het moslim-zijn in het Westen. Door generatiekloven en gebrekkige religieuze infrastructuur in traditionele kringen, gaan zij vaak op zoek naar antwoorden buiten de traditionele kringen. Aan de aanbodzijde bevindt zich het ideologische gedachtegoed van jihadistische bewegingen, zoals IS. Aan de hand van een mix van politieke, sociale en religieuze verhalen proberen zij jongeren te overtuigen van de waarheid, noodzaak en rechtvaardigheid van het aanbod. Dat er een vraag en aanbod aanwezig is, wil nog niet per se zeggen dat zij ook bij elkaar komen. Vrijwel iedereen heeft namelijk van nature een mate van weerbaarheid in zich. Die weerbaarheid kan worden doorbroken (vooral wanneer deze al fragiel is) door rekruteurs die onzekerheden, gevoeligheden en frustraties uitbuiten. Wanneer dat gebeurt, is er sprake van een cognitieve opening. De huidige maatschappelijke en internationale context is een voedingsbodem voor deze uit te buiten frustraties. Sterke gevoelens van onrechtvaardigheid, groepsdreiging en onzekerheid onder minderheidsgroepen op het lokale, nationale en internationale niveau maken het voor rekruteurs gemakkelijker om de natuurlijke weerbaarheid te doorbreken (Ministerie van Veiligheid en Justitie, 2011).

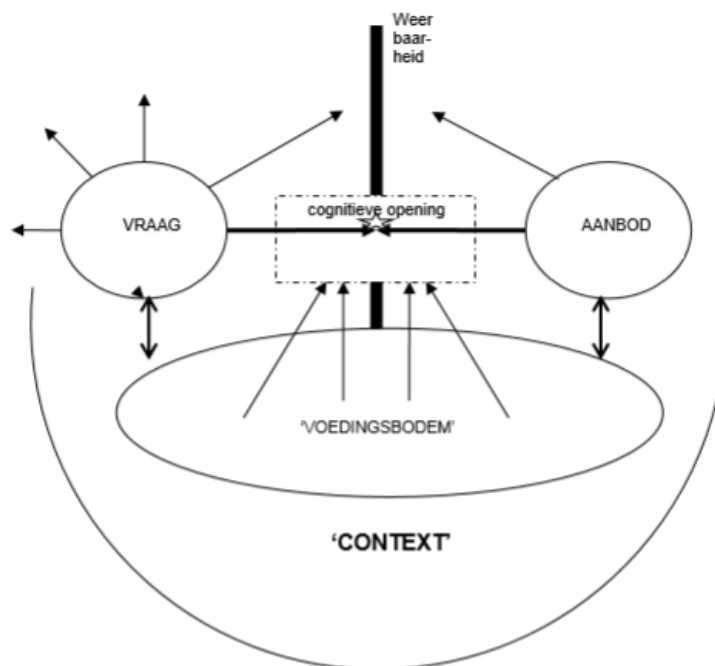

☆ radicalisering: indien én wanneer aanbod en vraag congruent zijn, begint het proces van radicalisering

3.3.3 Factoren van weerbaarheid

In de literatuur over weerbaarheid gebruikt men verschillende termen voor hetzelfde begrip, namelijk factoren van weerbaarheid. In veel Engelstalige literatuur gebruikt men de term kenmerken van weerbaarheid of beschermende factoren van weerbaarheid. Deze worden gezien als voorspellers van weerbaarheid (Rutter, 2006). Voorbeelden van voorspellende factoren zijn zelfvertrouwen en kennis. Wanneer deze aanwezig zijn bij een persoon, dan is de kans groter dat diegene weerbaar is. Maar net zoals bij het begrip weerbaarheid, is er geen sprake van één algemene set van factoren die voor iedereen geldt. Sommige personen hebben bijvoorbeeld meer toegang tot een bepaalde beschermende factor, zoals informatie, maar dat wil nog niet zozeer zeggen dat die personen meer weerbaar zijn dan personen die geen of minder toegang hebben tot informatie. Rutter (2006) stelt dat het daarom nuttiger is om het proces te bestuderen waarin factoren zich ontwikkelen bij een persoon in plaats van de focus enkel te leggen op de uitkomst van het proces (weerbaarheid). Mann, et al. (2015) onderscheiden drie categorieën van beschermende factoren op basis van de gangbare indeling in de psychologie, namelijk cognitie (denken), affectie (voelen) en gedrag (doen). De beschermende factoren noemen zij indicatoren van weerbaarheid en zij stellen ook, net als Rutter, dat deze indicatoren voorspellers zijn van weerbaarheid. Op basis van literatuuronderzoek naar (evaluatie)onderzoek naar weerbaarheid in het buitenland, waaronder het Verenigd Koninkrijk en Australië, en interviews met experts hebben zij concrete kenmerken opgesteld die zijn in te delen in de drie indicatoren van weerbaarheid.

Deze kenmerken van weerbaarheid zijn weliswaar ook van toepassing op vatbaarheid voor radicalisering. De twee begrippen zijn namelijk negatief aan elkaar gerelateerd, maar niet precies tegenovergesteld aan elkaar (Ibid.). Zo kan een persoon plotseling groepsdreiging ervaren, wat zou kunnen leiden tot vatbaarheid voor radicale ideeën, maar dat hoeft niet meteen te betekenen dat dat invloed heeft op een kenmerk van weerbaarheid, zoals de behoefte aan cognitieve afsluiting. Sommige kenmerken zijn wel tegenovergesteld aan elkaar. Denk bijvoorbeeld aan de zoektocht naar betekenis. Dit kenmerk geldt zowel voor vatbaarheid voor radicalisering als weerbaarheid tegen radicale boodschappen. Wanneer een persoon actief op zoek is naar betekenis, dan leidt dit tot meer vatbaarheid voor radicalisering en tegelijkertijd tot minder weerbaarheid tegen radicale boodschappen.

Behoeftte aan cognitieve afsluiting

Dit kenmerk van weerbaarheid is een cognitieve indicator. Het is het tegenovergestelde van een complexe en zelf-reflectieve denkstijl waarin er ruimte is voor grijstinten (Mann, et al., 2015). Personen met een complexe en zelf-reflectieve denkstijl zouden meer weerbaar zijn tegen radicale boodschappen dan personen met een laag complex denkstijl. Zij kunnen zaken relativiseren en op die manier een gezond oordeel geven over een situatie. In hoeverre een persoon beschikt over cognitieve complexiteit kan worden vastgesteld aan de hand van iemands behoefte aan cognitieve afsluiting (Ibid.) Dit is een behoefte aan duidelijke kennis over bepaalde zaken waarbij er juist weinig ruimte is voor nuance en ambiguïteit. Er is een duidelijke ordening van de wereld, zonder tegenstrijdigheden. Men heeft het liefst kant en klare antwoorden voor grote

vraagstukken. Hierbij kan gedacht worden aan fundamentalistische groepen die een duidelijk onderscheid maken tussen goed en kwaad. Dit zorgt ervoor dat personen een zwart-wit wereldbeeld krijgen en meer vooroordelen over de 'out-group'. Dit uit zich in een groot wantrouwen ten opzichte van het onderwijs op school en de berichtgeving op mediakanalen. Een grote behoefte aan cognitieve afsluiting maakt iemand dus minder weerbaar tegen radicale boodschappen, omdat het leidt tot een zwart-wit wereldbeeld en een minder divers waardensysteem. Om dit aspect van weerbaarheid dus te vergroten is het van belang om jongeren een kritische en zelf-reflecterende houding aan te leren, zodat zij zelfstandig en vanuit verschillende perspectieven naar een onderwerp kunnen kijken en voor zichzelf een keuze kunnen maken.

Zoektocht naar betekenis

Dit is een affectieve indicator van weerbaarheid. In het hoofdstuk 'oorzaken en factoren van radicalisering' stelden we al dat mensen een fundamentele wens hebben naar zekerheid. Deze zekerheid biedt hulp bij de zoektocht naar betekenis (Bos, et al., 2009). Het verlies van zekerheid kan er juist toe leiden dat iemand radicaliseert. Dit kan worden veroorzaakt door gevoelens van vernedering en achterstelling. Met name vernedering speelt een belangrijke rol in de voedingsbodem voor islamitisch radicalisme, hetgeen betekenis-verlagend werkt. Een zoektocht naar betekenis wordt dan geactiveerd, waarbij men eventueel wraak wil nemen op de vernederaar.

Mann et al. (2015) stellen daarom dat een weerbaar persoon geen zoektocht naar betekenis heeft. Een weerbaar persoon heeft namelijk al een betekenisvol doel in het leven. Men kan bijvoorbeeld zingeving halen uit werk, familie en religie. Dit maakt de ambigu werking van een zoektocht naar betekenis duidelijk. Wanneer er aandacht wordt besteed aan de zoektocht van jongeren naar betekenis, dan zou dat de weerbaarheid van de jongeren doen vergroten.

Institutioneel vertrouwen

Dit kenmerk van weerbaarheid is ook een affectieve indicator. De aanwezigheid ervan heeft echter een positief effect op weerbaarheid tegen radicalisering. Een persoon met veel vertrouwen in instituties, zoals de gemeente, politie en rechtspraak, heeft een hogere weerbaarheid tegen radicale boodschappen. Extremistische groepen proberen juist wantrouwen tegenover instituties te wekken en te versterken. Institutioneel vertrouwen is volgens Mann en auteurs (2015) weer gerelateerd aan een aantal componenten. De eerste is algemeen sociaal vertrouwen. De Social Capital Theory (Putnam, 2000) stelt dat mensen eerder geneigd zijn instituties te vertrouwen wanneer zij zich sterk verbonden voelen met anderen in hun sociale omgeving. Dit gaat over bonding (hechting binnen de groep) en bridging (hechting buiten de groep). Voor binding buiten de groep is het noodzakelijk dat er doorlaatbare grenzen zijn. Dit betekent dat het mogelijk is voor een persoon om een brug te kunnen slaan naar de andere groep. De tweede component is gevoelens van discriminatie. Een persoon die zich gediscrimineerd voelt op basis van zijn etniciteit of geloof, zal het vertrouwen verliezen in de instanties. Zij kunnen namelijk het gevoel hebben dat instanties niet voldoende optreden tegen discriminatie. De derde component is politieke interesse. Een persoon die vertrouwen in instanties heeft, zal zich ook bezighouden met de

politiek in het land. Zonder het vertrouwen zou de persoon ook geen interesse hebben in politiek, zo stellen de auteurs. Maar het is ook mogelijk dat er een negatief verband bestaat tussen politieke interesse en institutioneel vertrouwen. Iemand die geen vertrouwen heeft in de politiek, kan via de oppositie (op wettelijke wijze) tegenstand bieden aan de gevestigde instanties.

Meervoudig groepslidmaatschap

Het laatste kenmerk van weerbaarheid is een gedragsmatige indicator. Het gaat hier om het nastreven en opzoeken van positieve relaties en sociaal kapitaal. Het doel is om een zo divers mogelijk sociale omgeving te creëren. Dit kan bijvoorbeeld door een actieve bijdrage te leveren in de wijk of banden op te bouwen met mensen van andere etnische of religieuze groepen. Een belangrijk aspect hierbij is 'bridging', een kenmerk voor sociaal vertrouwen. Mann en auteurs (2015) stellen dan ook dat er sociaal vertrouwen nodig is om met verschillende mensen in contact te komen.

Door meervoudig groepslidmaatschap wordt het mogelijk om de wereld vanuit verschillende perspectieven te bekijken en vindt er minder snel vernauwing van gedachten plaats. Dit hangt samen met de eerdergenoemde behoefte aan cognitieve afsluiting. Men ontwikkelt namelijk een divers waardensysteem, wat hen weerbaarder maakt tegen radicale boodschappen.

3.3.4 Manifestaties van weerbaarheid

Mann en auteurs (2015) hebben ook gekeken hoe de weerbaarheid tegen radicalisering zich manifesteert. Volgens hen gaat dit over het innemen van een kritische houding en/of het actief tegenspreken van extremistische ideeën en uitingen. Bijvoorbeeld wanneer een discussie plaatsvindt waarbij een persoon extremistische uitspraken doet. In een dergelijk geval kan een weerbaar persoon deze extremistische uitspraken tegenspreken. Het is ook mogelijk dat iemand zich op internet uitspreekt tegen extremistische ideeën. Dit zijn actieve en concrete manifestaties van weerbaarheid. Weerbaarheid kan zich echter ook op passieve wijze manifesteren. Dat wil zeggen dat wanneer een persoon in aanraking komt met extremistische ideeën, hij deze ideeën gewoon negeert of niets doet.

Mann en auteurs (2015) focussen zich niet op deze manifestaties van weerbaarheid, omdat een passieve houding omdat het volgens hen lastig te meten is. Zij kijken dan ook hoe personen zich op internet actief uitspreken tegen extremistische ideeën door geplaatste berichten op social media te bestuderen. In dit onderzoek zal er wel aandacht worden besteed aan passieve manifestaties van weerbaarheid. De casussen van beide onderzoeken verschillen namelijk. Mann en auteurs (2015) onderzoeken weerbaarheid van de Nederlandse samenleving als geheel. In dit onderzoek zal echter gekeken worden welke invloed een interventie heeft op de weerbaarheid van jongeren die aan de projecten deelnemen. Het doel van deze interventies is vaak niet om jongeren actief weerbaar te maken tegen radicalisering, maar om hen in staat te stellen om 'het goede van het kwade te kunnen onderscheiden wanneer ze ermee in aanraking komen' (ambtenaar gemeente Rotterdam, 2017). Daarom is het negeren van een radicale boodschap ook aan te merken als een manifestatie van weerbaarheid.

Mann en auteurs (2015) stellen in hun onderzoek dat de indicatoren van weerbaarheid de manifestaties van weerbaarheid tegen radicalisering voorspellen, zoals bijvoorbeeld het bieden van tegengeluid. Concreet houdt dit in dat men minder snel geneigd is om tegengeluid te bieden wanneer iemand een sterke behoefte heeft aan cognitieve afsluiting. Ook zou een sterkere zoektocht naar betekenis leiden tot minder geneigdheid om tegengeluid te bieden. Verder stellen zij dat institutioneel vertrouwen een negatief effect heeft op het bieden van tegengeluid. Hoe meer vertrouwen men heeft in bijvoorbeeld in de politiek, des te minder men geneigd is om een afkeurende reactie te geven op een extreme mening. Dit zou vooral gelden voor het bieden van tegengeluid op het internet. Tot slot hebben zij een merkwaardige bevinding opgedaan: voor meervoudig groepslidmaatschap geldt dat lidmaatschap bij een maatschappelijke organisatie of vereniging positief effect heeft op tegengeluid bieden, maar de verbondenheid/regelmatig bezoek aan deze groepen heeft een negatief effect: hoe vaker men maatschappelijke organisaties of verenigingen bezoekt zonder lidmaatschap, des te minder is men geneigd is om tegengeluid te bieden.

3.4 Evaluatieonderzoek

Dit onderzoek betreft een evaluatieonderzoek. Evaluatieonderzoek gaat over het bepalen van de inhoud van beleid, implementatie en het effect van het gevoerde beleid. Er wordt dus niet alleen antwoord gegeven op de vraag 'werkt het beleid zoals we verwachtten dat het zou werken?' maar er wordt breder gekeken. Het betreft ook effectiviteit van beleid, de werking van beleid in de praktijk, bedoelde en onbedoelde effecten van beleid, percepties van stakeholders over het gevoerde beleid en ten slotte causaliteit van beleid. Er wordt betekenis gegeven aan uitkomsten en effecten van beleid. Dit maakt evaluatie een belangrijk onderdeel van het besluitvormingsproces, waardoor er een fundering ontstaat voor volgende fasen van beleid.

Bij het verrichten van evaluatieonderzoek staat de onderzoeker voor bepaalde keuzes die vooraf aan het onderzoek overwogen dienen te worden. Er zijn namelijk verschillende typen evaluatieonderzoek. Swanborn (1999) maakt het onderscheid tussen planevaluatie, procesevaluatie en effectevaluatie. Planevaluatie gaat over de vraag of de interventie goed is ontworpen. Is de interventie onderbouwd met theoretische inzichten? Zijn er meetbare doelen opgesteld? Bij procesevaluatie gaat het om de implementatie van de interventie. Daarbij wordt gekeken of de daadwerkelijke uitvoering overeenkomt met wat er op papier is geformuleerd. Welke rollen hebben actoren vervuld bij de implementatie van de interventie? Is de doelgroep bereikt? Effectevaluatie gaat over effecten van een interventie. Zijn de beoogde doelen werkelijk bereikt? Indien de doelen zijn behaald, is dat dan toe te schrijven aan de interventie? Is de situatie verbeterd als gevolg van de interventie? Een compleet evaluatieonderzoek bevat alle drie soorten van evaluatie. In dit onderzoek zal echter effectevaluatie worden toegepast. Ten eerste omdat de opdrachtgever daar behoefte aan heeft. De opdrachtgever wil namelijk weten wat succesvolle elementen zijn van een preventieve interventie. Door te onderzoeken wat de effecten van interventies zijn, kan daar antwoord op gegeven worden. Ten tweede wordt effectevaluatie toegepast

omdat er beperkte tijd is voor het uitvoeren van dit onderzoek. Daarom kan er geen volledig evaluatieonderzoek worden verricht.

In onderstaand figuur is het implementatieproces geschetst. Een gedegen effectevaluatie onderzoek begint met het selecteren van prestatie-indicatoren. Effect van beleid gaat over de output, intermediate outcome en final outcome. Output is de administratieve uitkomst van een interventie, bijvoorbeeld het organiseren van 50 dialoogbijeenkomsten. Intermediate outcome heeft betrekking op naleving van de norm die is vastgesteld om het doel te behalen, bijvoorbeeld het vergroten van de weerbaarheid tegen het gedachtegoed van gewelddadig jihadisme. Final outcome gaat over het uiteindelijke doel dat men wil behalen, bijvoorbeeld een veilige stad of het voorkomen van een terroristische aanslag. Beleidsmakers en politici zijn vaak geïnteresseerd in de final outcome, maar deze is zeer lastig te onderzoeken. Er zijn namelijk tal van factoren (externe factoren en andere interventies) die invloed hebben op de final outcome, buiten de onderzochte interventie, zoals aangepaste wetgeving (Swanborn, 1999).

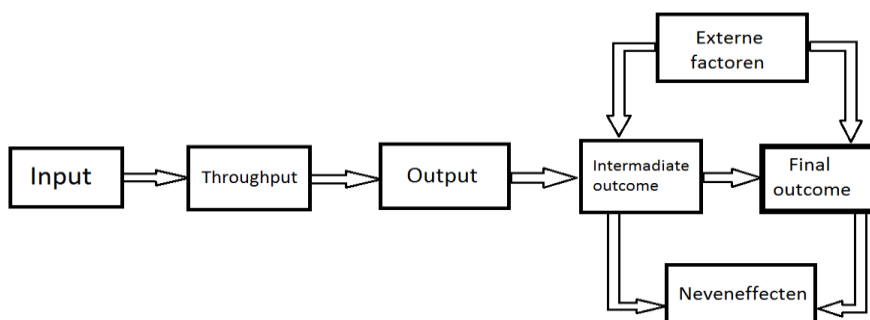

3.4.2 Leren op vier niveaus

Deze benadering van Kirkpatrick en Kirkpatrick (2006) wordt vaak gebruikt voor het evalueren van trainingsprogramma's in de publieke sector. Volgens de auteurs kan beleid op vier niveaus worden geëvalueerd, namelijk reactie, leren, gedrag en resultaten. Het zijn vier niveaus die elkaar opvolgen en daarom is het ook belangrijk dat ze in deze volgorde worden uitgevoerd. Gaandeweg de evaluatie worden de niveaus complexer, maar leveren zij ook meer relevante informatie op. Desalniettemin zijn alle stappen even belangrijk en dienen deze zorgvuldig te worden uitgevoerd.

Niveau 1: Reactie

Het eerste niveau is de reactie. Op dit niveau wordt gemeten in welke mate deelnemers tevreden zijn met een programma. Het valt daarom ook te vergelijken met een klanttevredenheidsonderzoek. Wanneer deelnemers positief reageren op een bijeenkomst, dan neemt de kans op succes van het programma toe. Het is daarom belangrijk om te kijken welke signalen uit het publiek komen. Deze signalen dienen op juiste wijze geïnterpreteerd te worden, zodat het een belangrijke informatiebron vormt

voor trainers en beleidsmakers. Aan de hand van deze informatie kunnen suggesties en verbeterpunten worden opgesteld zodat het programma effectiever kan worden ingericht. Bovendien kan de informatie gebruikt worden door trainers om een norm vast te stellen voor prestaties voor het vervolg van het programma. Op die manier weten zij wanneer een programma aantrekkelijk is en waarschijnlijk meer kans op slagen heeft. Er dient wel opgemerkt te worden dat positieve reacties niet automatisch leiden tot een beter leerproces (Kirkpatrick en Kirkpatrick, 2006).

Niveau 2: Leren

Leren heeft te maken met de verandering in het gedrag van deelnemers. Voor verandering in het gedrag is namelijk leren vereist. Leren kan daarom gedefinieerd worden als de mate waarin mensen hun kennis verbreden, vaardigheden aanleren (zoals kritisch zijn, kunnen reflecteren, vragen stellen) en/of hun houdingen aanpassen als gevolg van deelname aan het programma. Sommige onderwerpen, zoals technische onderwerpen, hebben enkel tot doel de kennis van deelnemers te verbreden, terwijl programma's met een maatschappelijk onderwerp alle drie factoren van het leren nastreven. Het is in deze stap dus belangrijk om het onderwerp van een bijeenkomst te bepalen en de leerdoelen van de instructeur te achterhalen. Als de instructeur als leerdoel heeft om deelnemers kennis bij te brengen, dan dient de evaluatie zich ook daarop te richten. Indien dit leerdoel is behaald, dan is er sprake van leren (Ibid.).

Niveau 3: Gedrag

Dit niveau zoomt in op wat er gebeurt nadat een participant heeft deelgenomen aan een programma. Gedrag wordt gedefinieerd als de mate waarin verandering in het gedrag plaatsvindt na deelname aan een programma. Tijdens het programma wordt er kennis opgedaan, maar is het ook belangrijk dat die kennis in de praktijk wordt toegepast. Verandering in gedrag kan pas van de grond komen wanneer er aan de volgende voorwaarden wordt voldaan:

- Er moet bereidheid zijn om gedrag aan te passen.
- Er moet kennis zijn over wat gedaan moet worden en hoe dit gedaan moet worden.
- Er moet een geschikte omgeving worden gecreëerd voor deelnemers.
- Er moet een beloning staan tegenover positief gedrag.

Het programma kan een bijdrage leveren aan de veranderbereidheid door aan te moedigen en te inspireren. Het tweede punt kan worden gerealiseerd door het aanreiken van de benodigde kennis en vaardigheden. Het derde punt, de omgeving, speelt ook een belangrijke rol in gedragsverandering. Enerzijds dient de omgeving van de activiteit de deelnemer te stimuleren om ander gedrag te vertonen. De deelnemer zal zijn gedrag makkelijker aanpassen in een omgeving die comfortabel voelt. Anderzijds is het ook belangrijk om op de hoogte te zijn van de omgeving buiten de activiteit. De gedragsverandering dient wel haalbaar te zijn in de omgeving waarin de deelnemer zich dagelijks bevindt. Als het gewenste gedrag is dat een deelnemer kritiek kan uiten op anderen, terwijl de mensen in zijn/haar omgeving niet goed kunnen omgaan met kritiek, dan is er weinig kans dat de deelnemer het aangeleerde zal toepassen in de praktijk. Tot slot dient positief gedrag beloond te worden. Dat kan op

twee manieren, namelijk door intrinsieke en extrinsieke beloning. Intrinsieke beloning heeft betrekking op bijvoorbeeld het gevoel van zelfvertrouwen en het gevoel van zingeving. Voorbeelden van extrinsieke beloning zijn het gevoel van belonging (tot een groep behoren), erkenning door anderen en een materiële tegenprestatie (Ibid.).

Niveau 4: Resultaat

Dit niveau is het lastigste om te evalueren. Resultaten worden verkregen na participatie aan een programma. Het gaat hierbij om de doelstellingen die vooraf zijn opgesteld door de organisatoren. In sommige sectoren is het eenvoudiger om een resultaat te meten dan in andere sectoren, vanwege het feit dat sommige resultaten duidelijk zichtbaar kunnen zijn en daarom ook in materiele waarden kunnen worden uitgedrukt. Zo kunnen de resultaten van een training bedoeld voor stratenleggers eenvoudig worden vastgesteld, in de zin dat men kan kijken naar het tempo van de stratenlegger. Echter, de activiteiten die worden georganiseerd in Rotterdam op het gebied van preventie van radicalisering hebben complexe doelstellingen. Vaak zijn de doelstellingen ook niet geoperationaliseerd waardoor het lastig is om te evalueren of resultaten zijn behaald. Een voorbeeld is het begrip weerbaarheid. Men specificereert bij de aanvraag van subsidie vaak niet wat het begrip inhoudt en op welke manier de activiteit kan bijdragen bij het bewerkstelligen van weerbaarheid van jongeren. Daarom is in deze scriptie getracht een juiste definitie en operationalisering van weerbaarheid te worden geven.

3.4.3 Conclusie

Deze scriptie is een evaluatieonderzoek. Er zijn drie soorten evaluatieonderzoek: planevaluatie, procesevaluatie en effectevaluatie. In dit onderzoek zal een effectevaluatie worden uitgevoerd. Effect van beleid gaat over de output, intermediate outcome en final outcome.

Een benadering om interventies te evalueren is leren op vier niveaus van Kirkpatrick en Kirkpatrick (2006). Deze benadering wordt voornamelijk gebruikt voor het evalueren van trainingsprogramma's in de publieke sector. Volgens de auteurs kan beleid op vier niveaus worden geëvalueerd, namelijk reactie, leren, gedrag en resultaten. In deze scriptie zal aan de hand van deze benadering een effectevaluatie worden toegepast. Er is gekozen voor deze benadering omdat het op een inzichtelijke en gestructureerde wijze duidelijk maakt wat het effect van een interventie is op een deelnemer van de interventie.

3.5 Conceptueel model

Op basis van het literatuuronderzoek wordt in dit onderdeel een eigen theoretische bril gecreëerd. Hierin worden de variabelen uit de theorie uiteengezet in een conceptueel model. Het conceptueel model is een grafische weergave van de verbanden tussen de variabelen die worden onderzocht. In dit onderzoek wordt onderzocht wat het effect van een interventie ter preventie van radicalisering is op de weerbaarheid van moslimjongeren tegen radicalisering. Er vindt een evaluatie plaats van de interventie 'weerbarder door sport'. Uit literatuuronderzoek is gebleken dat er vier ideaaltypen van interventies zijn op het gebied van preventie van radicalisering. De zaalvoetbalactiviteit toont de meeste overeenkomsten met het ideaaltype weerbaarheidsversterking. Daarom wordt dit ideaaltype als basis genomen voor het conceptueel model.

In de literatuur over weerbaarheidsversterking is heel duidelijk beschreven op welke wijze dit type interventie de weerbaarheid tegen radicalisering versterkt. In dergelijke interventies is het belangrijk dat er nadruk wordt gelegd op versterking van de eigenwaarde van kwetsbare jongeren. Dit heeft verschillende effecten op attitudes en gedrag van jongeren. Een positief zelfbeeld leidt tot een positief beeld over de eigen groep (Verkuyten, 1996). Daarnaast leidt een positief zelfbeeld tot maatschappelijke binding en een kritisch denkvermogen (Lub, De Groot en Schaafsma, 2011). Uit het evaluatieonderzoek van Van Gielen (2009) naar het project Diamant kwam tevens naar voren dat een kritisch denkvermogen leidt tot meer begrip en tolerantie tegenover andersdenkenden. Een component van weerbaarheid komt hierbij kijken. Wanneer personen kritisch kunnen denken, hebben zij een lage *behoefte aan cognitieve afsluiting*. Mensen met een lage behoefte aan cognitieve afsluiting hebben over het algemeen een diverser waardensysteem en staan meer open voor afwijkende meningen (Mann et al., 2015). Door interactie met deelnemers te creëren, is het mogelijk om het kritisch denkvermogen te bevorderen. One-way communicatie is minder effectief dan interactieve communicatie. De begeleider dient vragen te stellen aan deelnemers om te kijken op welke manier de boodschap is geïnterpreteerd. Ook moeten deelnemers worden getriggerd om vragen te stellen over bepaalde onderwerpen.

De kern van de evaluatie is het stappenplan zoals beschreven door Kirkpatrick en Kirkpatrick (2006). Allereerst wordt gekeken in hoeverre deelnemers tevreden zijn met de inhoud van de activiteit. Wanneer deelnemers tevreden zijn, kan leren plaatsvinden. De derde stap in de evaluatie is verandering in gedrag: dit vindt pas plaats wanneer de nieuwe kennis en vaardigheden ook kunnen worden toegepast in de praktijk. De laatste stap is het evalueren van resultaat. Het resultaat is weerbaarheid tegen radicalisering. Dit evaluatieplan sluit goed aan op de indicatoren van weerbaarheid zoals beschreven door Mann et al. (2015). Mann et al. benoemen ook een cognitief en gedrag component, maar daarnaast ook een affectief (emotie) component van weerbaarheid. Omdat dit ook belangrijk is om te evalueren zal er een affectief component worden toegevoegd aan de evaluatie. Op deze manier wordt het vierstappenplan uitgebreid tot een vijfstappenplan en zal het meer recht doen aan een onderzoek naar het begrip weerbaarheid tegen radicalisering.

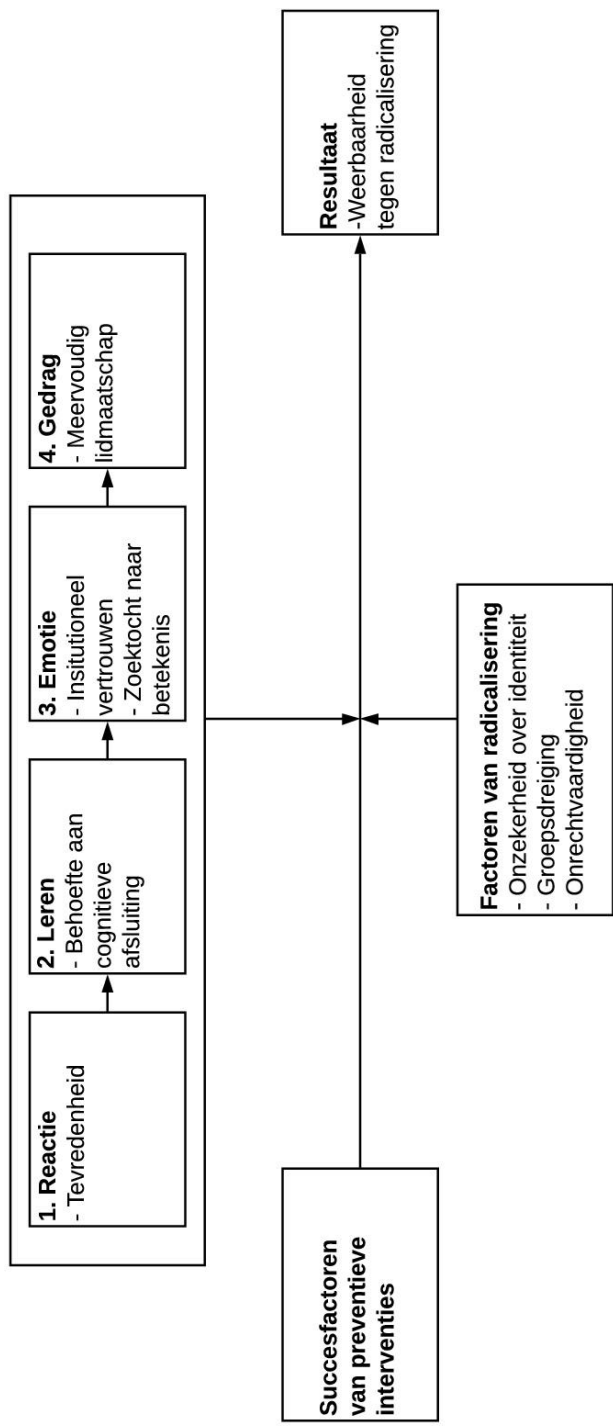

4. Methodologie en operationalisatie

In dit hoofdstuk zullen allereerst de variabelen uit het conceptueel model worden geoperationaliseerd. Vervolgens wordt de onderzoeksstrategie besproken en tot slot zal worden ingegaan op betrouwbaarheid en validiteit van de onderzoeksstrategie.

4.1 Operationalisatie

Operationalisatie is het meetbaar maken van abstracte begrippen. Alle stappen in het evaluatieplan zoals geïllustreerd in het conceptueel model dienen te worden geoperationaliseerd zodat er gerichte en concrete meetinstrumenten ontstaan. Zoals in het conceptueel model al naar voren kwam, zijn de inzichten van Kirkpatrick en Kirkpatrick (2006) en Mann et al. (2015) samengevoegd tot één model.

Variabele	Uitingsvormen	Waarden
Succesfactor Preventieve Interventie	- Eigenwaarde verhogen	- Ontwikkelen van een positief zelfbeeld: perceptie van tevredenheid over zichzelf - Persoonlijke- en groepsidentiteit: perceptie van verbondenheid met de groep - Laten reflecteren op belangrijke waarden om bewustzijn over de eigenwaarde te ontwikkelen (self affirmation theory)
	- Kritisch denkvermogen bevorderen	- Interactie met deelnemers - Deelnemers worden in staat gesteld om vragen te stellen
	- Kenmerken van de begeleider	- Begeleiding door peer - Vertrouwensband met deelnemers - Kennis over radicalisering en leefwereld van jongeren
	- Positionering van de interventie	- Uitvoering op lokaal niveau - Inbedding in netwerk van interventies - Deelname op vrijwillige basis - Afstemming op behoeften en leefwereld van deelnemers. - Betrekken van externen
Reactie	- Mate van tevredenheid	- Plezier tijdens de activiteit
	- Verwachtingen	- Mate waarin is voldaan aan verwachtingen
	- Nogmaals meedoen	- Mate waarin iemand nogmaals zou meedoen
	- Gevoel bij de activiteit	- Perceptie van plezier tijdens activiteit
Leren	- Leerdoel achterhalen bij begeleider	- Kennis - Vaardigheden

		- Houding
	- Nieuwe kennis	- Perceptie van toename van kennis die men voorheen niet had
	- Bruikbare kennis	- Haalbaarheid - Toepasbaarheid - Relevantie kennis
	- Vaardigheden	- Kritische houding: vraagtekens kunnen zetten bij nieuwe informatie - Inlevingsvermogen: begrip kunnen tonen voor anders - Vragen stellen
	- Ruimte voor nuance en ambiguïteit	- Luisteren naar meerdere verhalen voor het geven van oordeel - Waardendiversiteit; ruimte voor andersdenkenden in de samenleving - Beeld over mensen die kritiek uiten op de islam
	- Wantrouwen in nieuwsberichten via Nederlandse mediakanalen	- Perceptie van media
Emotie	- Zoektocht naar betekenis	- Aanwezigheid van gevoelens van vernedering en wraak - Aanwezigheid van een betekenisvol doel in het leven - Onzekerheid over eigen identiteit - Ontevredenheid over eigen identiteit
	- Institutioneel vertrouwen	- Vertrouwen in Ned politie: eigen inschatting en bereidheid om politie te benaderen bij calamiteit - Vertrouwen in Ned rechtspraak: eigen inschatting - Vertrouwen in Ned politiek: eigen inschatting - Vertrouwen in Rot politiek: eigen inschatting
	- Sociaal vertrouwen	- Vertrouwen in de medemens - Waargenomen mogelijkheid om brug te slaan met andere groepen

	- Discriminatie	- Andere behandeling vanwege afkomst of religie - Disproportioneel vaker aangehouden door politie - Lager schooladvies
	- Politieke interesse	- Mate waarin het nieuws over politiek wordt gevolgd
Gedrag	- Benodigde kennis voor verandering	- Mate waarin benodigde kennis en vaardigheden zijn aangereikt
	- Bereidheid tot verandering	- Mate waarin men geïnspireerd is om contact met personen van andere groepen aan te gaan
	- Haalbaarheid van verandering	- Mate waarin persoon de omgeving van activiteit als comfortabel en neutraal ervaart - Wijze waarop omgeving van persoon het toelaat om gedrag te veranderen (beloning voor gedrag)
	- Meervoudig groepslidmaatschap	- Mate waarin persoon daadwerkelijk contact heeft gelegd met personen van andere groepen - Bijdrage in wijk of maatschappelijke organisaties/verenigingen
Resultaat	- Weerbaarheid tegen radicalisering: manifestaties van weerbaarheid	- Weerbaarheid in algemeen - Signalering radicaal gedachtegoed: herkennen van radicaal gedachtegoed in video - Weerbaarheid op internet: negeren of tegengeluid bieden - Weerbaarheid in fysieke sociale contacten: negeren of tegengeluid bieden

4.2 Onderzoeksstrategie

In dit onderzoek wordt een enkelvoudige casestudy uitgevoerd. Tijdens de casestudy krijgt de onderzoeker een grote verzameling (vaak kwalitatieve) gegevens die betrekking hebben op de case. De focus ligt op een van de negen preventieve activiteiten die op het moment van dit onderzoek actief werden uitgevoerd. De activiteit 'Weerbaarder door sport' is gekozen als case voor deze scriptie. Deze keuze is gemaakt op basis van geschiktheid en haalbaarheid en in overleg met de opdrachtgever. Sommige activiteiten waren praktisch niet toegankelijk omdat het bijvoorbeeld een moedergroep betrof. Bij dergelijke activiteiten kan het gevoelig zijn om als een mannelijke onderzoeker de activiteit bij te wonen en met deelnemers in

gesprek te gaan. De activiteit Weerbaarder door sport is wel toegankelijk voor de onderzoeker en betreft een groep jongens. De keuze voor deze interventie heeft tot gevolg dat er slechts een casus is onderzocht. Dit beperkt de mogelijkheid om een uitspraak te doen over de effectiviteit van het Rotterdamse radicaliseringsprogramma in zijn totaliteit.

Deze activiteit is begonnen in januari 2016 en werd georganiseerd door moskee Othman in Crooswijk. De activiteit vond niet in de moskee plaats, maar in sportcentrum Schuttersveld. De voetbalactiviteit is een preventieve activiteit op het gebied van radicalisering in die zin dat met de activiteit wordt beoogd om kwetsbare jongeren te bereiken die normaalgesproken geen aansluiting vinden bij de activiteiten van de moskee (Gemeente Rotterdam, 2016). Het is de eerste keer dat een dergelijke activiteit werd georganiseerd door moskee Othman.

4.3 Onderzoeksmethoden

Het onderzoeken van effectiviteit van preventieve projecten is een uitdaging. Er worden meerdere methoden toegepast om betrouwbaarheid en validiteit van de casestudy te waarborgen. Het onderzoek bestaat uit drie onderzoeksmethoden: semigestructureerde interviews, vragenlijsten en inhoudsanalyse. De kwalitatieve resultaten van dit onderzoek zijn heel uitgebreid en gedetailleerd beschreven. Er is zoveel mogelijk rekening gehouden met de context, de situatie en de omstandigheden van de interventie. Een dergelijke methode wordt ook wel thick description genoemd.

Interviews

Aan de hand van een aselechte steekproef zijn jongeren geselecteerd die hebben deelgenomen aan semigestructureerde interviews. Het streefgetal was om negen deelnemers te interviewen, maar veel jongens aarzelden om hieraan deel te nemen. Uiteindelijk zijn zes Marokkaans-Nederlandse jongens bereid gevonden om deel te nemen. Daarnaast heeft ook een interview met de begeleider van de activiteit plaatsgevonden. Hij is ook van Marokkaanse afkomst, geboren in Nederland en is 39 jaar oud. Hij is tevens voorzitter van de jongerencommissie van moskee Othman. Het eerste interview met de jongens vond plaats in het sportcentrum. Toen bleek dat er veel geluidshinder was, werd een rustigere plek in de omgeving van het sportcentrum gezocht. Dit zorgde echter weer voor een bepaald wantrouwen bij de deelnemers, waardoor het lastig werd om ze naderhand te bereiken. In overleg met de begeleider van de activiteit werd uiteindelijk besloten om de interviews toch maar in het sportcentrum te houden waardoor de jongens weer bereid waren om geïnterviewd te worden. Dit toonde aan dat de doelgroep gevoelig was en er met voorzichtigheid met hen moet worden omgegaan.

Er is gekozen om op twee momenten interviews af te nemen. Het was helaas niet mogelijk om een nulmeting te doen voor aanvang van de activiteit, omdat de onderzoeksperiode midden in de activiteitperiode viel. Het eerste moment was dus midden in de activiteitperiode, in april 2016. De activiteit was toen al twee maanden aan de gang. Tijdens deze eerste meting is voornamelijk gekeken in hoeverre de deelnemers weerbaar waren tegen radicalisering, maar daarnaast is ook gekeken in hoeverre er sprake was van vatbaarheid voor radicalisering. Dit werd gedaan door te meten in hoeverre de oorzaken van radicalisering aanwezig waren bij de deelnemers. Hierbij is met zorgvuldigheid omgegaan, omdat de deelnemers niet op de hoogte waren van het kader waarin het project plaatsvond, namelijk radicalisering.

De tweede meting was een follow-up meting en vond plaats na afloop van de activiteit, zes maanden nadat de activiteit was afgelopen. In totaal zaten er tien maanden tussen de twee metingen. De interviews vooraf en de interviews achteraf zijn echter niet hetzelfde. Vooraf is voornamelijk gekeken in hoeverre de jongens vatbaar zijn voor radicalisering. Het interview achteraf was meer evaluerend en had veel betrekking op de voetbalactiviteit. Het interview met de begeleider vond ook op dit moment plaats. Aan hem zijn naast inhoudelijke vragen ook procesmatige vragen gesteld (de opzet van het project). Door middel van de interviews zijn kwalitatieve gegevens verzameld die inzicht verschaffen over de impact van de activiteit op de weerbaarheid tegen radicalisering. Hun percepties en ervaringen vormen waardevolle input voor de optimalisering van preventieve projecten.

Vragenlijst

Naast semigestructureerde interviews is ook de methode vragenlijst toegepast om inzicht te krijgen in de ervaringen van de deelnemers. De vragenlijst is gebaseerd op het evaluatieplan zoals omschreven in de operationalisatie. Ook hierbij is getracht om een nulmeting uit te voeren. De nulmeting had echter enkel betrekking op de indicatoren van weerbaarheid door Doosje, Mann et al. (2015). Twee maanden na aanvang van de activiteit periode is de vragenlijst door 22 deelnemers die op dat moment aanwezig waren ingevuld. Direct na afloop van de laatste voetbalactiviteit in augustus 2016 zijn de vragenlijsten schriftelijk ingevuld door dezelfde 22 deelnemers. In deze nameting zijn twee soorten vragen gesteld: dezelfde vragen als in de nulmeting en daarnaast de typische evaluerende vragen uit de theorie van Kirkpatrick en Kirkpatrick (2006). Door middel van de vragenlijsten zijn gegevens verzameld over de ervaringen van respondenten en wat zij hebben geleerd van de activiteit. Omdat de respondenten meerkeuzevragen kregen voorgelegd en ook geen naam hoefden in te vullen, was de bereidheid om een vragenlijst in te vullen hoger dan deelname aan een interview dat werd opgenomen met een recorder. Zij leverden de vragenlijsten ondersteboven in op een stapel, waardoor ze garantie kregen op anonimiteit. Op deze manier is de kans op vertekening en sociale wenselijkheid in de antwoorden beperkt gebleven.

De vragenlijsten zijn bedoeld om beschrijvende statistische informatie te bieden. Er kan achteraf gekeken worden of er een verschuiving heeft plaatsgevonden in de gemiddelde score per vraag, maar er kan geen uitspraak worden gedaan over de significantie van het verschil in gemiddelden. Het is natuurlijk gewenst om te kijken of er per persoon een verschuiving heeft plaatsgevonden, maar daarvoor zouden de schriftelijke enquêtes genummerd moeten worden om de enquêtes met elkaar te vergelijken. Dit zou ertoe kunnen leiden dat deelnemers niet meer bereid waren om deel te nemen aan het onderzoek.

Document analyse

De derde methode is een inhoudsanalyse van bestaand materiaal. Dit is onderzoeksinformatie die voor een ander doel is geproduceerd, maar (her)gebruikt kan worden voor bestuurskundig onderzoek (Van Thiel, 2007). Het gaat in dit onderzoek om beleidsstukken zoals het Actieprogramma Radicalisering en Polarisatie en het projectvoorstel 'Weerbaarder door sport' door Moskee Othman en Stichting SPIOR. In de aanvraag van het project staat beschreven wat de doelstelling van de voetbalactiviteit is en op welke wijze men verwacht deze doelstelling te bereiken. Er

kan worden gekeken in hoeverre de doelstellingen van de voetbalactiviteit werkelijk zijn behaald en in hoeverre de doelstellingen aansluiten bij de visie in het actieprogramma van de gemeente.

Observatie

De laatste methode is observatie. In de onderzoeksperiode heb ik de voetbalactiviteit driemaal bezocht, waardoor ik zelf heb mogen ervaren hoe de voetbalactiviteit en informatieve sessies werden vormgegeven. Alle drie bezoeken vonden plaats in de periode dat de activiteit plaatsvond, met vier weken tussen de drie bezoeken. De deelnemers wisten vaak niet dat ik langs zou komen. Ik had een afspraak met de begeleider en hij informeerde hen de eerste keer dat ik langskwam waarom ik aanwezig was. Zij stelden verder geen vragen over de reden van mijn aanwezigheid. Tijdens het bezoek is een ongestructureerde observatie toegepast. Dit houdt in dat de onderzoeker tot op zekere hoogte bepaalt welke onderwerpen belangrijk zijn, maar er ook veel ruimte is om spontane ontwikkelingen te observeren. Er is onder andere gekeken naar de interactie tussen begeleider en deelnemers. Ook was het belangrijk om te kijken of de jongens ook daadwerkelijk vragen stellen tijdens de voetbalactiviteit. Tot slot is gekeken welke onderwerpen de begeleider die dag behandelde. Dit kan het meest effectief onderzocht worden door te observeren.

4.4 Betrouwbaarheid en validiteit

De betrouwbaarheid van het onderzoek wordt bepaald door reproduceerbaarheid van het onderzoek. Een onderzoek is betrouwbaar als de resultaten van dat onderzoek bij een herhaling zo min mogelijk verschillen tonen.

De betrouwbaarheid van de interviews worden gegarandeerd door een topiclijst te hanteren. Daarnaast worden de interviews verwerkt aan de hand van een codeerschema die is gebaseerd op de operationalisatie van de theoretische begrippen. Een beperking van de methode interview is dat zowel de onderzoeker, het onderzoeksobject, het instrument en de omstandigheden een bron kunnen zijn van fouten. Het is mogelijk dat de respondent zijn werkelijke denkbeeld over de Westerse cultuur verdraait. Daarnaast is het ook mogelijk dat de onderzoeker bij het stellen van vragen zijn eigen mening inbrengt. Ik ben mij ervan bewust dat ik dezelfde sociaal-culturele achtergrond (islamitisch en migrantenachtergrond) deel als de respondenten in dit onderzoek. Dit bewustzijn zorgt er echter wel voor dat er met meer zorgvuldigheid wordt onderzocht. Het gevaar van bias wordt vermeden.

De betrouwbaarheid van de inhoudsanalyse wordt gegarandeerd door het onderwerp op een juiste wijze af te bakenen. Het onderzoek vindt op lokaal niveau plaats in de gemeente. Het is dus niet de bedoeling dat er documenten van nationale overheden wordt geanalyseerd, maar enkel gemeentelijke documenten.

Validiteit kent twee aspecten: interne validiteit en externe validiteit. Interne validiteit duidt de mate waarin de onderzoeker daadwerkelijk heeft gemeten wat hij wilde meten. Het is belangrijk om te realiseren dat het onderwerp radicalisering een relatief nieuw begrip is in Nederlands beleid en veel in de belangstelling staat. Men is snel geneigd om te spreken in de oorzaken van radicalisering en gevolgen van het proces, namelijk terrorisme. Om de effectiviteit van de voetbalactiviteit te onderzoeken is het dus

belangrijk om dicht bij het onderwerp weerbaarheid te blijven en niet af te dwalen. Een andere beperking is de keuze voor enkel kwalitatieve methoden. Een combinatie van kwalitatieve en kwantitatieve methoden zou ten goede komen van de interne validiteit. De externe validiteit is generaliseerbaarheid van het onderzoek. Aan de interviews hebben zes respondenten deelgenomen. De vragenlijst is ingevuld door 22 respondenten. De totale populatie van de voetbalactiviteit bedroeg 25 deelnemers. Echter met dit onderzoek kan alleen een uitspraak worden gedaan over de effectiviteit van de specifieke case. Door de uitgebreide beschrijvingen van de resultaten (thick description) is het ook mogelijk om te begrijpen in welke context deze resultaten zijn ontstaan. Het probleem dat hierbij komt kijken is dat de enkelvoudige casestudy niet generaliseerbaar is voor alle preventieve activiteiten in de gemeente Rotterdam. De resultaten zijn heel specifiek voor deze case in deze context. Derhalve is de externe validiteit van dit onderzoek laag. Er kunnen geen generaliserende uitspraken worden gedaan over deze specifieke case.

5. Casusbeschrijving Weerbaarder door sport

In dit hoofdstuk zal de casus Weerbaarder door sport worden beschreven. Het is belangrijk om eerst een contextuele schets te maken alvorens de bevindingen van het onderzoek in hoofdstuk 5 te presenteren.

5.1 De Rotterdamse situatie

Rotterdam is een zeer multiculturele stad. Bijna de helft van de inwoners heeft een migrantenachtergrond. Al lange tijd spande de gemeente zich daarom in voor een beleid dat gericht was op het 'meedoen' van alle minderheidsgroepen in de stad. De komst van immigranten - en met hen samen nieuwe culturen en nieuwe religies - werd gezien als verrijking voor de stad. De grote winst van Pim Fortuyn in 2002 (zijn partij werd plotseling de grootste partij van Rotterdam) en zijn roep om een harder immigratie- en integratiebeleid klonk echter heel anders dan het traditionele PvdA geluid. Na zijn dood in hetzelfde jaar bleef zijn geluid doorgalmen. Met de moord op Theo van Gogh in november 2004 werd er ook daadwerkelijk een nieuwe visie gevormd over burgers met een migrantenachtergrond die niet vrijwillig willen meedoen in de maatschappij. 'Meedoen of achterblijven' werd de naam van het actieprogramma dat door de gemeente werd geïntroduceerd, een aantal maanden na de moord op Van Gogh. Het actieprogramma omvatte een set aan maatregelen die islamitische radicalisering in de stad moesten tegengaan. Het programma bestond uit drie pijlers, namelijk (1) preventie, (2) vroeg signalering en (3) interveniëren (repressie). Preventie werd vormgegeven door het traditionele integratie, participatie en educatie van groepen jongeren waarvan werd gedacht dat zij een kwetsbare positie hebben in de maatschappij. In de vroeg signalering werd een nieuw instrument ingezet, een meldpunt voor radicalisering genaamd Informatieschakelpunt Radicalisering (ISPR). Het ISPR ontving signalen van diensten en deelgemeenten en speelde deze door naar de politie. Daarnaast werd een netwerk van sleutelfiguren opgezet die helpen bij de signalering van radicalisering. Aan de repressieve zijde werd een persoonsgerichte aanpak ingezet. De persoonsgerichte aanpak bestond uit een combinatie van bestuurlijke en/ of strafrechtelijke maatregelen en persoonlijke begeleiding.

De huidige burgemeester van Rotterdam is Ahmed Aboutaleb. Hij is in Marokko geboren en is moslim. Vanuit zijn positie als moslim spreekt hij ook regelmatig over zijn invulling van de islam. Wat hem typeert zijn zijn harde uitspraken zoals "als je het niet zit zitten dat humoristen een krantje maken, ja... mag ik het zo zeggen: rot toch op!". Wat het effect is van een Marokkaanse burgemeester is niet vast te stellen. De situatie in Rotterdam is echter wel 'redelijk stabiel' in vergelijking tot de steden Den Haag en Amsterdam. Het ISPR spreekt telkens van een 'betrekkelijk laag aantal meldingen' in haar trendrapportages. Ook het college spreekt in een raadsinformatiebrief dat de problematiek van uitreizigers en terugkeerders zich vooral in steden buiten Rotterdam manifesteert. In Rotterdam zou het probleem minder worden waargenomen (College B&W, 2014). Hierbij moet wel de kanttekening worden gemaakt dat gemeente Rotterdam niet bepaald ruimhartig is met het delen cijfers over uitreizigers.

In het rapport 10 jaar radicaliseringsbeleid Amsterdam, Rotterdam en Den Haag (2015) wordt een vergelijking gemaakt van het beleid en de situatie in de drie grote steden. Er wordt gesteld dat in het afgelopen decennium in de steden Amsterdam en Den Haag gevallen bekend zijn van geradicaliseerde individuen en radicale moskeeën en

ronselaars. In Den Haag vond in 2014 Pro-IS demonstraties plaats waarbij IS-vlaggen werden gedragen. Rechtsextremisten van Pro Patria demonstreerden op hun beurt tegen islamitisch extremisme, wat leidde tot maatschappelijke spanningen. Ook de salafistische as-Soenah moskee in Den Haag veroorzaakte veel zorg over de mogelijk radicaliserende invloed op jongeren. In Amsterdam ontstonden incidenten en spanningen in de Diamantbuurt. In Rotterdam zouden dergelijke spanningen minder voorkomen (EMMA, 2015).

Cijfers over het aantal uitreizigers in Rotterdam worden niet bekendgemaakt door het gemeentebestuur uit veiligheidsoverwegingen. Er is wel een geval bekend van twee jongens uit Crooswijk – het stadsdeel waar het project Weerbaarder door sport plaatsvindt – die in de periode november 2015 zijn afgereisd naar het strijdgebied in Syrië. Veel buurtbewoners zijn geschrokken van het nieuws. Medewerkers van moskee Othman hebben contact gehad met de ouders van de jongens, maar zij zouden ook niet op de hoogte zijn van hun plannen (RTV Rijnmond, 2015). Dit heeft het verantwoordelijkheidsgevoel bij de moskee aangewakkerd om te voorkomen dat de jongeren in de buurt (met een migrantenachtergrond) gaan radicaliseren en bereid worden om geweld te gebruiken om hun doelen te bereiken. Wat wel bekend wordt gemaakt is het aantal meldingen dat binnenkomt bij het Meld en Adviespunt Radicalisering (voorheen het ISPR). Deze zijn in de laatste jaren gestegen, maar dat zou de oorzaak zijn van een verbeterde alertheid van met name professionals (Gemeente Rotterdam, 2015).

5.2 Het Rotterdamse radicaliseringsbeleid anno 2018

“Het programma ‘Rotterdamse aanpak radicalisering 2015-2018’ zorgt voor verbinding tussen de verschillende partijen. Wij werken samen met ons netwerk aan het weerbaarder maken van jongeren tegen indoctrinatie van ronselaars. Tegelijkertijd stellen wij duidelijke grenzen bij gedrag dat onacceptabel is en nemen in die gevallen passende maatregelen”, zo wordt gesteld in het actieprogramma van de gemeente Rotterdam (2015). Directie Veiligheid heeft de directie op de uitvoering van het programma in de gemeente. In Rotterdam speelt Stichting Platform Islamitische Organisaties Rijnmond (SPIOR) een belangrijk rol in het overleg tussen de gemeente enerzijds en verschillende moslimorganisaties anderzijds. Ook in tijden van rust is SPIOR een structurele gesprekspartner van de gemeente. Het is vanzelfsprekend dat de gemeente veel profijt heeft van een dergelijke overlegconstructie in tijden van spanning.

Middels vier actielijnen wordt handen en voeten gegeven aan de aanpak:

1. Tegengaan van polarisatie en voorkomen van maatschappelijke spanningen
2. Preventie
3. Signalering en training
4. Persoonsgerichte aanpak.

Op het gebied van tegengaan van polarisatie worden verschillende WIJ-bijeenkomsten georganiseerd, waarin Rotterdamse burgers van verschillende culturele achtergronden met elkaar ontmoeten en met elkaar in dialoog gaan. Op preventief vlak worden groepsgerichte activiteiten georganiseerd ‘die bijdragen aan het vergroten van de weerbaarheid van de Rotterdamse samenleving tegen de ideologie van het

gewelddadig jihadisme' (Gemeente Rotterdam, 2015). Deze activiteiten zijn gericht op mogelijke (toekomstige) sympathisanten. Zodra er zorgwekkende signalen worden ontvangen door de gemeente, professionals of maatschappelijke organisaties, wordt (vanuit de samenleving of door de gemeente zelf) er een plan ontwikkeld om de weerbaarheid van een groep jongeren in een bepaald gebied te vergroten. Initiatieven vanuit de samenleving worden gefaciliteerd door de gemeente. Een voorbeeld is het project Weerbaarder door sport dat plaatsvindt in Rotterdamse wijk Crooswijk. Wekelijks komen Marokkaans-Nederlandse jongeren bij elkaar om te voetballen in een sportcentrum. Tijdens de bijeenkomsten vinden ook gesprekssessies plaats waarbij onderwerpen als complottheorieën, vrijheid van meningsuiting en discriminatie bespreekbaar worden gemaakt. 'Doordat zij kennis krijgen over het onderwerp en over hoe IS werkt en zij gestimuleerd worden hierover kritisch na te denken, zijn zij weerbaarder tegen de boodschap van gewelddadig jihadisme', is de gedachte achter de preventieve activiteiten (Gemeente Rotterdam, 2015). De derde lijn is signalering en training. De gemeente vindt het belangrijk dat professionals en vrijwilligers op de hoogte zijn van signalen van radicalisering. Daarvoor geeft de gemeente voorlichting en training op verschillende plaatsen in de stad. Ook wordt gewezen op de mogelijkheid om signalen te melden bij het Meld – en Adviespunt Radicalisering (MAR). De laatste actielijn is de persoonsgerichte aanpak. Wanneer er signalen binnenkomen van daadwerkelijke radicalisering wordt er in afstemming met relevante partijen een persoonsgerichte aanpak ingericht. In onderstaand tabel is weergegeven op welke wijze de activiteiten van de gemeente Rotterdam zijn verdeeld in 2016. Het valt op dat er relatief veel aandacht wordt besteed aan de persoonsgerichte aanpak (Gemeente Rotterdam, 2016).

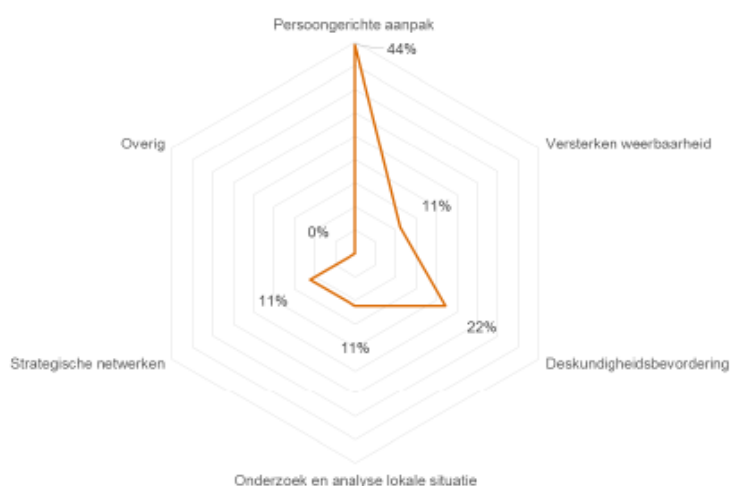

5.3 Het project Weerbaarder door sport

De voetbalactiviteit 'Weerbaarder door sport' is een pilot die is geïnitieerd door moskee Othman in de Rotterdamse wijk Crooswijk. Moskee Othman is een moskee met voornamelijk Marokkaanse leden. Veel leden zijn geïmmigreerd uit de Berbergebieden in Marokko. Hun kinderen zijn overwegend in Nederland geboren en groeien hier op. De moskee is aangesloten bij Stichting Platform Islamitische Organisaties Rijnmond (SPIOR). Deze organisatie treedt op als intermediair tussen moskeeën en de gemeente Rotterdam. Ook in de totstandkoming van de voetbalactiviteit heeft SPIOR opgetreden als intermediair. Zij hebben geholpen met het opstellen van het projectvoorstel voor de gemeente. De reden dat de moskee een project heeft georganiseerd op het gebied van preventie van radicalisering is omdat zij zich 'geroepen voelen om verantwoordelijkheid te nemen tegen het extremisme'. Zij richtten zich (zoals vele andere preventieve activiteiten in Rotterdam) op de doelgroep jongeren. De moskee stelt in het projectvoorstel (Moskee Othman, 2015) dat er in Crooswijk signalen waren van vatbaarheid voor radicalisering onder Marokkaans-Nederlandse jongeren. Dit bleek ook uit het interview met de begeleider van de voetbalactiviteit. Hij geeft aan dat radicalisering een 'hot item' is en dat er ook tegen moet worden opgetreden. *"Recentelijk zijn er een aantal jongeren uit onze wijk uitgereisd naar het strijdgebied in Syrië. Daarvoor moeten we onze jongeren behoeden. Dit zijn allemaal jongens die jonger zijn dan 18 jaar. Het zijn aardige jongens. Maar je maakt je wel zorgen in de zin dat ze in een bepaalde leeftijdsfase zijn. Ze zijn kwetsbaar voor verkeerde mensen. Dus die zorgen zijn er wel. Ik wil niet zeggen dat er een risico was voor radicalisering, zo ver wil ik niet gaan. Er zaten er wel een paar bij, bij hen kon het misgaan. Die jongens zie je nooit in de moskee bijvoorbeeld. Er zaten echt jongens in de groep die de basis van de islam niet kenden toen het project begon. Er zaten jongens in de groep die met mensen omgingen waarvan wij weten dat het geen goede mensen zijn. Dan zijn ze eigenlijk wel een prooi voor mensen met een slechte intentie. Er moet dus een bepaalde bewustwording zijn bij iedereen in de groep. Hoe moet je je gedragen? Hoe zijn dingen in de islam bepaald? Ook onderwerpen als radicalisering en terrorisme. Niet iedereen heeft kennis over die zaken dus het is goed om jongeren er bewust van te maken"* (respondent G).

Echter, hij stelt dat er ook sprake was van andere problemen die als achterliggende reden dienen om het project te organiseren. Zo zouden polarisatie en overlast door jongeren een groter probleem zijn in de wijk. Volgens hem klaagden Crooswijkse bewoners regelmatig over overlast door Nederlands-Marokkaanse jongeren. *"Crooswijk is ook een multiculturele wijk en af en toe, dat kan niemand ontkennen, dan hoor je dat er een bepaalde overlast is. Soms merk je ook dat de politie er veel loopt. Je ziet jongeren blijven hangen."* Aan de andere kant ervaren dezelfde Nederlands-Marokkaanse jongeren in de wijk dat zij worden gediscrimineerd: *"Ik hoor wel eens verhalen van jongeren dat er aan de andere kant van de moskee, vlakbij de Crooswijkseweg, mensen zijn die discriminerende opmerkingen maken of heel grof doen tegen Marokkaanse jongeren. Ze worden ook niet altijd begroet"* (respondent G). Een gepolariseerde omgeving dus waarin de moskee zich geroepen voelde om problemen te beperken.

Op 30 oktober 2015 vond daarom een gesprek plaats tussen enerzijds gemeente Rotterdam en anderzijds het bestuur en de jongerencommissie van moskee Othman. Daarbij heeft het bestuur van de moskee toegelicht op welke wijze zij radicalisering in de eigen wijk willen tegengaan. Volgens de moskee zou een combinatie van sport en inhoudelijke begeleiding een geschikte methode zijn om jongeren te bereiken en hen weerbaarder te maken tegen radicale ideeën (Moskee Othman, 2015). Door voetbal wordt een laagdrempelige activiteit georganiseerd voor jongeren. Door samen te voetballen zouden jongeren niet snel in isolement raken, zo stelde moskee Othman. Bovendien biedt het structuur in de vorm van vrijetijdsbesteding en sociale vorming door wekelijks met elkaar te voetballen. Tot slot kan een voetbalactiviteit ook rolmodellen bieden. Tijdens de voetbalactiviteit werd door de begeleiders van de jongerencommissie bewust aandacht besteed aan communicatie tussen de jongens onderling en met de begeleiders (Moskee Othman, 2015). De activiteit werd begeleid door twee vrijwilligers van de moskee. Een van hen was 39 jaar, de ander was 23 jaar. De oudere begeleider is voorzitter van de jongerencommissie van de moskee. Hij nam de taak op zich om als hoofdbegeleider op te treden. Ook sprak hij de jongens vaak in groepsvorm aan en trad hij naar voren als de 'grote broer' bij wie de jongens hun vragen konden stellen. De jongere begeleider vervulde voornamelijk facilitaire taken om de zaalvoetbalactiviteit te laten slagen. Hij was vaak een op een met de jongens in gesprek over alledaagse onderwerpen. In de onderzoeksperiode verliep het contact vaak met de hoofdbegeleider en ik heb hem ook geïnterviewd na afloop van het project.

De voetbalactiviteit richtte zich op jongeren uit de wijk Crooswijk waarvan men verwachtte dat zij kwetsbaar zouden zijn voor radicalisering omdat zij geen aansluiting vonden bij de reguliere activiteiten van de moskee. De activiteit werd echter niet ingebed in bestaande structuren van het dagelijkse leven van de jongens, zoals school en familie. In het projectvoorstel komt geen aanpak voor die zich richt op de ouders van de jongens of op hun school. Een integrale aanpak van preventie ontbreekt dus.

Eén keer per week, op de zondagmiddag, vond de bijeenkomst plaats. Tien minuten voor aanvang van de bijeenkomst werden de jongens altijd verwacht bij sportcentrum Schuttersveld. Daar hield de begeleider dan een korte toespraak in het kader van het inhoudelijke programma dat onderdeel is van de voetbalactiviteit. Ook werd een er pauze van 15 minuten ingelast voor het inhoudelijke programma. Het inhoudelijke programma zou volgens het projectvoorstel verzorgd worden door vijf gastsprekers. Zij zouden onderwerpen behandelen die het thema radicalisering raken. De bedoeling was ook om het onderwerp radicalisering niet centraal te stellen. Enerzijds om de jongens niet af te schrikken waardoor ze niet zouden willen deelnemen aan de activiteit en anderzijds om een positief geluid te laten horen in plaats het constant herhalen van negatieve verhalen over IS. Voorbeelden van dergelijke onderwerpen zijn identiteit, leven als moslim in Nederland, verbinding met de samenleving, omgaan met onrecht. De bedoeling was om interactieve gespreksbijeenkomsten te organiseren. Daarbij werd het belangrijk gevonden dat deelnemers vragen stellen en actief meedoen (Moskee Othman, 2015). Uit het interview met de begeleider van de zaalvoetbalactiviteit is echter gebleken dat er één gastspreker is gekomen in plaats van vijf gastsprekers. Het betreft een gezinscoach van Marokkaanse afkomst. Hij is slechts één keer langsgesproken,

terwijl hij een reeks aan gesprekken zou moeten voeren volgens het oorspronkelijke plan. Volgens de begeleider heeft de gastspreker tijdens het gesprek met de jongens gesproken over opvoeding en weerbaarheid. Alle andere gesprekssessies zijn door de begeleider zelf verzorgd. Hij hanteerde voornamelijk een islamitisch perspectief om onderwerpen als onderwijs, familie, sport, timemanagement en diversiteit te bespreken. *“Het zijn islamitische jongens. Voor die jongens is de islam heel belangrijk. Dan kan je het beste voorbeelden uit de islam gebruiken zoals het gedrag van profeet Mohammed. Onze profeet is het beste voorbeeld. Hoe hij met zijn burens en andersgelovigen omging. Het doet meer met ze”* (respondent G). Echter, de begeleider ging niet planmatig te werk in de behandeling van de onderwerpen. Hij behandelde verschillende onderwerpen in één sessie, waardoor er geen rode draad in het leerplan was.

Het project ging in januari 2016 van start. Op dat moment waren er circa 25 jongens die deelnamen aan de voetbalactiviteit. Gepland werd dat er minimaal 20 jongens zouden meedoen aan de voetbalactiviteit. Het project zou een langdurig project zijn. In totaal zouden 26 bijeenkomsten worden georganiseerd. Het project zou dus in juni 2016 eindigen. Deelnemers zouden dan 80% van de bijeenkomsten hebben moeten bijgewoond. Aan de hand van presentielijsten zou dit worden bijgehouden. De doelstellingen van de voetbalactiviteit zoals ze zijn beschreven in het voorstel waren:

- Vergroten weerbaarheid kwetsbare jongeren tegen radicalisering;
- Bevorderen bewustwording inzake risico radicalisering en eigen verantwoordelijkheid bij jongeren, ouders, vrijwilligers en sleutelpersonen binnen de gemeenschap;
- Bijdragen aan sociale cohesie in de wijk;
- Bijdragen aan tegengaan van polarisatie en voorkomen van maatschappelijke spanningen.

Uit het interview met de begeleider is gebleken dat er per bijeenkomst gemiddeld 25 jongens aanwezig waren. Op sommige dagen kwamen zelfs 30 jongens opdagen. De jongens zouden zijn benaderd door het eigen netwerk in de moskee en op straat te activeren. *“Via familie en kennissen kennen wij deze jongens. Zo bereik je de jongens. Het zijn eigenlijk gewoon jongens die uit de omgeving komen. Daarom is het ook niet zo moeilijk geweest om de jongens te bereiken. Iedereen kent elkaar in deze buurt”* (respondent G). Het is ook nooit de bedoeling geweest om geradicaliseerde jongens aan te trekken. Juist de ‘normale jongens’ van Crooswijk werden uitgenodigd. Op de vraag “Wat was het doel van de activiteit?” antwoordde hij *“Wat ik heb begrepen was het in verband met het radicaliseringsgebeuren.”* De vier bovenstaande doelstellingen zijn aan hem voorgelegd en er is gevraagd welke doelstelling het meest overeenkomt met zijn eigen doelstelling. ‘Het tegengaan van polarisatie’ en het ‘vergroten van weerbaarheid’ zouden wel in de buurt komen van zijn eigen doel. Hij gaf aan dat zijn eigen doel met de activiteit enigszins anders was. Hij wilde vooral een leuke activiteit voor de jongens organiseren om te voorkomen dat ze en overlast bezorgen op straat en vandalisme gaan plegen. Door met de jongens bezig te zijn zouden ze minder geneigd zijn het ‘verkeerde pad’ te bewandelen, want op straat zouden veel ‘verkeerde jongens’ rondlopen die een gevaar vormen voor de ontwikkeling van de jongens (respondent G).

Volgens de begeleider duurde het project langer dan was gepland. Het is hem niet bekend of het project officieel is verlengd of dat het project om andere redenen langer heeft mogen doorgaan. Uiteindelijk eindigde het project in oktober 2016. De voetbalactiviteit was volgens de begeleider erg populair onder de jongens. Als het project nog een keer zou worden verlengd zouden er nog steeds veel jongens op afkomen, aldus de begeleider.

5.4 Nulmeting deelnemers

Zoals in de methodologie is besproken, is het belangrijk om een zogenaamde nulmeting uit te voeren om een beeld te krijgen van de deelnemers. Daarin is getracht om te achterhalen in hoeverre er sprake is van vatbaarheid voor radicalisering. Idealiter zou deze meting plaatsvinden voor aanvang van het project zodat het effect van de interventie optimaal kan worden gemeten, maar dat was helaas niet mogelijk om praktische redenen. Er zijn zes interviews afgenomen met deelnemers aan het project. Elk interview is opgedeeld in thema's die te maken hebben met radicalisering zoals omschreven in het theoretisch kader (3.1). De bevindingen zullen in dit hoofdstuk worden beschreven. De interviews verliepen heel fijn en gemoedelijk. De jongens waren open in het gesprek en voelden geen drempel om met mij te spreken omdat ik als persoon tot dezelfde doelgroep behoor.

Demografische kenmerken

De leeftijd van de zes geïnterviewde jongens zijn tussen de 14 en 17 jaar. Alle jongens zijn in Rotterdam geboren en hebben ouders die in Marokko zijn geboren. Zij staan daarom ook wel bekend als 'tweedegeneratie migranten'. Alle zes jongens zijn woonachtig in de Rotterdamse wijk Crooswijk. Vier jongens zitten op de middelbare school, waarvan twee jongens havo niveau hebben en twee jongens mavo niveau. Twee jongens volgen een mbo opleiding.

Over het algemeen hebben de jongens werkende vaders en enkele jongens hebben ook een werkende moeder. De vaders verrichten vaak zwaar fysiek werk in fabrieken of in de haven. De moeders zijn werkzaam als vrijwilligster of als schoonmaakster. Uit de gesprekken kwam naar voren dat er thuis een fijn thuisklimaat heerst. De jongens wonen bij de ouders thuis, de ouders zijn niet gescheiden. Twee jongens gaven aan wel eens inhoudelijk oneens te zijn met hun ouders, maar gaven ook aan dat het nooit tot verhitte discussies heeft geleid.

Geloofsbelevenis

Alle jongens zijn moslim. De voetbalactiviteit wordt immers vanuit moskee Othman georganiseerd en richt zich specifiek op de preventie van radicalisering van moslimjongeren. Zij volgen de 'sunni' interpretatie van de islam, dat wil zeggen de grootste stroming die moslims volgen. Het geloof speelt een grote rol in het persoonlijke leven van de jongens. Er is in het interview gevraagd om een rangschikking van 1 t/m 5 te maken voor de identiteiten die voor hen het belangrijkste zijn. Voor alle jongens was de moslim identiteit het belangrijkste. Deze werd op nummer 1 geplaatst. *"Ik zet mijn geloof op nummer 1. Daar haal ik mijn meeste kracht vandaan,"* zei respondent A. Het is voor de jongens dus een belangrijker onderdeel van hun identiteit dan hun Marokkaanse afkomst.

In het praktiseren van het geloof verschillen de jongens van elkaar. Drie jongens gaven aan het geloof regelmatig te praktiseren. Daarbij kan gedacht worden aan het vijfmaal per dag bidden, de moskee bezoeken en het bestuderen van de islam. Een van hen gaat ook naar besloten lezingen met een vriendenkring. In deze vriendenkring zitten moslims die de 'traditionele leer' van de islam volgen (de vier wetscholen), maar ook moslims die de 'salafistische leer' volgen (ook wel bekend als salafisten), die streven

naar een letterlijke opvolging van de Koran en Sunnah (traditie van profeet Mohammed). Zelf geeft de jongen aan respect te hebben voor beide groepen. Uit zijn woorden blijkt ook dat hij zijn eigen weg probeert te vinden: *“We nodigen elkaar uit naar de moskee, we motiveren elkaar om goede dingen te doen. Als we samen buiten hangen, dan gaan we zelfs discussiëren over islamitische onderwerpen. Het zijn niet de jongens die bij deze zaalvoetbal komen, maar andere jongens. Ik weet wel dat een van de jongens ‘salafi’ is. Hij volgt dus de Koran en de uitspraken van de profeet en zijn vrome volgelingen en hun kinderen volgens mij. Ik weet het allemaal niet zeker. (...) Het zijn verschillende meningen, maar ik probeer voor mijzelf te kijken wat ik doe in een situatie”* (respondent C).

De drie andere jongens gaven aan het geloof in mindere mate te praktiseren. Zij bezoeken wel de moskee om het vrijdaggebed bij te wonen en zij vasten in de vastenmaand Ramadan, maar zij komen niet geregeld in de moskee voor de overige gebedsdiensten en zij zijn ook in mindere mate bezig met het bestuderen van de islam. Een van hen gaf zelfs aan bijna geen kennis te hebben over de islam en ook heel weinig ermee bezig te zijn, terwijl de moslimidentiteit voor hem wel op nummer 1 stond. De islam feitelijk praktiseren is dus niet vereist om jezelf moslim te voelen. De afstand tot de moskee is niet groot voor de jongens. Omdat de jongens ook allen in Crooswijk wonen, is moskee Othman de meest dichtstbijzijnde moskee in hun buurt. De jongens geven allen aan minstens het vrijdaggebed bij te wonen wanneer het uitkomt met het schoolrooster. Enkele jongens bezoeken de moskee ook om lezingen en lessen te volgen. Respondent C bezoekt regelmatig stichting Al Houda wa Nour. Over de leer die in de moskee wordt gepredikt, kan niet met zekerheid worden gesproken, maar na enige rondvraag bij ambtenaren van directie veiligheid, blijkt dat deze stichting hechte banden heeft met Saudi-Arabië en er een vrij orthodoxe interpretatie van de islam op nahoudt. Echter, de stichting organiseert ook regelmatig conferenties rondom het thema radicalisering (Omroep West, 2015). Naast formele stichtingen bezoeken sommige jongens ook websites in de zoektocht naar kennis over de islam. Via social media en internetsites vergaren zij informatie over de islam. Zij zitten in veel gevallen met vragen over het ontstaan van de aarde en het leven. Waarom heeft God de mens geschapen? Hoe ziet het leven na de dood eruit? Wel geven de meeste jongens aan niet volledig te vertrouwen op de betrouwbaarheid van de informatie die op internet wordt gedeeld. De informatie bij lezingen en door ‘betrouwbare personen’ (denk aan imam, geleerde, ouder of een vriend met veel kennis) wordt meer vertrouwd. De imam in de moskee spreekt wel vaak in het Arabisch, waardoor sommige jongens een belemmering ervaren in het verstaan van de imam en bij het stellen van vragen aan de imam. *“Ik vind het vaak ook lastig om met mijn vragen bij de imam aan te kloppen. De begeleider van deze voetbal vind ik wel aardig. Hij is van onze leeftijd en hij vertelt ons ook veel over het geloof en over een goede moslim zijn. Soms stel ik wel eens een vraag aan hem over bijvoorbeeld de profeet. En met mijn moeder praat ik ook wel eens over het geloof. Zij weet ook niet zoveel maar het voelt gewoon goed aan om soms met haar te praten over het geloof,”* zei respondent D.

Onzekerheid over identiteit

Naast de moslimidentiteit hebben de jongens ook andere identiteiten. Een belangrijk aspect in het radicaliseringsproces is onzekerheid over de identiteit. Belangrijker dan de Nederlandse identiteit is de Marokkaanse identiteit voor alle jongens. Opmerkelijk is dat een jongen trotser was op zijn Berber roots dan zijn Marokkaanse roots. *“En ik ben ook Berber, dat zet ik boven Marokkaan. Iemand buiten zou zeggen, het is toch hetzelfde? Maar voor mij zijn ze toch anders. Ik ben geen Arabische Marokkaan, maar een Berberse Marokkaan,”* aldus respondent B. De Nederlandse identiteit staat bij de jongens verreweg onderin. Zij voelen zich meer verbonden met de Marokkaanse gemeenschap dan de Nederlandse gemeenschap. Daarmee geven zij wel aan dat ze een mate van zekerheid hebben over hun identiteit, omdat ze een groep hebben waar ze zich bij aangesloten voelen.

Een ander belangrijk aspect in het radicaliseringsproces is het niet ‘thuis voelen’ in Nederland. Veel jongens zeggen zich wel thuis te voelen in Nederland, terwijl zij zich geen lid van de Nederlandse gemeenschap voelen. Nederland is het land waarin zij zijn geboren en hier hebben ze ook genoten van onderwijs en zorg. Enkele jongens zeggen groeiende haat te voelen tegen moslims en zich langzaam wel ongewenst beginnen te voelen in Nederland. Respondent E zegt: *“Ik ben blij dat ik hier woon, ondanks alle mindere dingen. Dit land gaat wel de verkeerde kant op. Het wordt wel steeds racistischer allemaal. Je hoeft facebook maar te openen en je komt allemaal discussies tegen op Powned dat moslims weg moeten uit dit land.”* Over het algemeen voelen de jongens zich ook meer thuis in Rotterdam dan in Nederland. Rotterdam is een multiculturele stad en hier zijn veel Marokkaanse organisaties (winkels, moskeeën, etc) te vinden. Respondent F zegt: *“Rotterdammer zijn is iets om trots op te zijn. In deze stad kun je zijn wie je wilt zijn en er zijn veel allochtonen. Wanneer ik buiten Rotterdam kom, bijvoorbeeld in Heerjansdam dan voelt het gelijk al anders aan. Als ik daar bij mijn tante op bezoek ga zie ik geen Marokkanen en geen Marokkaanse winkels en voel ik mij niet thuis.”*

Alle jongens zien een toekomst voor zichzelf in Nederland. Alle jongens willen een gezin en hun kinderen hier laten opgroeien en enkelen willen ook een eigen bedrijf opstarten na afronding van hun studie, het liefst in Rotterdam. In Nederland kennen zij de regels en de gewoontes. In Marokko (of elders) zou het moeilijker zijn om een leven op te bouwen, omdat ze de gewoontes van het land niet goed kennen. Een bezoek aan het gemeentehuis van Rotterdam is bijvoorbeeld makkelijker dan een bezoek aan het gemeentehuis van Al Hoceima. *“Daar moet je mensen kennen om je zaken geregeld te krijgen,”* zegt respondent A.

Groepsdreiging

Volgens Bos, Loseman en Doosje (2009) is ervaren groepsdreiging een belangrijke oorzaak van radicalisering. Jongeren ontlenen hun sociale identiteit aan de groep waar ze lid van zijn. Een bedreiging voor de groep waar de jongere lid van is (bijvoorbeeld moslims of Marokkanen) wordt dan ook gezien als een bedreiging voor de jongere zelf. De jongens in dit onderzoek ervaren een geringe mate van groepsdreiging. Het imago van de groep speelt een belangrijke rol in groepsdreiging. De meningen lopen uiteen op de vraag: “Denk je dat er positief of negatief wordt gekeken naar de Marokkaanse

gemeenschap?” Sommigen denken dat er positief wordt gekeken, sommigen denken dat er negatief wordt gekeken naar Marokkanen in Nederland. Zij beseffen dat er een negatief imago heerst over Marokkanen, maar dat niet iedereen op die manier over Marokkanen denkt. De Marokkaanse identiteit is voor hen belangrijk en iets om trots op te zijn. Zo zegt respondent C: *“Ik denk dat het iets positiefs is. Ik weet niet of het mij in deze samenleving gaat helpen maar dat maakt voor mij niet veel uit. Ik ben er trots op en ik zou niet anders willen.”*

Onbekendheid met andere etnische groepen zorgt ervoor dat sommige jongens niet weten hoe er over hen wordt gedacht. Zo zegt respondent B: *“Je hebt ook Nederlanders die goed met Marokkanen omgaan, maar er zijn ook Nederlanders die zeggen: ‘Wat moet je ermee?’ Dus het is een beetje gemengd. Na al die problemen hier met Marokkanen, ik hoor er wel eens wat over in het nieuws, maar verder bereikt het mij niet. Ik leef ook in een wijk met alleen maar Turken, Marokkanen, Surinamers. Dus ik heb ook niet echt een beeld wat Nederlanders denken. Ik heb wel een aantal Nederlandse klasgenoten en leraren. Zij kijken je wel lachend aan maar je weet niet wat eronder zit. In de klas hebben we ook niet veel contact met Nederlandse leerlingen. We leven een beetje apart van elkaar.”*

Groepsdreiging wordt ervaren als gevolg van een actie of communicatie die direct of indirect de normen, waarden en groepshandelingen van de groep afwijzen of afbreuk aan doen (Ibid.). Stigmatisering van de Marokkaanse groep heeft een versterkend effect op de ervaren bedreiging. De volgende vraag is aan de jongens voorgelegd: “Wat doet een uitspraak van Geert Wilders als “minder Marokkanen” met je?” De jongens gaven allen aan niet bang te zijn voor daadwerkelijke dreiging van Geert Wilders. Een persoon kan roepen wat hij wil, het systeem van de rechtsstaat zorgt ervoor dat minderheden worden beschermd. Wel geven sommigen aan dat ze de groeiende haat als probleem zien en zich ook minder thuis voelen in Nederland door het opkomend rechts-extremisme en groeiend islamofobie (zoals de jongens dat ervaren).

“Ik vind dat natuurlijk niet leuk. Hij heeft het echt over jou als persoon die niet gewenst is in dit land en er zijn vele anderen die net zo als hem denken. Ik maak me geen zorgen want hij kan natuurlijk niets doen uiteindelijk, maar het is ook niet leuk. Ik raak ook een beetje vervreemd van dit land als je ook ziet dat veel mensen op hem stemmen. Uiteindelijk kunnen ze je niks maken, maar je voelt je gewoon minder thuis. Het belangrijkste met dit soort mensen is ook om je als een voorbeeldige moslim te gedragen zodat mensen het juiste voorbeeld zien. Meer kan je ook niet doen” (respondent D).

Ook is gekeken naar de perceptie van de jongens over de rol van media in het uitzenden van negatieve boodschappen over moslims. Alle jongens beweren dat er negatief wordt gesproken op tv wanneer het gaat over moslims. De islam zou in een ‘kwaad daglicht’ worden gezet. De media proberen de gedachten van mensen te beïnvloeden en hen daarmee een bepaalde kant op te sturen. Sommigen neigen ook naar samenzweringstheorieën door de Nederlandse media te beschrijven als een middel van de Verenigde Staten en Israël om het Midden-Oosten aan te vallen en zelfs de islam te vernietigen. Respondent C zegt: *“Ik ben al een tijdje gestopt met naar het nieuws te kijken, maar je ziet op het nieuws dus dat een kleine handeling van een moslim heel erg wordt vergroot en dat de hele grote handeling van een christen wordt weggestopt.”*

De zionisten in Israël bombarderen met grote wapens Palestijnse burgers op de Gazastrook. Maar dat laten ze niet zien, want dan krijg je het volk niet achter je.”

“Vooral op het internet zie je heel veel nieuws over moslims in een bepaald jasje wordt gestopt. Als ze over moslims praten dan is er een bepaalde negatieve sfeer. Het is me ook opgevallen dat als het over moslims gaat je altijd foto's van mannen met dikke baarden of vrouwen in niqab ziet. Maar er zijn genoeg moslims die er net als ik uitzien (zonder baard of lange jurk). Op die manier proberen ze wel angst te creëren tegen de moslims” (respondent D).

Onrechtvaardigheid

Tenslotte is gepercipieerde onrechtvaardigheid een sterke factor in het radicaliseringsproces. Onrechtvaardigheid uit zich in een daadwerkelijke of vermeende achterstelling. Jongeren kunnen vinden dat hun groep minder goed wordt behandeld dan (geprivilegieerde) groepen door de overheid of zij vinden dat er niet aan hun verwachtingen wordt voldaan. Dit kan op persoonlijk niveau plaatsvinden, maar ook op groepsniveau. Allereerst is gekeken naar persoonlijke ervaringen. Discriminatie is een graadmeter om dat goed te meten. De jongens die in dit onderzoek zijn geïnterviewd ervaren dat zij vanwege hun afkomst in sommige gevallen anders worden behandeld dan autochtone Nederlanders. Zij geven bijna allen (op een jongen na) aan wel eens het gevoel te hebben gehad dat zij zijn gediscrimineerd. In uiteenlopende contexten hebben zij die ervaring meegemaakt. De een op school, de ander tijdens een sollicitatie voor werk of stage en de ander weer tijdens het boodschappen doen in de supermarkt. Het is mij opgevallen dat zij discriminatie mee hebben gemaakt, maar daardoor niet meteen boze gevoelens hebben ontwikkeld tegen die persoon of instantie. Er wordt vaak begrip getoond voor de manier waarop iemand heeft gehandeld of er wordt op creatieve wijze mee omgegaan door 'te knokken voor de verdiende plek'. Eén jongen gaf aan niet te weten wat hij zou moeten doen in een geval van discriminatie. Op persoonlijk niveau heeft een gevoel van onrechtmatige behandeling dus weinig effect op de jongens. Respondent B werd bijvoorbeeld hardhandig behandeld door de politie, naar zijn mening buiten proportie en vanwege zijn afkomst. Na de gebeurtenis is zijn blik op de politie echter niet veranderd. *“Het zijn niet mijn beste vrienden, maar dat zijn ze ook nooit geweest. Ik heb geen haat maar ook geen liefde. Er zitten ook gewoon hele goeie mensen bij de politie.”* Ook respondent D heeft te maken gehad met discriminatie. Hij werd niet geholpen door een medewerker in een bloemenwinkel, terwijl een autochtone man wel werd geholpen toen deze de winkel binnenliep. Zijn reactie is echter niet negatief. *“Ik heb er maar niks van gezegd. Ik wilde ook niet onbeleefd overkomen. Maar achteraf gezien heb ik er soms wel spijt van. Ik had het gewoon op een rustige manier kunnen aangeven, maar vaak is het ook niet echt aan te tonen of iemand je heeft gediscrimineerd. Het had ook aan zijn humeur kunnen liggen.”* Het is door een van de respondenten ook genoemd dat discriminatie in Rotterdam waarschijnlijk minder vaak voorkomt dan in steden met minder diverse samenstelling van de bevolking. Daardoor vormt discriminatie een minder grote belemmering in het dagelijkse leven.

Er is ook gekeken of de jongens onrechtvaardigheid ervaren op groepsniveau. In hoeverre merken zij dat moslims in Nederland rechtvaardig worden behandeld? In hoeverre worden moslims in de wereld rechtvaardig behandeld? Op nationaal niveau zien de meeste jongens dat er een kleine mate van onrecht is tegen moslims in

Nederland. Zij vinden dat moslims in sommige gevallen worden beperkt in hun vrijheid, bijvoorbeeld door het afschaffen van ritueel slachten en door geen gelijke status van Kerstmis en Suikerfeest. Ook op social media zien zij discriminerende uitingen tegen moslims. Tot slot wordt ook opgemerkt dat er in steden buiten Rotterdam op grote schaal discriminatie voorkomt op het werk. Daardoor zouden moslims onrecht worden aangedaan. Echter, niet alle antwoorden zijn relevant voor dit onderzoek. Maar het is voornamelijk de beperking in vrijheid die wel relevant is, omdat de overheid daarin een rol speelt. Twee jongens zagen deze vorm van onrecht plaatsvinden in Nederland. De jongen die van mening is dat het afschaffen van ritueel slachten een oneerlijke behandeling is, heeft wel een redelijk pragmatische kijk op de situatie. Hij zegt: *“We worden wel beperkt als moslim zijnde. Daardoor kan ik als moslim niet mijn geloof uiten. Maar dan wordt het zelf slachten denk ik. Mensen vinden wel manieren om nog steeds halal vlees te krijgen. Of ik ga stemmen op een partij die wel mijn standpunten steunt”* (respondent A). Een democratische oplossing ziet hij dus ook voor ogen. Een andere jongen zou graag willen zien dat moslims in Nederland worden erkend en gelijke rechten krijgen als andere groepen in Nederland. *“Suikerfeest is een goed voorbeeld. We worden niet gelijk behandeld. Op papier zijn we wel gelijk maar in de werkelijkheid zie je dat niet terug. Wat ik graag wil is erkenning en gelijke rechten voor de moslims. Ik vind ook (en dat is ook een feit eigenlijk) dat kinderen van allochtone ouders op school anders behandeld worden dan kinderen van autochtone ouders. Zij krijgen vaak een lager studieadvies terwijl ze dezelfde cito-score behalen”* (respondent E). Deze jongen gaf ook aan dat zijn vertrouwen in Nederlandse instanties, voornamelijk politie en onderwijs, was gedaald als gevolg van de oneerlijke behandeling. Wat opviel is dat veel jongens zich een beetje machteloos voelen in Nederland. Zij weten niet precies hoe zij om moeten gaan met een discriminerende situatie en of het zin heeft om actie te ondernemen. Twee respondenten antwoordden dat zij niet voelen dat moslims onrechtvaardig worden behandeld door de overheid. *“Ik kan niet echt een voorbeeld bedenken dat moslims oneerlijk worden behandeld. Als je naar het gemeentehuis gaat, dan wordt je ook gewoon geholpen door de mensen van de gemeente”* (respondent F).

Op internationaal niveau kan ook onrecht tegen de eigen groep (moslims) worden gepercipieerd. Deze factor is, zoals gesteld in het theoretisch kader, minder relevant voor het radicaliseringsproces dan het onrecht op nationaal en lokaal niveau, maar het is wel noemenswaardig. De jongens in dit onderzoek vinden allen dat moslims in de wereld onrecht wordt aangedaan. Dit uit zich op verschillende manieren. Eén jongen vindt dat de wereldwijde verdeling van voedsel niet gelijkmatig plaatsvindt en dat de moslimgroep weinig voedsel en medicijnen ontvangt. Zijn zienswijze verschilt van de andere vijf jongens. Zij zien dat moslims in het Midden-Oosten (en andere plekken in de wereld) worden onderdrukt, voornamelijk door de Verenigde Staten van Amerika en Israël. Respondent E zegt: *“Het is verschrikkelijk wat daar moslims wordt aangedaan. En we kunnen alleen maar kijken en niets doen. Heel diep in mijn hart zou ik misschien ook daarheen willen om het op te nemen voor de moslims in die landen. Maar het is gewoon niet mogelijk. Je zit hier in dit kikkerlandje en je hebt hier een leven. Als je daaraan begint dan verlies je alles wat je hier hebt opgebouwd terwijl ik hier zoveel idealen heb.”* Een andere jongen ziet liever dat het probleem wordt opgelost op een humanitaire wijze: *“Het moet op moderne manieren. Niet door een aantal gasten die hun wapens oppakken en gaan vechten tegen enorme grote krachten in de wereld. Daardoor geef je hun alleen maar een reden om jou als land binnen te vallen. De kracht*

van media is veel sterker. Daarmee bereik je vele mensen en wanneer je de normale mensen kunt overtuigen van wie gelijk heeft, dan zijn de grote machthebbers ook verplicht om naar de mening van de gewone mensen te luisteren” (respondent D). Een ander vredelievend antwoord kwam van respondent A: “Het liefst zou ik tussen de twee partijen staan met een witte vlag en dat ik het dan beëindig, maar zo makkelijk gaat dat niet. Het liefst heb ik wel vrede.”

De terroristische groepen die in Syrië en andere landen oorlog voeren, worden afgekeurd door alle jongens. IS zou niets met de islam te maken hebben, omdat ze onschuldige mensen vermoorden. Zij zeggen dat ze nooit bij IS zouden aansluiten. Geweld is volgens respondent C de laatste uitweg in een conflict: *“Als iemand mijn huis ongevraagd binnenkomt, dan heb ik het recht om mijn leefgebied te beschermen en hem eruit te schoppen. Maar ik moet wel zeggen, het moorden van anderen moet wel de laatste uitweg zijn. Als het echt niet lukt met praten.”* Om jongeren te weerhouden van het radicale gedachtegoed stellen veel jongens voor dat de islam goed moet worden onderwezen. Sommige jongeren in Nederland zouden beïnvloedbaar zijn doordat ze onwetend zijn over hun geloof. Indien zij een radicaal persoon tegen zouden komen, dan is de kans klein dat ze dat melden bij formele instanties. Het wordt liever binnen het eigen netwerk gemeld. Respondent A zegt: *“Als ik hem echt persoonlijk ken, dan zou ik iemand raadplegen, bijvoorbeeld Yousef (begeleider zaalvoetbalactiviteit). En ik zou hem ook zelf vertellen dat wat hij denkt niet klopt.”* De ware islam verkondigt volgens de jongens liefde en respect voor de medemens.

Conclusie

Over het algemeen waren de gesprekken met de jongens heel fijn en gemoedelijk. Alle zes jongens zijn geboren in Rotterdam en zijn hier ook opgegroeid. De thuissituatie is redelijk stabiel. De jongens hebben werkende vaders en enkelen hebben werkende moeders. Voor de jongens is de moslim identiteit het belangrijkste onderdeel van hun persoonlijke identiteit. Zij voelen zich allen eerst moslim en daarna Marokkaan. Het geloof wordt door enkelen gepraktiseerd in de vorm van vijfmaal per dag bidden en andere regels van de islam naleven. Sommigen zijn wat minder strikt in het praktiseren van het geloof. Zij bezoeken de moskee minder vaak. Maar ook voor hen is de moslimidentiteit de belangrijkste identiteit. Antwoord op vragen zoeken de jongens allemaal. De een meer dan de ander. Deze vinden ze vaak op het internet en door lezingen bij te wonen. Zij geven wel vaak aan dat ze op zoek zijn naar ‘betrouwbare’ informatie (van de imam of familielid) en niet alle informatie voor waar aannemen. Daarom achten zij de informatie van de imam van de moskee betrouwbaarder dan het internet.

Verder voelen zij zich meer verbonden met de Marokkaanse gemeenschap dan de Nederlandse gemeenschap. Daarmee geven zij wel aan dat ze een mate van zekerheid hebben over hun identiteit, omdat ze een groep hebben waar ze zich bij aangesloten voelen. Ook Rotterdammer zijn is iets waar de jongens trots op zijn. Zij voelen zich meer verbonden met Rotterdam dan met Nederland. De jongens voelen zich redelijk thuis hier in Nederland. Enkele jongens zeggen wel groeiende haat te voelen tegen moslims en zich langzaam wel ongewenst beginnen te voelen in Nederland. Alle jongens geven aan een toekomst in Nederland voor zichzelf te zien. Vaak omdat het makkelijker is om hier een baan te vinden.

De jongens in dit onderzoek ervaren een geringe mate van groepsdreiging. Zij beseffen dat er een negatief imago heerst over Marokkanen, maar dat niet iedereen op die manier over Marokkanen denkt. De Marokkaanse identiteit is voor hen belangrijk en iets om trots op te zijn. Ook dreigende uitspraken van Wilders maakt hen niet bang. Zij geven aan te geloven in de rechtstaat en zolang die hen beschermt, is er geen reden om zorgen te maken. De jongens hebben wel een opvallend negatieve perceptie over de Nederlandse media. Er zou negatief worden gesproken wanneer het gaat om nieuwsberichten over moslims. Ook samenzweringstheorieën zijn terug te vinden in sommige uitspraken van de jongens. De media zouden de islam met opzet in een 'kwaad daglicht' proberen te zetten.

Tot slot is gekeken of de jongens onrechtvaardigheid ervaren. Bijna alle jongens geven aan discriminatie te ervaren in hun persoonlijke leven. Echter wordt hier vaak begrip voor getoond of wordt er een creatieve oplossing voor bedacht. Discriminatie vormt dus geen grote belemmering voor de jongens. Op nationaal niveau zien de meeste jongens dat er een kleine mate van onrecht is tegen moslims in Nederland. Sommige jongens merken op dat allochtone kinderen in het onderwijs worden achtergesteld in vergelijking tot autochtone kinderen of dat moslims niet dezelfde vrijheden genieten als andersgelovigen. Opvallend is ook dat de jongens redelijke onmacht voelen ten opzichte van de ongelijke behandeling. Zij weten niet precies hoe ongelijkheid door overheidsinstanties moet worden aangepakt. Op internationaal niveau gaat de onrechtvaardigheid volgens hen nog verder. Alle jongens zijn het erover eens: moslims wereldwijd wordt onrecht aangedaan. Dit uit zich op verschillende manieren. Echter, inzet van geweld om de onrechtvaardigheid te bestrijden zou de laatste oplossing moeten zijn.

Al met al kan gezegd worden dat op persoonlijk niveau weinig aan de hand is. Behalve het feit dat zij discriminatie hebben ervaren (of nog steeds ervaren) in hun leven, is er geen tot weinig sprake van onzekerheid over identiteit en groepsdreiging in hun persoonlijke leven. Net zoals vele allochtone moslim jongeren hebben zij enkele aspecten waarmee zij worstelen, maar er zijn geen extreme percepties waargenomen. Als er echter wordt gekeken op groepsniveau en op hoger niveau is te zien dat de jongens meer onrechtvaardigheid en groepsdreiging ervaren.

6. Resultaten

Het onderzoek is uitgevoerd aan de hand van het conceptueel model en de operationalisatie. Door een middel van een vragenlijst, ingevuld door 20 respondenten, en een verdiepend interview, afgenomen van 6 respondenten, is het project Weerbaarder door sport geëvalueerd. In dit hoofdstuk worden de bevindingen van het onderzoek gepresenteerd.

6.1 Niveau 1: Reactie

Mate van tevredenheid

In de vragenlijst die achteraf is ingevuld is de vraag gesteld: “Kun je op een schaal van 1 tot 10 aangeven in hoeverre je in het algemeen naar je zin hebt gehad tijdens de voetbalactiviteit?” Het gemiddelde rapportcijfer van de deelnemers bedroeg 7,05. De laagste score was een 4 en de hoogste score was een 10. Dat betekent dat de deelnemers het over het algemeen naar hun zin hebben gehad tijdens de voetbalactiviteit. Ook in de interviews achteraf is de vraag gesteld of zij de voetbalactiviteit als plezierig hebben ervaren. Vier van de zes jongens gaven aan heel veel plezier te hebben gehad tijdens de voetbalactiviteit. Een van hen gaf zelfs aan de voetbalactiviteit op de zondagen te missen en nu maar een beetje op de bank tv ligt te kijken op de zondagmiddagen. Zij waren vooral positief over dat zij met vrienden samen een leuke dagbesteding hadden. Enerzijds heerste er een leuke sfeer in de groep en anderzijds waren de jongens actief bezig met het voetballen. De andere twee jongens antwoordden wel positief op de vraag, maar waren minder enthousiast als de andere vier jongens. In hun ogen was de voetbalactiviteit wel een leuke bezigheid, maar de reden dat ze deelnamen, was omdat het gratis was. Een van hen zei dat hij de activiteit niet zo bijzonder vond. *“Het was gewoon zaalvoetbal. Ik vind het wel leuk om te voetballen met jongens, maar het was ook niet heel bijzonder ofzo. Ik speel nu op zondagen met andere vrienden”* (respondent E).

Voldaan aan de verwachtingen

In de vragenlijst die achteraf is ingevuld is de vraag gesteld: “Kun je op een schaal van 1 tot 10 aangeven in hoeverre de voetbalactiviteit heeft voldaan aan je verwachtingen die je had voordat je meedeed aan de voetbalactiviteit?” De gemiddelde score van de deelnemers bedroeg 5,90. Dat is een redelijke score. Het viel ook op dat een aantal jongens lage cijfers hebben gegeven voor deze vraag. Vier jongens gaven een score van 4 of lager. Dat betekent dat zij vonden dat de activiteit niet voldeed aan hun verwachtingen. Zij hadden vooraf blijkbaar andere verwachtingen van de voetbalactiviteit. De meesten gaven echter een score van 6 (zes jongens) en een 7 (vijf jongens). Zij vonden dus dat er wel voldaan werd aan de verwachtingen. Ook in de interviews kwam bij sommige jongens naar voren dat zij andere verwachtingen hadden van de voetbalactiviteit, vooral rondom de rol van de begeleider. De jongens hadden een jong persoon verwacht en wellicht ook van Marokkaanse afkomst. Deze verwachting bleek ook te kloppen, maar zij verwachtten ook dat zij alleen zouden voetballen op de zondagen en de begeleider erbij zou zitten om alles te regelen en de boel in de gaten te houden. De begeleider zou volgens hen dus enkel een facilitaire en toezichthoudende rol hebben. De activiteit zou enkel draaien om het

voetballen. Achteraf gezien zijn vijf van de zes jongens echter positief over het informatieve en inspirerende rol die de begeleider vervulde door een toespraak te houden in de grote pauze. *“Wat hij allemaal vertelde was eigenlijk net als wat de imam en mijn ouders vaak vertellen. Over het leven en onze godsdienst, maar omdat hij jonger is en ook onze taal spreekt, vond ik het wel leuk en leerzaam om naar hem te luisteren. We hebben ook een gezellige tijd samen dus dat maakt het ook een leuke omgeving om naar die dingen te luisteren”* (respondent B). De jongen die minder positief was over de informatieve rol van de begeleider benoemde dat hij niet zat te wachten op een toespraak tijdens een ontspannende activiteit. Volgens hem maakte dat de hele voetbalmiddag minder ontspannend.

Nogmaals meedoen

In de vragenlijst die achteraf is ingevuld is de vraag gesteld: “Zou je nogmaals willen deelnemen aan de voetbalactiviteit?” Het blijkt weer uit de antwoorden dat de deelnemers tevreden zijn over de voetbalactiviteit. Twaalf jongens (55%) geven aan dat ze wel weer zouden willen deelnemen. Vijf jongens (23%) geven zelfs aan heel graag weer te willen deelnemen indien de activiteit opnieuw wordt georganiseerd. Er zijn ook jongens die twifelen of ze weer mee zouden willen doen. Vier van hen (18%) heeft geantwoord misschien weer te willen deelnemen. Een deelnemer (5%) weet het zeker, hij wil niet nogmaals meedoen.

In de interviews werd duidelijk waarom veel jongens opnieuw zouden willen deelnemen. Zij vonden het een hele leuke activiteit waarvoor ze niet hoefden te betalen. Ook missen zij het regelmatige contact met de begeleider. Zij weten dat ze elk gewenst moment contact met hem mogen opnemen, maar toch is er voor enkelen een drempel om spontaan contact op te nemen en vragen te stellen. Ze vonden het vooral fijn dat er een vast contactmoment in de week was en waarin hij hen dingen vertelde in een groot groepsverband; dan vallen ze ook minder op. Ze geven wel aan dat ze graag dezelfde begeleider zouden willen hebben of iemand met soortgelijke eigenschappen, zoals een goed gevoel voor humor. De begeleider lijkt dus een grote rol te hebben gespeeld in hun beleving van de voetbalactiviteit. Het project is hun ogen geslaagd omdat de begeleider een goede band met de jongens heeft opgebouwd. *“Hij maakte de zaalvoetbal echt leuk en hij vertelde dingen op een mooie manier. Maar ik denk dat ik vooral mee zou doen omdat ik de veilige omgeving van de zaalvoetbal heel leuk vond. Als ik met meneer Yousef wilde spreken dan maakte hij tijd voor mij vrij. Dat deed hij voor iedereen en dat vind ik ook echt goed van hem. We hadden een grote groep, maar je voelde dat hij echt om ons gaf en ons belangrijk vond. Ik denk dat veel jongens ook zijn veranderd door hem. Ik denk dat ze niet meer zo vaak rondhangen en iets willen gaan doen met hun leven”* (respondent D). De jongen werd duidelijk emotioneel geraakt doordat hij dacht aan de liefde en aandacht die de begeleider heeft gegeven en de impact die het wellicht op zijn eigen leven heeft gehad.

Er is ook aan de begeleider gevraagd of hij kon verklaren waarom hij zo geliefd was bij de jongens. Hij antwoordde: *“Van de meeste jongens weet ik wie ze zijn. Ik ken de ouders of ik ken ze van de buurt. Zij weten ook wie ik ben. En ze hebben ook respect voor mij. Ze noemen mij ‘sidi Yousef’ (meneer). Maar met sommige heb ik tijdens de voetbal een band opgebouwd. Er is nog steeds iemand met wie ik contact heb via whatsapp. Hij stelt mij regelmatig vragen. Ik kende hem niet echt eerst, maar nu hebben*

we een band opgebouwd waardoor hij mij vertrouwt” (respondent G). Hij was er ook zeker van dat veel jongens opnieuw zouden deelnemen als de activiteit opnieuw zou worden georganiseerd: “Ik ben er zeker van dat ze dan nog steeds zouden komen. Ze hebben er nadrukkelijk om gevraagd. Ze vragen het nog steeds als ze mij buiten tegenkomen. Het is wel jammer, ook al is het maar een keer in de week, je ziet die jongens. Je weet wat ze ongeveer bezighoudt” (respondent G). Daarnaast kwam in de interviews ook naar voren dat ze het gewoon leuk vonden om te voetballen met hun vrienden. Ze keken er vaak naar uit en gingen met veel plezier naar de voetbalactiviteit op zondag. “Waarom niet?” was dan ook het antwoord dat vaak terugkwam.

Gevoel bij de activiteit

Om het gevoel van de deelnemers bij de activiteit te meten is in de vragenlijst die achteraf is ingevuld de vraag gesteld: “Welke omschrijving vind je het beste passen bij de activiteit?” Meerdere antwoorden waren mogelijk. De meest aangevinkte antwoordmogelijkheid was ‘leerzaam’. Deze werd maar liefst 13 keer aangevinkt. ‘Gezellig’ vonden de jongens de activiteit ook. 11 keer werd deze antwoordmogelijkheid aangevinkt. Veruit de grootste gevoelens die de jongens hebben bij de voetbalactiviteit waren dus leerzaam en gezellig. In mindere mate vond men het boeiend en grappig. Respectievelijk kwamen deze antwoorden 7 en 5 keer terug. De combinatie van sporten en leren blijkt dus goed te zijn overgekomen op de jongens. De informatieve momenten hebben zij als leerzaam ervaren. Zij hebben het ook als gezellig ervaren gedurende de voetbalactiviteit. Wat zij precies gezellig vonden is gevraagd in de interviews die achteraf zijn gehouden. Een respondent antwoordde: *“Het was leuk met mijn vrienden. We maakten hier en daar een grapje. Als iemand een nare opmerking maakte tegen een ander, dan kwamen de meeste jongens voor hem op. Er was ook altijd eten en drinken aanwezig in de pauze. Dus het was zeker gezellig in de groep” (respondent A). De onderlinge sfeer in de groep blijkt dus gezellig te zijn geweest, zo heeft respondent A het ervaren. Ook de begeleider is het hiermee eens. Hij heeft geprobeerd om op een luchtige manier zijn boodschap op de jongens over te brengen: “Het is belangrijk op welke manier je de informatie overbrengt. Met veel enthousiasme en soms ook met humor” (respondent G).*

6.2 Niveau 2: Leren

Leerdoel achterhalen bij begeleider

In het interview met de begeleider is hem gevraagd wat hij de jongens graag wilde leren. Hij antwoordde: *“Sport is een goed middel om radicalisering te voorkomen. Ten eerste omdat je de jongeren kan bereiken. Jongeren die je normaal gesproken niet kan bereiken, bereik je op deze manier. Je kan op die manier met ze praten en dingen aan hen leren. Ten tweede, je houdt ze bezig. In plaats van dat ze op straat niks gaan doen, houd je ze bezig met een nuttige en plezierige activiteit. Voetbal is ook een bezigheid waarbij jongeren dingen leren van elkaar. Er zijn regels waar je je aan moet houden. Er is een scheidsrechter en een captain. En je moet samenwerken om te winnen van de tegenpartij. Door die dingen samen ontwikkelen jongeren ook een houding die ze buiten automatisch toepassen” (respondent G). In zijn antwoord is een combinatie te vinden van kennis en houding. Door middel van sport kreeg hij toegang tot de jongeren en*

probeerde hij hen kennis mee te geven over verschillende onderwerpen. Tegelijkertijd zorgde het teamspel ervoor dat de jongens zich aan bepaalde regels hielden en een 'eerlijke' houding ontwikkelden ten opzichte van elkaar en de scheidsrechter. Met betrekking tot de vaardigheden gaf de begeleider aan dat hij het belangrijk vond dat de jongens kritisch kunnen nadenken. Als zij iets horen, dan dienen ze daar kritisch over na te denken. Daarnaast is het ook belangrijk dat de jongens vragen durven te stellen aan de begeleider. *"Ze moeten ook kritisch zijn vind ik. Ik vind dat wij dat helaas te weinig meekrijgen van mensen in onze omgeving. Je moet niet de mening van de hardst roepende volgen, je moet er kritisch mee omgaan. Je moet vragen durven stellen. Nederlanders zijn daar heel goed in en wij moeten dat ook aanleren"* (respondent G).

Nieuwe kennis

Voor leren is het ook belangrijk dat deelnemers nieuwe kennis opdoen die ze voor de activiteit niet hadden. In de vragenlijst die achteraf is ingevuld is dan ook gevraagd aan de deelnemers: "Heb je tijdens de voetbalactiviteit iets nieuws geleerd wat je hiervoor niet wist?" Uit de antwoorden blijkt dat een groot deel van de jongens nieuwe dingen heeft geleerd tijdens de activiteit. Niemand zegt 'helemaal niets' te hebben geleerd. Eén jongen (5%) zegt 'niet echt' wat nieuws te hebben geleerd. Veel van de dingen die werden verteld waren hem al blijkbaar bekend. Vier jongens (18%) hebben aangegeven 'een beetje' nieuwe dingen te hebben geleerd en tien jongens (45%) hebben 'wel' nieuwe dingen geleerd. Zeven jongens (32%) hebben zelfs aangegeven 'heel veel' nieuwe dingen te hebben geleerd. Voor hen was de voetbalactiviteit heel leerzaam. Op de verdiepende vraag wat zij specifiek aan nieuws hebben geleerd werden een aantal antwoorden ingevuld:

- 'het goede karakter van een moslim'
- 'dat moslims, joden en christenen samenleefden in de tijd van profeet Mohammed'
- 'er is een grote jihad en een kleine jihad'

Uit de interviews die achteraf zijn gehouden met de jongens kwam vaak naar voren dat de begeleider veel nieuwe inzichten heeft geboden op het gebied van het islamitisch geloof. De begeleider zou meer achtergrondinformatie hebben gegeven over onderwerpen waar zij al globaal kennis van hadden, zoals het gebed en het vasten in de maand Ramadan. Respondent F zegt: *"Je leert thuis wel wat halal en haram is (toegestaan en zondig), maar daar blijft het ook bij. Je leert bijvoorbeeld niet waarom we vijf keer per dag moeten bidden. Maar ook bijvoorbeeld waarom de islam zo negatief in de media worden getoond. Youssef heeft ons geleerd dat de islam een antwoord heeft voor elke vraag."* Ook respondent C zegt veel te hebben geleerd van de begeleider, maar dat hij ook veel dingen al wist: *"Veel van de dingen die hij in de pauzes heeft verteld wist ik eigenlijk al omdat ik vaak naar lezingen ga in de moskee. Hij is daar ook vaak spreker, maar toch is het goed om die dingen weer opnieuw te horen."* De begeleider probeerde het belang van kennis nogmaals te benadrukken: *"Kennis is heel belangrijk. Daar moet je mee beginnen, want jongeren zijn onwetend. Staat de islam voor bloedvergieten? Staat de islam voor oorlog? Wat houdt het woord islam nou eigenlijk in? Men zegt wel: "ik ben moslim" maar men weet niet wat het woord moslim inhoudt en dat de islam meer betekent dan alleen naar de moskee gaan en vasten in*

Ramadan. Weinigen weten over het vredevolle karakter van de islam en het karakter van profeet Mohammed. Hoe hij omging met andersgelovigen en met conflictsituaties” (respondent G).

Bruikbare kennis

De kennis die wordt opgedaan moet wel relevant zijn voor de deelnemers en het dient ook toepasbaar te zijn in het dagelijkse leven van de deelnemers. Daarom is in de vragenlijst die achteraf is ingevuld aan de deelnemers gevraagd: “In hoeverre kun je de kennis die je hebt geleerd toepassen in je dagelijkse leven (op school/werk of in je contact met je familie/vrienden)?” Niemand vond dat de kennis ‘helemaal niet’ toepasbaar is. Drie jongens (14%) vonden dat de kennis die ze hebben geleerd ‘een beetje’ toepasbaar is. Negen jongens (41%) gaven aan dat de kennis ‘een beetje’ toepasbaar is in het dagelijkse leven. Zeven jongens (32%) gaven aan dat de kennis ‘wel’ toepasbaar is en twee jongens (9%) vonden dat de kennis ‘helemaal wel’ toepasbaar is in hun dagelijkse leven. De meeste jongens vonden dus dat de kennis die zij hebben geleerd een beetje toe te passen is in het dagelijkse leven. Ook valt op dat de meningen rond deze vraag verdeeld zijn. Er zijn namelijk ook redelijk veel jongens die vonden dat zij de kennis goed kunnen toepassen. In het interview kwam dit ook naar voren. Respondent B zegt: *“Sommige van de dingen die hij heeft vertelt neem je natuurlijk gelijk mee in je dagelijkse leven. Hij heeft bijvoorbeeld vertelt over dat je respect moet hebben voor je ouders. Als je dan naar huis gaat en je ziet je ouders dan herinner je wat hij heeft verteld en dan ga je ook liever voor ze doen.”* Hij was dus van mening dat hij sommige kennis goed kan toepassen buiten de voetbalactiviteit. Bij een andere respondent viel juist op dat de leefomgeving het niet toestaat om de kennis toe te passen. Hij zag een contrast tussen de cultuur bij de voetbalactiviteit en de cultuur van zijn dagelijkse leven. Respondent F zegt: *“Ik wil wel echt als een goede moslim leven als hij vertelt over het goede karakter van een moslim en over het goed benutten van je tijd, maar na het hele verhaal ga je weer naar je vrienden en naar de lounge en dan ben je opeens in een hele andere wereld.”* De begeleider gaf aan dat hij zijn best heeft gedaan om zoveel mogelijk te vertellen. Hij vond het ook belangrijk dat zij de kennis toepassen in de praktijk. *“Je hoopt het natuurlijk. Je probeert zoveel mogelijk positieve dingen te vertellen. En ik zeg ook altijd: de islam is geen woorden maar daden. Dat is ook de Rotterdamse mentaliteit. Juist door middel van ons gedrag kunnen we goede moslims zijn. Niet alleen door te praten. Op die manier laat je ook zien waar de islam echt voor staat. Door je goed te gedragen. Van sommigen heb ik wel het vertrouwen dat ze dat ook echt doen. Dat ze bijvoorbeeld harder hun best doen op school of dat ze meer respect hebben voor hun ouders”* (respondent G).

Vaardigheden

Er is gekeken welke vaardigheden de jongens hebben geleerd tijdens de voetbalactiviteit. In het projectvoorstel en uit de interviews met de begeleider en de jongens zijn drie vaardigheden herkend: vragen stellen, kritische houding en inlevingsvermogen.

De eerste vaardigheid die werd gestimuleerd is het stellen van vragen. In het projectvoorstel staat omschreven: “De deelnemers worden gestimuleerd om vragen te

stellen en actief mee te doen” (moskee Othman, 2015). Op welke manier dat zou worden gedaan, wordt niet vermeld. Uit het gesprek met de begeleider is naar voren gekomen dat hij het belangrijk vond dat de jongens vragen durven te stellen aan hem en aan de andere deelnemers. Wat hen zou hebben getriggerd om vragen te stellen is de vertrouwensband die ze in de loop van de tijd hebben opgebouwd. Met sommigen was die vertrouwensband er reeds, maar sommige jongens kenden de begeleider nog niet. Hij zei in het interview: *“Het is belangrijk dat ze meer vragen stellen. Sommigen stelden aan het begin bijvoorbeeld helemaal geen vragen. Sowieso alles wat je aan ze vertelt is een goede boodschap. Zij zeggen ook vaak: “wij leren heel veel van jou”. Sommigen kennen mij al van de moskee, dus voor hen is het niet iets nieuws wat ik ze vertel. Maar voor sommigen was het echt nieuw. Het is belangrijk om taboes te doorbreken en hun taal te spreken en ik denk dat dat wel is gelukt. Er is geen drempel voor hen om vragen te stellen. Dat vertrouwen is heel belangrijk. Als je hun vertrouwen wint, dan kan je ze ook positief beïnvloeden. Ze komen dan ook heel voorzichtig naar je toe na de sessie en stellen je extra vragen. Dan merk je dat het iets met ze heeft gedaan. Er is nog steeds iemand met wie ik contact heb via whatsapp. Hij stelt mij regelmatig vragen. Ik kende hem eerst niet echt, maar nu hebben we een band opgebouwd waardoor hij mij vertrouwt. Die jongen stelde vroeger bijvoorbeeld ook helemaal geen vragen tijdens de activiteit. Nu stelt hij zoveel vragen, je merkt dat hij echt met bepaalde vragen rondloopt”* (respondent G). Ook in de gesprekken met de jongens kwam naar voren dat zij het makkelijk vonden om hun vragen aan de begeleider te stellen. Dat de begeleider veel kennis heeft en hun vragen op een bevredigende wijze beantwoordde, stimuleerde hen ook om meer vragen te stellen. *“Als we zaalvoetbal hebben en ik heb in de week ervoor met een vraag rondgelopen in mijn hoofd, dan vraag ik het tijdens het zaalvoetballen aan Yousef. Hij kan sommige vragen echt goed beantwoorden dus dan ga je ook meer vragen aan hem stellen”* (respondent A). In de vragenlijst die achteraf is ingevuld is ook gebleken dat de jongens hun vragen makkelijk aan de begeleider konden stellen. Er is aan hen de vraag gesteld: *“Vind je dat je tijdens de activiteit alle vragen die bij je opkwamen kon stellen aan de begeleider?”* Niemand antwoordde dat ze ‘nooit’ of ‘vaak niet’ hun vragen konden stellen. Zes jongens (27%) antwoordden dat ze ‘soms’ de vragen die bij hen opkwamen konden stellen aan de begeleider. In sommige gevallen stelden zij dus niet hun vragen en in sommige gevallen stelden zij wel hun vragen. Veel jongens ervoeren vaak dat zij wel hun vraag kunnen stellen (11 jongens, 50%) of zelfs altijd met hun vragen terecht konden bij de begeleider (5 jongens, 23%). Hieruit blijkt dat heel veel jongens zich op hun gemak voelden bij de begeleider en hem vragen konden stellen tijdens de voetbalactiviteit. Eén jongen stelde bij aanvang van de activiteit helemaal geen vragen, maar heeft zo een goede band opgebouwd met de begeleider dat hij na afloop van de activiteit zelfs nog contact heeft met de begeleider en hem regelmatig vragen stelt via whatsapp, ondanks dat de voetbalactiviteit is afgelopen. Dat betekent dat in zijn specifieke geval de vaardigheid heel sterk is ontwikkeld. Ook bij de andere jongens is deze vaardigheid positief ontwikkeld.

Een andere vaardigheid is de bevordering van het kritisch denkvermogen. Een aantal respondenten geven aan dat zij dat ook hebben gemerkt. *“Daar heeft de begeleider ook vaak over gepraat. Hij heeft gezegd dat we dingen niet zomaar moeten geloven wat er*

wordt gezegd. Zelfs als hij iets vertelt moet je altijd bij jezelf afvragen of het kan kloppen wat hij zegt, want zelf weet je ook best veel en daarom kan je ook beslissen of iets waar is of niet. Je kan dingen bijvoorbeeld op het internet opzoeken als je het wil checken of aan een ander persoon vragen” (respondent C). Ook de begeleider benoemt dat hij graag het kritische denken onder de deelnemers wil bevorderen. Dat doet hij door hen vragen te stellen en hen te mengen in het gesprek zegt hij. *“Ze moeten kritisch zijn vind ik. Ik vind dat wij dat helaas te weinig meekrijgen van mensen in onze omgeving. Je moet niet de mening van de hardst roepende volgen, je moet er kritisch mee omgaan. Je moet vragen durven stellen. Nederlanders zijn daar heel goed in en wij moeten dat ook aanleren”* (respondent G). Hij vond het dus belangrijk dat de jongens een kritische houding aannemen in het leven. Volgens de begeleider werden de jongens aangespoord om zich te mengen in het gesprek. De begeleider was benieuwd naar hun mening over de onderwerpen. Dat past heel goed in een interactief gespreksessie. *“Ik vroeg ze: wat vind je hiervan en wat denk je daarover. En soms gingen ze ook vragen stellen. Op die manier leer je ook hoe zij denken over bepaalde zaken”* (respondent G).

Als onderzoeker heb ik de voetbalactiviteit driemaal bezocht in de onderzoeksperiode en heb zelf mogen ervaren hoe de informatieve sessies werden vormgegeven. Voor aanvang van de voetbalactiviteit en in de pauze van de activiteit werden de informatieve sessies verzorgd. Ik heb ervaren dat de begeleider zowel maatschappelijke als religieuze onderwerpen behandelde. Van het belang van een studie en carrière tot aan het leven in het hiernamaals zoals de islam deze beschrijft. Maar welk onderwerp hij ook behandelde, hij deed het altijd vanuit een islamitisch perspectief. Hij beschreef uitvoering wat de islam over deze kwesties voorschreef. Tussendoor maakte hij wel eens een grapje om de aandacht van de jongens erbij te houden en de onderwerpen wat luchtiger te maken. Ik heb gemerkt dat dat hij zelf veel aan het woord was. Hij bepaalde de onderwerpen en de lengte van de sessies, dus over de invulling van de informatieve sessie is geen input geleverd vanuit de jongens. Ik heb aandachtig gekeken in hoeverre de jongens vragen stelden tijdens de interactieve sessies. De jongens mochten tussendoor vragen stellen. Dat werd vaak herhaald door de begeleider. Maar toch merkte ik dat de mate waarin de jongens ervoor kozen om vragen te stellen of liever alleen te luisteren, sterk afhankelijk was van het type onderwerp. Dit kan het beste worden geïllustreerd aan de hand van een voorbeeld tijdens mijn tweede bezoek aan de activiteit: de jongens kregen in de pauze een snack en een drankje en namen plaats op de bankjes. De begeleider begon zijn verhaal over de jeugd en het belang om je als moslimjongere nuttig te maken voor de samenleving. Deze jeugdtijd zou immers niet meer terugkomen en eenmaal getrouwd en werkende zouden de jongens weinig tijd hebben om zich te verdiepen in kennis en een nuttig persoon te zijn voor hun omgeving. De jongens luisterden stil en aandachtig naar zijn verhaal maar stelden verder geen vragen of maakten geen opmerkingen. Zo werden er nog een aantal ‘religieuze’ onderwerpen behandeld waarbij de jongens stillertjes luisterden. Toen de begeleider een politiek beladen onderwerp begon te behandelen, namelijk de situatie in Syrië en andere landen in het Midden-Oosten, merkte ik dat veel jongens aandachtig luisterden. De jongens zouden zich bewust moeten zijn van de gevaren van radicalisme en radicale ideeën die extremistische groepen verspreiden via social media, maar ook in bepaalde kringen buiten. Enkelen stelden ook vragen als: *“Wat kunnen wij zelf doen voor de moslims in die landen?”* De begeleider wees hen

nogmaals op de gevaren van extremisme en adviseerde om een gebed voor vrede te verrichten. Tijdens mijn derde bezoek (vier weken later) merkte ik dat veel jongens zich mengden in het gesprek. Zij onderbraken de begeleider zo nu en dan. Dit gebeurde ook steeds vaker bij de religieuze onderwerpen. Het was duidelijk dat sommige jongens zich meer op hun gemak voelden bij de begeleider dan voorheen. Zowel de vaardigheid vragen stellen als de vaardigheid kritisch denkvermogen was bij hen positief ontwikkeld.

De laatste vaardigheid die werd ontwikkeld is inlevingsvermogen. Voor de vergroting van weerbaarheid is het belangrijk dat individuen zich kunnen inleven in een persoon die anders denkt. In de vragenlijst die achteraf is ingevuld werd aan de deelnemers gevraagd: "Heb je door deze activiteit meer begrip voor de mensen die anders denken dan jij?" In totaal antwoordden vijf jongens (23%) dat ze niet meer begrip hebben gekregen voor mensen die anders denken dan zij. Twee van de vijf jongens gaven zelfs aan dat ze 'helemaal niet' meer begrip hebben gekregen. Drie van de vijf jongens gaven aan dat ze 'niet meer' begrip hebben gekregen. De groep die aangeeft dat ze 'een beetje' begrip hebben gekregen voor andersdenkenden is de grootste groep met acht jongens (36%). Zes jongens (27%) vinden dat ze 'wel meer' begrip hebben gekregen en drie jongens (17%).

Er is geen eenduidig antwoord op deze vraag ontvangen. Aan de ene kant zijn er jongens die vinden dat zij helemaal niet meer begrip hebben voor mensen die anders denken. Aan de andere kant zijn er jongens die vinden dat ze veel meer begrip hebben gekregen voor andersdenkenden. De ontwikkeling van inlevingsvermogen is dus niet optimaal ontwikkeld in de hele groep.

Behoeftte aan cognitieve afsluiting

Een cognitief element van weerbaarheid is de behoefte aan cognitieve afsluiting. Er is in een dergelijke situatie geen ruimte voor nuance en ambiguïteit (Mann, Doosje et al., 2015). Op niveau 2 van de evaluatie is daarom ook gekeken in hoeverre deelnemers van de voetbalactiviteit nuance kunnen aanbrengen in bepaalde situaties. In de vragenlijst zijn verschillende vragen gesteld aan de hand van verschillende situaties. Op deze manier kan er met meer zekerheid een uitspraak worden gedaan over de mate waarin iemand genuanceerd kan denken. Ook is er een voor- en nameting gedaan. Dat wil zeggen dat de jongens bij aanvang en na afloop dezelfde vragen hebben beantwoord. Het is daarom mogelijk om te kijken of er een verschuiving in opvattingen heeft plaatsgevonden.

In de eerste situatie heeft de respondent een meningsverschil met een ander persoon. Hoe reageert hij op het meningsverschil? Gaat hij zijn mening hardop roepen of luistert hij eerst wat de ander te vertellen heeft? In de vragenlijst (voor- en achteraf) is de vraag gesteld: "Wat is de beste manier om te reageren wanneer je het niet eens bent met iemand?" In de voormeting zijn er twee jongens (9%) die vinden dat ze moeten blijven roepen totdat mensen naar ze luisteren. Zes jongens (27%) luisteren liever ook niet naar de tegenpartij, maar proberen wel de tegenpartij te overtuigen. Het aantal jongens dat vindt dat hij moet overtuigen, maar ook luisteren naar de tegenpartij, is elf (50%). De helft van de jongens kiest dus voor een redelijk vredevolle manier van communiceren. Tot slot zijn er drie jongens (14%) die van mening zijn dat zij eerst

moeten luisteren naar de tegenpartij en daarna pas hun eigen mening moeten uitspreken. Belangrijk in deze situatie is dat de jongens bereid zijn om te luisteren naar de andere persoon. Bij meer dan helft van de jongens is dit ook het geval.

Na afloop van de voetbalactiviteit zijn er nog steeds evenveel jongens (twee jongens) die denken dat ze moeten roepen en niet luisteren naar de tegenpartij. Er zijn achteraf dus nog steeds jongens die denken dat het beter is om te blijven roepen en niet te luisteren. Er is wel een verschuiving te zien van aantal jongens dat probeert te overtuigen, zonder te luisteren naar het aantal jongens dat eerst luistert en daarna zijn mening uitspreekt. De laatste groep groeit van drie jongens naar zes jongens. Dit is een verdubbeling van de groep. Achteraf gezien zijn er dus meer jongens die begrijpen dat het ook belangrijk is om te luisteren naar de andere persoon. Dit is een positieve ontwikkeling voor het cognitieve indicator van weerbaarheid.

De tweede situatie is een soortgelijke situatie, namelijk een conflict tussen een moslim en een niet-moslim waarbij de respondent wordt gevraagd hoe hij reageert op het conflict. Oordeelt hij meteen voor een van de partijen of luistert hij eerst naar wat beide partijen te vertellen hebben? In dit geval heeft de respondent zelf geen meningsverschil, maar gaat het om een meningsverschil tussen twee anderen. Voor de weerbaarheid is het belangrijk dat de respondent begrijpt dat men eerst naar elkaar dient te luisteren. In de vragenlijst is de vraag gesteld: "Stel een moslim en niet-moslim hebben ruzie, hoe reageer je?" In de beginperiode zijn er nog drie jongens (14%) die kant kiezen voor de moslim en één jongen (5%) die kant kiest voor de niet-moslim, ook als deze geen gelijk hebben. Aan de andere kant is een hele grote groep van 12 jongens (55%) die zich liever afzijdig houdt. Zij bemoeien zich liever niet in het conflict. Ook is er een grote groep van zes jongens (27%) die eerst luistert en daarna oordeelt wie gelijk heeft. Bij aanvang van de voetbalactiviteit scoorden de jongens dus redelijk goed op dit deze indicator van weerbaarheid. Na afloop van de voetbalactiviteit heeft een verschuiving plaatsgevonden in de antwoorden. Geen enkele jongen (0%) zou noch partij kiezen voor de moslim, noch voor de niet-moslim zonder te luisteren. Ook is er een jongen minder die zich afzijdig zou houden. In de nameting zijn er elf jongens (50%) die zich afzijdig zouden houden. De groep die zou luisteren naar beide partijen verdubbelt bijna van zes jongens naar 11 jongens (50%). De laatste twee groepen zijn dus even groot. Achteraf zijn er dus nog meer jongens die begrijpen dat er geluisterd moet worden, ook als een van de partijen een moslimachtergrond heeft.

In de derde situatie is gekeken wat de perceptie is van jongens op de multiculturele samenleving. Vinden zij dat er ruimte is voor andersgelovigen in de samenleving? Een weerbaar persoon staat open voor verschillende culturen en waarden. In de vragenlijst (voor- en achteraf) is de vraag gesteld: "Wat heb je liever? Een multiculturele samenleving zoals die nu is of een samenleving die alleen uit moslims bestaat?" Bij aanvang reageerden de meeste jongens (50%) dat ze graag moslims in de meerderheid zien in Nederland. Ook in de interviews bij aanvang van de voetbalactiviteit bleek dat veel jongens hier voorstander van zijn. Een van de respondenten zag zelfs liever dat iedereen moslim is: *"Ik heb toch liever dat iedereen moslim is, omdat ik geloof dat de islam het beste is voor mensen. Verschillende culturen is natuurlijk mooi, als iedereen maar moslim is"* (respondent B). Het is niet per se een

intolerante kijk op andersgelovigen, maar is ook niet bepaald tolerant. Een multiculturele samenleving ziet hij namelijk niet als gewenste situatie. Verder is uit de vragenlijst vooraf gebleken dat zes jongens (27%) graag een multiculturele samenleving zien, maar waarbij gemeenschappen met elkaar in gescheiden wijken leven. Slechts vier jongens (18%) zijn voorstander van een multiculturele samenleving zoals deze nu is, waarbij iedereen zelf mag kiezen waar hij/zij woont en welke religie hij/zij aanhangt. Deze uitkomst toont aan dat de jongens behoefte hebben aan cognitieve afsluiting als het gaat om de kijk op de samenleving.

In de vragenlijst achteraf is weinig verschuiving te zien. De meeste jongens geven nog steeds aan dat ze graag de moslims in de meerderheid zien. Dit maal is de groep wel iets gekrompen van elf naar tien jongens (45%). De groep die voorstander is van de multiculturele samenleving is heel licht gegroeid van vier naar vijf jongens (23%). Verder is alles gelijk gebleven. Hieruit blijkt dat de voetbalactiviteit zeer beperkte invloed heeft gehad op hun kijk naar de samenleving. Zij zijn niet positiever komen te staan tegenover diversiteit in de samenleving. Aan respondent B is dezelfde vraag voorgelegd na de voetbalactiviteit. Zijn mening vooraf was dat hij liever iedereen moslim ziet in Nederland. Er is gevraagd hoe hij er achteraf over denkt: *“Ik denk nog steeds dat het beter is als iedereen moslim is. Oké het klinkt misschien een beetje eng voor een niet-moslim, maar kijk eens nu in Rotterdam. Er wonen zoveel moslims, zie je dat het slecht gaat met de moslims? Tussen moslims onderling is er juist saamhorigheid. Dat gun ik alle Nederlanders in deze stad.”* Zijn mening is dus niet veranderd. Dat hoeft niet per se een negatieve invloed te hebben op weerbaarheid, omdat zijn mening niet intolerant is ten opzichte van niet-moslims.

De laatste situatie heeft betrekking op hun mening over mensen die kritiek uiten op de islam. Een weerbaar persoon kan flexibel omgaan met andersdenkenden. Omgaan met kritiek hoort daar ook bij. In de vragenlijst is de vraag gesteld: “Wat is je mening over mensen die kritiek uiten op de islam?” Bij aanvang van de voetbalactiviteit antwoordde meer dan de helft van de jongens (55%) dat ze het ‘onacceptabel’ vinden wanneer mensen kritiek uiten op de islam. Dit is een grote groep die vindt dat er geen kritiek mag worden geuit op hun religie. Dat toont aan dat de jongens behoefte hadden aan cognitieve afsluiting als het gaat om kritiek over hun geloof. Een kleine groep jongens (18%) ‘bemoeit zich er niet mee. Het is ieders eigen keuze’, vinden zij. Een iets grotere groep jongens (27%) vindt het ‘prima, zolang er geen sprake is van belediging’. Er is geen enkele jongen die vindt dat het ‘goed’ is als er kritiek wordt geuit over zijn geloof. In de antwoorden van de vragenlijst achteraf is een grote verschuiving te zien. De grote groep jongens die vond dat het onacceptabel is, is gehalveerd van twaalf jongens naar zes jongens (27%). Het aantal jongens die zich er niet mee bemoeit en de keuze aan de persoon overlaat is verdubbeld van vier naar acht jongens (36%). Na de voetbalactiviteit zijn er dus duidelijk meer jongens die iets toleranter zijn gaan kijken naar de uiting van kritiek op hun geloof. De groep jongens die het ‘prima vinden, zolang er geen sprake is van belediging’ is licht gegroeid. Waren het er eerst zes, na de voetbalactiviteit zijn het er acht. Wat opvalt, is dat na de voetbalactiviteit er nog steeds geen jongens zijn die het ‘goed vinden’ als er mensen kritiek uiten op hun geloof. Blijkbaar vinden zij dat het alleen acceptabel onder bepaalde voorwaarden, namelijk

dat er geen sprake is van belediging van hun geloof. Al met al is dit een positieve ontwikkeling voor de cognitieve indicator van weerbaarheid.

Wantrouwen in nieuwsberichten via Nederlandse mediakanalen

De behoefte aan cognitieve afsluiting kan zich ook uiten in een bepaald wantrouwen in nieuwsberichten via Nederlandse lokale mediakanalen. Er is gekeken in hoeverre dit aanwezig is bij de deelnemers van de voetbalactiviteit. Daarom is in de vragenlijst (voor- en achteraf) de vraag gesteld: "Als je het Nederlandse nieuws volgt, geloof je dan ook wat er wordt verteld?" In de beginsituatie is een heel duidelijk beeld zichtbaar: de meeste deelnemers wantrouwen Nederlandse media. Vijf jongens (23%) geven aan dat ze het nieuws vaak 'helemaal niet' vertrouwen. Een nog grotere groep van elf jongens (50%) geeft aan het nieuws vaak 'niet' te vertrouwen. Dat betekent dat deze twee groepen (meer dan de helft van de jongens) het nieuws wantrouwen. Verder zijn er twee jongens (9%) die aangeven het nieuws vaak 'een beetje' te vertrouwen en slechts één jongen (5%) die aangeeft het nieuws vaak 'wel' te vertrouwen. Er is dus bij slechts enkele jongens een (licht) vertrouwen. Tot slot zijn er drie jongens die het Nederlandse nieuws helemaal niet volgen. Wat de reden daarvan is, is niet bekend. In de antwoorden van de vragenlijst achteraf is er een verschuiving te zien in de antwoorden: de jongens zijn achteraf nog wantrouwer tegenover Nederlands nieuws. Dat is een hele opmerkelijke uitkomst. De groep jongens die aangeeft het nieuws vaak 'niet' te vertrouwen groeit van elf jongens naar dertien jongens (60%). Verder valt het op dat er achteraf één jongen (5%) is die aangeeft het nieuws vaak 'helemaal wel' te vertrouwen, terwijl dat vooraf nog nul jongens waren. Hij heeft dus heel veel vertrouwen in het nieuws gekregen. Ook zijn er achteraf iets minder jongens die het nieuws helemaal niet volgen (van drie jongens naar twee jongens). In het interview achteraf is dit onderwerp ter sprake gekomen. Veel respondenten gaven in het interview aan dat ze de Nederlandse media nooit zullen vertrouwen. De reden daarvoor is dat er altijd negatieve berichtgeving over moslims zal worden gedaan. De media zouden volgens samenzweringstheorieën een middel zijn van de Verenigde Staten en Israël om het Midden-Oosten aan te vallen en zelfs de islam te vernietigen. Hoe ze ermee omgaan lijkt ook niet heel weerbaar. Vaak voelen ze zich weggezet en lijkt het medialandschap een ingewikkeld fenomeen voor de jongens. Al met al is het een negatieve ontwikkeling voor de cognitieve indicator van weerbaarheid.

6.3 Niveau 3: Emotie

Zoektocht naar betekenis

De zoektocht naar betekenis is een belangrijk emotionele indicator van weerbaarheid. In het theoretisch kader is er gesteld dat de aanwezigheid van een zoektocht naar betekenis een negatieve invloed heeft op de weerbaarheid tegen radicalisering. De zoektocht naar betekenis kan zich in verschillende vormen uiten.

Ten eerste kunnen gevoelens van vernedering en wraak een negatieve invloed hebben op weerbaarheid. In paragraaf 5.4 is gekeken in hoeverre de deelnemers groepsdreiging en onrechtvaardigheid ervaren. Daaruit is gebleken dat de jongens denken dat er een negatief imago heerst over Marokkanen in Nederland. Een

stigmatiserende uitspraak van Wilders als 'minder Marokkanen' maakt de jongens niet bang en laat ze ook niet vernederd voelen. Wel geven sommigen aan dat ze de groeiende haat als probleem zien en zich ook minder thuis voelen in Nederland door het opkomend rechts-extremisme en groeiend islamofobie (zoals de jongens dat ervaren). Het lijkt erop dat de jongens zich er niets van aantrekken. Ze gaan gewoon door met hun dagelijkse bezigheden en maken zich verder weinig zorgen over geweld jegens moslims. Tegelijkertijd weten de jongens vaak niet hoe autochtone Nederlanders in hun directe omgeving over hen denken doordat er onbekendheid heerst met andere etnische groepen. Er is wel contact met Nederlandse jongens en meisjes op school en werk, maar vaak worden geen diepgaande gesprekken gevoerd. Het contact met hen ervaren ze in de meeste gevallen positief. Er zijn dan geen gevoelens van vernedering. Tijdens de voetbalactiviteit hebben de jongens een les gehad over de rol van moslims in Nederland. Daarbij heeft de begeleider uitgelegd hoe zij het meest effectief om kunnen gaan met islamofobie. Volgens de begeleider heeft dit ook bijgedragen aan de weerbaarheid van de jongens: *"Ik heb eens een lezing gedaan over islamofobie. Dat begint echt een probleem te worden voor onze jongeren. Ze moeten goed weten hoe ze ermee omgaan. Niet meteen in de verdediging schieten, maar bewust zijn van het vredevolle en tolerante karakter van het grote voorbeeld voor moslims, onze geliefde profeet Mohammed. Hij heeft tijdens zijn leven heel veel ellende meegemaakt en heel veel haatreacties, maar hij reageerde altijd met veel geduld en op een vriendelijke wijze"* (respondent G).

Ten tweede kan de aanwezigheid van een betekenisvol doel in het leven een positieve invloed hebben op de weerbaarheid van de jongens. Daarom is in de vragenlijst (voor- en achteraf) de vraag gesteld: "Kun je op een schaal van 1 tot 10 aangeven in hoeverre je vindt dat je een duidelijk doel in je leven hebt?" Bij aanvang van de voetbalactiviteit was de gemiddelde score in de groep een 5,9. De laagste score was een 3 en de hoogste score was een 8. Dat betekent dat de jongens over het algemeen een redelijk duidelijk doel in hun leven hebben. In de leeftijdscategorie 14-18 jaar zijn jongens nog in de puberteit en is het ook niet heel raar dat ze geen duidelijk doel hebben in hun leven. Een aantal jongens scoorden echter heel laag. Met een score van 3 of 4 gaven zij aan geen duidelijk doel te hebben in hun leven. Na afloop van de voetbalactiviteit is dezelfde vraag aan hen gesteld. De gemiddelde score was dit keer 6,6. Een positieve verschuiving heeft dus plaatsgevonden. Er waren geen jongens die een 3 scoorden, wel één jongen die een 4 scoorde. Verder scoorde de grootste groep jongens een 6, net als bij aanvang. De groep jongens die een duidelijk doel heeft is gegroeid van vier jongens naar vijf jongens. Een van de respondenten zei: *"Een duidelijk doel? Ja, ik weet niet. Ik heb er niet echt wat van meegekregen, maar ik denk dat we wel een doel moeten hebben in het leven, anders is het echt heel doelloos, snap je toch wel (gelach)". Maar even serieus. Ik denk dat ik mij wel iets meer bewust ben van wat mijn verantwoordelijkheden zijn. Ik heb de taak om de islam op de juiste manier uit te dragen en ik zie dat misschien ook wel als doel in mijn leven. Voor de rest ook gewoon school afmaken en een mooie baan vinden natuurlijk."* (respondent A). Ook een ander merkt op meer bewustzijn te hebben maar nog geen concreet doel: *"Ik ga er wel aan werken om een doel voor mijzelf in het leven op te zetten. Ik vond vroeger altijd aanzien en status heel belangrijk, maar ik heb nu meer het gevoel dat dat niet alles is in het leven."*

Ik heb van meneer Yousef geleerd dat we goed moeten zijn voor andere mensen.” Dit is dus een redelijk goede ontwikkeling voor het emotionele indicator van weerbaarheid.

Ten derde kan zekerheid over de identiteit een positieve invloed hebben op de weerbaarheid van de jongens. Het is belangrijk dat men een beeld heeft van zijn identiteit en een bepaald ‘gevoel van belonging’ heeft bij een groep. Op deze manier krijgt men meer zelfwaarde. In paragraaf 5.4 is gekeken in hoeverre de jongens (on)zekerheid ervoeren over hun identiteit bij aanvang van de voetbalactiviteit. Uit de interviews is gebleken dat veel jongens een duidelijk beeld hebben tot welke groep zij behoren. Zij voelen zich allen heel sterk moslim. Daarna voelen zij zich ook veelal Marokkaans, Rotterdams en pas daarna Nederlands. Veel jongens zijn zich bewust van hun Marokkaanse roots en zijn daar ook trots op. Het gevoel van zekerheid over de eigen identiteit was dus al redelijk aanwezig voor de voetbalactiviteit. Gedurende de voetbalactiviteit is ook ingegaan op het onderwerp identiteit. Via bewustwording van de eigen identiteit en positie in de samenleving zouden jongens weerbaarheid ontwikkelen tegen radicalisering. Tegelijkertijd geeft hij aan dat hij zich op dat gebied geen zorgen maakt bij de deelnemers van de voetbalactiviteit. Hij zegt: *“Identiteit is naar mijn mening niet een heel belangrijk issue. We zijn allemaal Nederlanders. Ik ben een onderdeel van deze samenleving. Dat is iets vanzelfsprekends (...) Ik heb bij de jongens met wie we hebben gevoetbald, niet gezien dat zij zich niet thuis voelen in Nederland. Ik begrijp wat je bedoelt. Je leest het in de krant en zo dat mensen zich hier niet thuis voelen, buitengesloten. Maar ik herken dat niet bij de jongens. Die jongens zijn hier geboren. Dat we een onderdeel zijn van deze samenleving hier in Nederland, dat moet je aan die jongens meegeven. Je hebt dezelfde rechten als Hans en Jolanda. Maar tegelijkertijd moet je ook trots zijn op je roots. Je moet weten waar je vandaan komt. Dat probeer ik wel mee te geven aan de jongens. Je houdt van je land van herkomst, net zoals je van je moeder houdt. Het is waar je vandaan komt. Verder maakt het ook niet uit wat je bent hier in Nederland. Dat we moslims zijn is iets moois en dat is ook het belangrijkste. Nationaliteiten zeggen niet zoveel.”* Uit zijn antwoord vallen een aantal punten af te leiden. Identiteit vindt hij geen belangrijk issue. Hij maakt zich dus geen zorgen over de identiteitsontwikkeling van de jongens. Dat blijkt ook uit zijn onbegrip over jongeren die zich niet thuis voelen in Nederland. Persoonlijke- en groepsidentiteit zouden haast vanzelfsprekend moeten zijn. Toch heeft hij er aandacht aan besteed in de informatieve sessies. Verder geeft hij aan dat iedereen een Nederlander is en dat dat ook moet worden benadrukt. Zijn Nederlandse identiteit beschouwt hij als een rationeel gegeven, door te spreken over rechten en plichten als Nederlandse burger. Zijn Marokkaanse identiteit benadert hij vanuit een emotioneel perspectief door een vergelijking te maken met de liefde van een moeder. Tot slot geeft hij aan dat de moslimidentiteit de belangrijkste identiteit is. Dat bleek ook weer uit het feit dat hij alle onderwerpen vanuit een islamitisch perspectief behandelde in plaats van bijvoorbeeld een moreel perspectief.

Aan de hand van de vragenlijst kan een vergelijking worden gemaakt. In de vragenlijst is de vraag gesteld: “Kun je op een schaal van 1 tot 10 aangeven in hoeverre je je zeker voelt over wie je bent en tot welke groep je behoort?” In de beginsituatie was de gemiddelde score een 5,8. De laagste score was een 2 en de hoogste score een 9. De meeste jongens scoorden een 5. Dat betekent dat zij twijfelen over hun identiteit.

Alhoewel er veel jongens zijn die hoge scores aangeven, zijn de meeste jongens in de groep toch twijfelachtig en geven aan niet veel zekerheid te hebben over hun identiteit. Dit geeft dus een ander beeld over de totale groep dan de interviews met de zes respondenten bij aanvang. Blijkbaar zaten er heel veel jongens in de groep die twifelen over hun identiteit die niet zijn geïnterviewd. Aan het einde van de voetbalactiviteit is een verschuiving op te merken in de scores van de jongens. De gemiddelde score is een 6,5. De laagste score is niet meer een 2, maar een 4. De hoogste score is een 10. De meeste jongens scoren een 6. Daarmee geven de jongens aan een duidelijker beeld te hebben over hun identiteit. In de vragenlijst is ook gevraagd of de jongens kunnen aangeven in hoeverre zij zich moslim, Nederlander, Marokkaan en Rotterdamer voelen. Op ieder van deze domeinen scoorden de jongens gemiddeld hoger (zie bijlage). Zelfs over hun Nederlandse identiteit lijkt een grote positieve verschuiving te hebben plaatsgevonden. Voor de voetbalactiviteit hadden heel veel jongens nog een score onder de 5. Na de voetbalactiviteit zijn er nog vijf jongens die onder de 5 scoren. Zij voelen zich nog steeds niet sterk Nederlands. Ook het Rotterdamschap lijkt een sterkere rol te spelen voor de jongens. Na de voetbalactiviteit scoren de meeste jongens een 7. Eén jongen scoort zelfs een 10. Hij voelt zich heel sterk Rotterdams. De Marokkaanse identiteit was voor de jongens al redelijk sterk, maar ook daar scoren de jongens licht hoger. Twee jongens scoorden voor de voetbalactiviteit een 4 en 5, na de voetbalactiviteit is de laagst voorkomende score een 6. Alle jongens in de groep hebben dus zekerheid over hun Marokkaanse identiteit. Wat betreft de moslimidentiteit scoorden de jongens gemiddeld al heel hoog voor de voetbalactiviteit, namelijk een 8,3. Na de voetbalactiviteit scoren ze licht hoger, gemiddeld een 8,5. Dus ook over de moslimidentiteit lijkt meer zekerheid ontstaan in de groep. Uit de interviews met de jongens kwam ook heel sterk naar voren dat de jongens meer zekerheid hebben gekregen over hun identiteit. Dat was het meest opvallende in onderzoek. Het is niet alleen het gevoel om bij een nationale of religieuze cultuur te behoren wat veelvuldig wordt genoemd, maar ook de dynamiek in de voetbalgroep lijkt de jongens een goed gevoel te hebben geven. De jongens zijn blij dat ze mee mogen doen aan de activiteit. Zij merken dat ze worden gewaardeerd en dat er aandacht aan hen wordt besteed. Vooral dat laatste is de jongens erg bijgebleven. Respondent A zegt: *“Ik voelde mij echt gewaardeerd. Meneer Yousef gaf ons altijd veel aandacht en hij zorgde ervoor dat wij echt werden gehoord. Thuis kan je vaak niet altijd praten met je ouders over sommige onderwerpen. Als we ergens mee zaten, dan konden we altijd bij hem terecht en hij nam ons ook heel serieus, ook als je domme antwoorden gaf op zijn vraag. Bijvoorbeeld als jongens door jouw verhaal heen gingen praten, dan zei hij altijd tegen hun dat ze stil moesten zijn en mij eerst moesten laten uitspreken. Dan voel je je echt gewaardeerd en dat heeft ook invloed op hoe je je voelt.”* Al met al kan gezegd worden dat de jongens meer zekerheid hebben gekregen over hun identiteit in de periode van de voetbalactiviteit. Dit is een positieve ontwikkeling voor de emotionele indicator van weerbaarheid.

Ten vierde kan tevredenheid over de eigen identiteit een positieve invloed hebben op de weerbaarheid. In de vragenlijst is de vraag gesteld: “Kun je op een schaal van 1 tot 10 aangeven in hoeverre je tevreden bent over jezelf?” Bij aanvang van de voetbalactiviteit was het gemiddelde een 6,8. De laagste score was een 4 en de

hoogste score een 10. De meeste jongens scoorden een 6. Daarmee gaven de jongens aan dat ze redelijk tevreden waren met hunzelf als persoon. Na de voetbalactiviteit is een hele kleine verschuiving te zien in de antwoorden. Het gemiddelde is na de voetbalactiviteit een 6,9. Dit is een hele kleine verschuiving ten opzichte van de beginsituatie. De laagste score is geen 4 meer, maar een 5. De hoogste score is een 10. Er kan gezegd worden dat de tevredenheid over de eigen identiteit beperkt is toegenomen. Dit heeft toch een positief effect op de emotionele indicator van weerbaarheid.

Institutioneel vertrouwen

Mann, Doosje et al. (2015) stellen dat een persoon met veel vertrouwen in instituties, zoals de gemeente, politie en rechtspraak, heeft een hogere weerbaarheid tegen radicale boodschappen. Extremistische groepen proberen juist wantrouwen tegenover instituties te wekken en te versterken. In dit onderzoek is gekeken hoeveel vertrouwen de jongens hebben in (1) de politie, (2) Nederlands rechtspraak, (3) Nederlandse politiek en (4) Rotterdamse politiek.

Uit de vragenlijst is gebleken dat de jongens het minst vertrouwen hadden in de politie voordat de voetbalactiviteit van start ging. De vraag is gesteld: "In hoeverre vind je dat de Nederlandse politie te vertrouwen is?" Zes jongens (27%) antwoordden dat de politie 'helemaal niet te vertrouwen' is. Maar liefst elf (50%) jongens vonden dat de politie 'niet te vertrouwen' is. Een hele grote groep had dus wantrouwen tegenover de politie. Vier jongens (18%) gaven aan 'een beetje vertrouwen' te hebben in de politie en één jongen (5%) had 'wel vertrouwen' in de politie. Geen enkele jongere vond dat de politie 'helemaal te vertrouwen' is.

Na de voetbalactiviteit lijkt er nauwelijks wat veranderd te zijn. Er is nog steeds een grote groep jongens die geen vertrouwen heeft in de politie. De groep jongens die aangaven dat de politie 'helemaal niet te vertrouwen' is, is licht gekrompen van zes jongens naar vijf jongens (23%). Na de voetbalactiviteit zijn er evenveel jongens (50%) die vinden dat de politie 'niet te vertrouwen' is. In de interviews na afloop van de voetbalactiviteit viel in de hele groep op dat de jongens nog steeds wantrouwen hebben tegenover de politie. Er is slechts één jongen die een beetje vertrouwen heeft in de politie. Volgens de jongens zou de politie hen altijd selectief aanhouden wanneer zij in mooie auto's of dure kleding zich buiten bevinden. Maar ook wanneer een kleine overtreding wordt gemaakt, zou de politie buitenproportioneel handelen. De voetbalactiviteit zou volgens veel jongens geen verandering hebben gebracht in hun mening over de politie. Het wantrouwen in de politie lijkt een geïnstitutionaliseerd wantrouwen. *"Weetje, er verandert gewoon niks in hoe ik naar ze kijk. Ik denk dat dat bij de meeste vrienden van mij ook zo is. We zijn altijd opgegroeid met een beetje wantrouwen naar de politie, maar dat is ook niet onterecht. Als je ziet hoe vaak we de pineut zijn bij de politie. Als je vader een mooie auto heeft en je rijdt daarin, dan denken ze meteen je het gekocht hebt met drugsgeld. Je kan wel proberen vrienden met ze te worden maar daarna pakken ze je weer in je [...]."* (respondent D). Er kan gezegd worden dat het vertrouwen in de politie niet is toegenomen. De voetbalactiviteit heeft dus geen invloed gehad op het vertrouwen in de politie.

Vervolgens valt op dat de jongens ook weinig vertrouwen hadden in de Nederlandse politiek. Het aantal jongens dat vindt dat de politiek 'helemaal niet te vertrouwen' is, is even hoog als het aantal jongens dat de politie 'helemaal niet te vertrouwen' is. Het sterke wantrouwen was dus in gelijke mate aanwezig bij de politiek. Echter, in tegenstelling tot het vertrouwen in de politieagent waren er wel een aantal jongens die aangaven dat ze een beetje vertrouwen hadden in de Nederlandse politicus. Zes jongens (27%) gaven aan dat de Nederlandse politiek een 'beetje te vertrouwen' is. Drie jongens (13%) hadden 'wel vertrouwen'. Geen enkele jongere vond dat de Nederlandse politiek 'heel veel' te vertrouwen valt.

Uit de vragenlijsten die achteraf zijn ingevuld valt op dat er een lichte verschuiving heeft plaatsgevonden in het vertrouwen. De groep die vond dat de politiek 'helemaal niet te vertrouwen' is, is gekrompen van zes jongens naar vier jongens (18%). Het aantal jongens dat vindt de politie 'niet te vertrouwen' is, is gegroeid van zeven jongens naar acht jongens (36%). Ook de groep die vindt dat de politiek 'een beetje' valt te vertrouwen, is gegroeid van zes jongens naar zeven jongens (32%). De conclusie is dat het sterke wantrouwen in de politiek is afgenomen. Er is minder sterk wantrouwen tegenover de politiek, want er zijn meer jongens die aangeven dat ze geen vertrouwen hebben of een beetje vertrouwen. Dit is toch een kleine positieve ontwikkeling voor de emotionele indicator van weerbaarheid.

Verder was er redelijk weinig vertrouwen in de Nederlandse rechtspraak. Het sterke wantrouwen was wel in kleinere mate aanwezig ten opzichte van het sterke wantrouwen in de Nederlandse politie en de Nederlandse politiek. Drie jongens (13%) antwoordden dat de rechtspraak 'helemaal niet te vertrouwen' is. Acht jongens (36%) vonden dat de rechtspraak 'niet te vertrouwen' is. Het aantal jongens dat 'een beetje vertrouwen' had is even hoog. Er zijn enkele jongens die wel vertrouwen hadden in de rechtspraak. Twee jongens (9%) gaven aan dat de rechtspraak 'wel te vertrouwen' is en één jongen (5%) gaf aan 'heel veel vertrouwen' te hebben in de Nederlandse rechtspraak.

Na de voetbalactiviteit heeft een verschuiving plaatsgevonden in de antwoorden. Het wantrouwen is nog steeds aanwezig, maar in minder sterke mate. De groep die aangeeft 'helemaal geen vertrouwen' te hebben in de rechtspraak is licht gekrompen van drie jongens naar twee jongens (9%). Ook is er één jongen minder die aangeeft dat het 'niet te vertrouwen' is (32%). Vóór de voetbalactiviteit vonden de meeste jongens dat de rechtspraak 'niet te vertrouwen' is, na de voetbalactiviteit hebben de meeste jongens 'een beetje vertrouwen'. Bijna de helft van de jongens, tien jongens (45%), hebben 'een beetje vertrouwen'. Verder hebben een gelijk aantal jongens 'veel vertrouwen'. Ook is er nog steeds één jongen die vindt dat de rechtspraak 'heel veel te vertrouwen' is. Gedurende de voetbalactiviteit is er dus geen groot vertrouwen ontstaan in de Nederlandse rechtspraak. Het wantrouwen is wel licht afgenomen en meer verschoven richting een beetje vertrouwen. Dit is een positieve ontwikkeling voor de emotionele indicator van weerbaarheid.

Het vertrouwen in de Rotterdamse politiek was het hoogst in dit onderzoek. De jongens hadden voor de voetbalactiviteit meer vertrouwen in de Rotterdamse politiek dan in de Nederlandse politiek. Er waren slechts twee jongens (9%) die vonden dat de Rotterdamse politiek 'helemaal niet te vertrouwen' is. Vijf jongens (23%) hadden 'geen

vertrouwen' in de Rotterdamse politiek. De meeste jongens vonden dat de Rotterdamse politieke 'een beetje te vertrouwen' valt. Zeven jongens (32%) gaven dit aan. Opvallend veel jongens vonden de Rotterdamse politiek 'wel te vertrouwen', vooral wanneer dit wordt vergeleken met het vertrouwen in andere instituties in dit onderzoek. Het waren er zes (27%). Er waren zelfs twee jongens (9%) die 'heel veel vertrouwen' hadden in de Rotterdamse politiek.

Na de voetbalactiviteit is het vertrouwen zelfs toegenomen en het wantrouwen is afgenomen. Er is geen enkele jongen (0%) die 'helemaal geen vertrouwen' heeft in de Rotterdamse politiek. Ook zijn er minder jongens die vinden dat de Rotterdamse politiek 'niet te vertrouwen' is. De groep is gekrompen van vijf jongens naar drie jongens (14%). Het aantal jongens dat een 'een beetje vertrouwen' heeft is gelijk gebleven. Het aantal jongens dat vindt dat de Rotterdamse politiek 'wel te vertrouwen' valt is gegroeid van zes naar acht jongens (36%). Ook de groep die 'heel veel vertrouwen' heeft in de Rotterdamse politiek is verdubbeld van twee jongens naar vier jongens (18%). De jongens hadden voor de voetbalactiviteit al redelijk veel vertrouwen in de Rotterdamse politiek, maar na de voetbalactiviteit is het vertrouwen nog meer toegenomen. In een interview met een van de respondenten is gebleken waarom: *"Er kwam een keer een man van de gemeente Rotterdam langs en jij bent toch ook van de gemeente Rotterdam? Zonder jullie zou dit project niet bestaan. Ik denk dat jullie wel echt iets willen doen voor de jongeren van deze stad. Ik ben hier natuurlijk ook opgegroeid dus ik voel me ook veilig in deze stad. Ik ken de straten, de mensen, de cultuur en dat zorgt er misschien ook voor dat ik vertrouw dat alles goed gaat. Wat de politiek in Den Haag doet, daar weet je niks van. Dat gebeurt allemaal in het geheim. Je ziet er wat over op tv maar verder weet je niet wat er wordt uitgespookt"* (respondent A). Uit het antwoord komen twee aspecten naar voren. Ten eerste heeft hij een bepaalde ervaring met het handelen van de gemeente Rotterdam waardoor hij de gemeente wel vertrouwt en de staatspolitiek niet vertrouwt. Hij ziet dat het gemeentebestuur dingen voor hem mogelijk maakt, zoals een zaalvoetbalactiviteit. Ten tweede voelt de stad voor hem vertrouwt aan. Hij kent de omgeving en de mensen en dat zorgt ervoor dat hij een bepaald vertrouwen heeft in de stadspolitiek.

Sociaal vertrouwen

Institutioneel vertrouwen is volgens Mann en auteurs (2015) weer gerelateerd aan een aantal componenten. De eerste is algemeen sociaal vertrouwen. De Social Capital Theory (Putnam, 2000) stelt dat mensen eerder geneigd zijn instituties te vertrouwen wanneer zij zich sterk verbonden voelen met anderen in hun sociale omgeving.

Sociaal vertrouwen is in de vragenlijst gemeten aan de hand van de vraag: "In hoeverre vind je dat mensen in het algemeen te vertrouwen zijn?" Uit de vragenlijst die vooraf is ingevuld is gebleken dat het sociaal vertrouwen in kleine mate aanwezig was. Eén jongen (5%) gaf aan 'helemaal geen vertrouwen' te hebben in mensen. Een groep van vijf jongens (36%) had 'geen vertrouwen'. Meer dan de helft van de jongens, twaalf jongens (55%), hadden een beetje vertrouwen in mensen. Verder gaven vier jongens (18%) aan dat mensen in het algemeen 'wel te vertrouwen' zijn. Geen enkele jongen (0%) had 'heel veel vertrouwen'.

Na de voetbalactiviteit heeft er een redelijk grote verschuiving plaatsgevonden. Er is geen enkele jongere (0%) meer die 'helemaal geen vertrouwen' heeft. De groep jongens die aangeeft 'geen vertrouwen' te hebben is heel licht gekrompen van vijf jongens naar vier jongens (18%). Er zijn dus nog steeds jongens die vinden dat mensen in het algemeen niet te vertrouwen zijn. Verder is het aantal jongens dat vindt dat mensen 'een beetje' te vertrouwen zijn gedaald van twaalf jongens naar tien jongens (45%). Het is nog steeds wel de grootste groep jongens. De meeste jongens vinden dus dat mensen een beetje te vertrouwen zijn. Een opvallende verandering is de toename van het aantal jongens dat vindt dat mensen 'wel te vertrouwen' zijn. Dit is verdubbeld van vier jongens naar acht jongens (36%). Dit is een hele positieve overschuiving. Meer jongens hebben vertrouwen in mensen na de voetbalactiviteit. Er is geen enkele jongere (0%) die vindt dat mensen 'helemaal te vertrouwen' zijn. Na de voetbalactiviteit zijn er dus geen extremen aanwezig in de antwoorden: niemand heeft helemaal geen vertrouwen of juist heel veel vertrouwen. Concluderend kan gesteld worden dat dit een positieve ontwikkeling is voor de emotionele indicator van weerbaarheid.

Sociaal vertrouwen gaat ook over bonding (hechting binnen de groep) en bridging (hechting buiten de groep). Voor binding buiten de groep is het noodzakelijk dat er doorlaatbare grenzen zijn. Dit betekent dat het mogelijk is voor een persoon om een brug te kunnen slaan naar de andere groep. In de vragenlijst en in de interviews is gebleken dat de meeste jongens veel waarde hechten aan sociale contacten. De meerderheid geeft aan 'vaak' af te spreken met vrienden. Verder is gevraagd hoe groot de jongens de kans achten dat zij bevriend zullen raken met enerzijds Nederlandse mensen en anderzijds niet-Nederlandse mensen. Zowel vooraf als achteraf is volgens hen de kans groter dat zij bevriend raken met een niet-Nederlands persoon (zie bevindingen voor details). Redenen verschillen van "Als je samen een groepsopdracht moet maken dan zoek je vaak allochtonen op" en "Dezelfde cultuur is makkelijker" tot "In mijn buurt wonen geen Nederlandse kinderen". Er zijn dus praktische redenen waarom deze jongens niet zo snel bevriend raken met Nederlandse jongens en meisjes maar emotionele redenen komen het meest naar voren. Er ontstaat geen klik als gevolg van verschillen in cultuur. Natuurlijk zijn er ook jongens die minder belemmering ervaren in het aangaan van vriendschappen. Zinnen als "Het maakt mij niet uit wat de afkomst is, als we maar kunnen lachen" komen ook terug in de antwoorden in de vragenlijst. Na afloop van de voetbalactiviteit is een lichte verschuiving op te merken: er zijn meer jongens die het een (kleine) kans geven om bevriend te raken met een Nederlands persoon. Voor de voetbalactiviteit waren er nog enkele jongens die aangaven het 'helemaal geen kans' te geven. Na de voetbalactiviteit is er niemand die dit antwoord geeft, wat wil zeggen dat er op zijn minst een kleine kans is op een vriendschap. Maar tegelijkertijd is er ook een verschuiving te zien in de kans op een vriendschap met een niet-Nederlands persoon. Deze kans zien zij ook toenemen. Dus de jongens zien zowel met Nederlanders als niet-Nederlanders meer kans op een vriendschap. Dat betekent wellicht dat ze over het algemeen meer op zoek zijn naar nieuwe sociale contacten en minder beperkingen zien in het aangaan van sociale contacten binnen en buiten de eigen culturele groep.

Ervaren discriminatie

Een ervaring met discriminatie is een belangrijke factor in het radicaliseringsproces. Het kan leiden tot een gevoel van onrechtvaardigheid wat het radicaliseringsproces kan ontketenen. Aan de andere kant speelt discriminatie ook een belangrijke rol in de weerbaarheid tegen radicalisering. Een ervaring met discriminatie kan leiden tot minder institutioneel vertrouwen. De meeste jongens in dit onderzoek hebben inderdaad ervaring(en) met discriminatie vanwege hun afkomst. In paragraaf 5.4 (nulmeting) is hier ook uitgebreid aandacht aan besteed. Voor de bevordering van weerbaarheid tegen radicalisering is het belangrijk dat de jongens om leren gaan met discriminatie, aangezien discriminatie de realiteit is waar deze jongens mee te maken hebben. Bij aanvang van de voetbalactiviteit is gebleken dat jongens al op creatieve wijze om kunnen gaan in gevallen waarin ze gediscrimineerd worden. Er zijn veel verhalen gehoord over situaties waarin zij niet meteen boos raakten of zich vernederd voelden. Er werd ook wel eens begrip getoond voor degene die discrimineerde of er werd op creatieve wijze mee omgegaan door 'te knokken voor de verdiende plek'. Dat laat zien dat enkele jongens al inlevingsvermogen hadden voordat de voetbalactiviteit begon. De belangrijke vraag is of zij na afloop van de voetbalactiviteit nog beter in staat zijn om met discriminatie om te gaan. In de vragenlijst is de vraag gesteld: "Heb je door deze activiteit het gevoel dat je beter kan omgaan met situaties waarin je uitgesloten/gediscrimineerd wordt?" Er dient opgemerkt te worden dat het wellicht lastig is om deze vraag te beantwoorden, omdat er in de periode van de voetbalactiviteit zich wellicht geen discriminerende situatie heeft voorgedaan. Dat kan het moeilijk maken om een juist beeld te vormen rondom dit onderwerp. Twee jongens (10%) geven aan dat ze 'helemaal niet' beter kunnen omgaan met discriminatie. Vier jongens (20%) hebben het gevoel dat ze 'niet echt' beter kunnen omgaan met discriminatie. Acht jongens (38%) zijn van mening dat ze 'een beetje' beter kunnen omgaan met discriminatie en zeven jongens (33%) geven aan dat ze 'wel' beter kunnen omgaan met discriminatie. Geen enkele deelnemer is van mening dat hij 'veel' beter kan omgaan met discriminatie. Uit de vragenlijst blijkt dus dat de meeste jongens van mening zijn dat ze 'een beetje' beter kunnen omgaan met discriminatie. Er zijn echter ook jongens die vinden dat ze niet beter kunnen omgaan met discriminatie. In een gesprek met een van de jongens (na afloop van de voetbalactiviteit) kwam naar voren dat hij tijdens de voetbalactiviteit weer een situatie meemaakte waarin hij zich gediscrimineerd voelde. Hij had gesolliciteerd bij een apotheek voor een bijbaan, maar hij werd niet aangenomen. Naar zijn mening werd hij gediscrimineerd, maar hij werd er minder verdrietig van dan voorheen. *"Ik denk dat het wel heeft geholpen. Die gesprekken met meneer Yousef. Hij heeft ons geleerd om altijd geduld te tonen en hard te werken voor je doelen in het leven. Dingen kunnen niet een twee drie van de grond komen. Als je iets graag wilt, dan moet je ervoor gaan"* (respondent E). Het was heel opvallend dat hij dit zei, aangezien hij voor de voetbalactiviteit vaak een negatieve opvattingen had tegenover 'Nederlanders'. Het lijkt erop dat hij een meer positieve houding heeft ontwikkeld in zijn leven. Dat bleek ook uit zijn andere antwoorden in het interview. Concluderend kan gezegd worden dat de jongens nog steeds discriminatie ervaren in hun dagelijkse leven, maar dat zij er enigszins beter mee kunnen omgaan na afloop van de voetbalactiviteit. Dit is een positieve ontwikkeling voor de weerbaarheid.

Politieke interesse

Tot slot is politieke interesse de derde component voor sociaal vertrouwen. Een persoon die vertrouwen in instanties heeft, zal zich ook bezig houden met de politiek in het land. Maar het is ook mogelijk dat er een negatief verband bestaat tussen politieke interesse en institutioneel vertrouwen. Iemand die geen vertrouwen heeft in de politiek, kan via de oppositie (op wettelijke wijze) tegenstand bieden aan de gevestigde instanties. In dit onderzoek is de bevordering van politieke interesse een positief gegeven. Politieke interesse is gemeten aan de hand van de mate waarin het nieuws over Nederlandse politiek wordt gevolgd. In de vragenlijst is de vraag gesteld: "Hoe vaak volg je het nieuws over (Nederlandse) politiek?" Uit de antwoorden voor de voetbalactiviteit kwam naar voren dat de meeste jongens 'bijna nooit' tot 'soms' het politieke nieuws volgen. Slechts enkelen volgden het nieuws 'vaak' of 'altijd'. Na afloop van de voetbalactiviteit is een hele interessante verschuiving te zien in de antwoorden: het lijkt erop dat de interesse voor politiek nieuws is afgenomen. De meeste antwoorden concentreren zich rond de opties 'nooit' en 'bijna nooit'. Dat is heel merkwaardig, aangezien het vertrouwen in de Nederlandse politiek wel lichtelijk is gestegen bij de jongens. In paragraaf 6.2 is ook gekeken in hoeverre de deelnemers nieuwsberichten via Nederlandse mediakanalen wantrouwen. Daaruit is gebleken dat de jongens al bij aanvang van de voetbalactiviteit wantrouwen hadden in nieuwsberichten en dat het wantrouwen na afloop gelijk is gebleven. Een verklaring voor de afgenomen politieke interesse is niet gevonden in de interviews. Het blijft dus de vraag waarom politieke interesse is afgenomen. Dit is geen goede ontwikkeling voor de weerbaarheid tegen radicalisering.

6.4 Niveau 4: Gedrag

Bereidheid tot verandering

Om de verandering in het gedrag te meten is allereerst een algemene evaluerende vraag gesteld in de vragenlijst: "Heeft de begeleider je geïnspireerd om dingen anders aan te pakken?" De vraag is open gesteld in de hoop dat er verscheidene antwoorden naar voren zullen komen. Eén jongen (5%) vindt dat hij 'helemaal niet' is geïnspireerd. Vier jongens (18%) zijn van mening dat ze 'niet echt' zijn geïnspireerd. Tien jongens (45%) denken dat ze wel 'een beetje' zijn geïnspireerd en vijf jongens (23%) hebben het gevoel dat ze 'wel' zijn geïnspireerd. Tot slot zijn er twee jongens (9%) die vinden dat ze 'helemaal wel' zijn geïnspireerd. Een groot aantal jongens zijn dus in meer of mindere mate geïnspireerd door de begeleider om dingen anders aan te pakken. Er is gevraagd wat zij specifiek zouden willen veranderen in hun gedrag. Daaruit kwamen hele verschillende antwoorden naar voren:

- "Ik wil beter mijn best doen op school"
- "Een betere moslim worden"
- "De wereld verbeteren"
- "Op tijd komen voor afspraken"
- "Ik ga vaker met mijn ouders leuke dingen doen"
- "Werk zoeken"

In de antwoorden zijn overeenkomsten op te merken. De jongens die zijn geïnspireerd willen hun gedrag veranderen op een positieve wijze. Dit kan met betrekking tot hun

eigen persoonlijke vaardigheden, zoals beter hun best willen doen op school en op tijd komen voor afspraken, of met betrekking tot een rol die ze vervullen. Zo zijn er jongens die betere moslims willen worden of meer tijd willen doorbrengen met familie. Ook valt op dat de jongens redelijk haalbare doelen stellen voor zichzelf (met uitzondering van de deelnemer die de wereld wil veranderen). In de literatuur is gesteld dat een van de gewenste gedragsveranderingen het aangaan van sociale contacten met mensen van andere culturen en geloven is. Bij de vorige vraag gaf geen enkele deelnemer aan dit te willen. Deze gedragsverandering is dus niet waar de jongens meteen aan denken wanneer zij worden gevraagd over een gedragsverandering. In de vragenlijst is er wel naar gevraagd: "Heb je door deze activiteit het gevoel dat je graag met mensen van andere culturen en geloven wilt omgaan?" Uit de antwoorden is gebleken dat de jongens redelijk bereid zijn om contact te leggen met mensen van andere culturen. Er waren namelijk slechts twee jongens (9%) die van mening waren dat ze 'helemaal niet' met mensen van andere culturen willen omgaan. Vier jongens (18%) denken dat ze 'niet' met mensen van andere culturen willen omgaan door de voetbalactiviteit. De grootste groep jongens, zeven jongens (32%), ziet er wel enigszins wat in om dit te doen. Zij zijn 'een beetje' bereid om contact te leggen met mensen van andere culturen en geloven. Verder zijn er zes jongens (27%) die aangeven dat ze 'wel' willen omgaan met mensen van andere culturen en geloven en drie jongens (14%) die dit 'heel graag' willen. De meningen zijn dus verdeeld. Toch valt het op dat er redelijk veel jongens zijn die in meer of mindere mate contact met mensen van andere culturen en geloven zouden willen hebben. In de interviews is dit ook een aantal keren naar voren gekomen. Zo zegt respondent B: *"Ik sta er wel voor open. Tijdens die gesprekken heeft hij wel eens verteld over dat je moet proberen om goed om te gaan met iedereen in je omgeving. Dat is ook wat de islam ons verteld. Mensen van andere geloven zijn 'mensen van het boek' (een positieve benadering). We hoeven niet per se beste vrienden te zijn, maar als we gewoon met elkaar kunnen omgaan, ja dan zou ik dat ook wel leuk vinden. Je kan veel leren over elkaars cultuur."* Voor respondent B speelt de islam een belangrijke rol in zijn leven. Dat de begeleider er ook over heeft verteld, heeft hem extra gemotiveerd om ten minste goed gedrag te tonen tegenover mensen van andere culturen en geloven. Hij beschouwt andersgelovigen ook als 'mensen van het boek' wat een positieve benadering is in de islam. Ook respondent F is positiever gaan kijken naar mensen van andere culturen en geloven. *"Als je mij voor deze activiteit zou vragen, heb je zin om met Nederlanders vrienden te worden, dan zou ik misschien zeggen: waarom zou ik? Maar ik heb laatst nog gedag gezegd tegen een mevrouw op straat. Ze was haar hond aan het uitlaten in de nacht en ze vroeg dus of ik een vuurtje had. We bleven praten en het was best wel gezellig. Ik dacht vroeger altijd waarom laten deze mensen hun hond uit in de nacht. Maar ze ging er helemaal over vertellen en daardoor heb ik nu wel meer begrip ervoor"* Respondent F is dus meer bereid dan voorheen om een gesprek te voeren en hij heeft het ook daadwerkelijk ervaren.

Haalbaarheid van gedragsverandering

De bereidheid om het gedrag toe te passen is aanwezig. Voor daadwerkelijke gedragsverandering is het ook belangrijk dat de omgeving van de deelnemer het toelaat om het gedrag te veranderen. Is er sprake van een beloning of straf indien iemand zijn gedrag gaat veranderen? In de interviews na afloop van de voetbalactiviteit is hiernaar

gevraagd: “Denk je dat je ouders en je vrienden het goed vinden als je met Nederlandse kinderen omgaat?” Daaruit kwam naar voren dat bij sommige jongens lichte schaamte heerst rondom dit onderwerp. In de familie- en vriendenkringen is het niet gebruikelijk dat er vriendschappen en vooral relaties worden aangegaan met niet-Marokkanen. Het wordt geacht dat de jongens met Marokkaanse vriend(in)en thuis komen. Alhoewel dit bij een enkeling naar voren terug kwam, was het toch een opvallend gegeven. Dit zou hen belemmeren om vrienden te worden met mensen van andere culturen en geloven. Bij de partnerkeuze wordt men nog meer belemmerd. Ook noemt een respondent dat zijn vriendenkring voornamelijk bestaat uit Marokkaanse jongens en enkele Turkse en Surinaamse jongens. *“Een standaard kaaskop zou daar niet bij passen. Ik ben bijna elke dag met die jongens aan het chillen op het Frederiksplein, dat is hier in de buurt, dus daar komen niet zo snel Nederlandse jongens mengen in onze groep”* (respondent E). Deze respondent ziet dus dat zijn vriendenkring niet geschikt om een persoon van Nederlandse (of ander Westerse) afkomst in te brengen. Echter, deze respondent stond wel positiever tegenover Nederlandse mensen na afloop van de voetbalactiviteit. Het is dus spijtig dat zijn vriendenkring niet heel geschikt is om het nieuwe gedrag toe te passen. Dit kan ertoe leiden dat het gedrag niet in werkelijkheid zal worden uitgevoerd. Uiteraard kwamen er ook antwoorden naar voren waaruit blijkt dat de omgeving wel positief staat tegenover omgang met mensen van andere culturen en geloven. Het zou heel normaal zijn om een vriendschap op te bouwen met bijvoorbeeld een Nederlands persoon. Een respondent merkt ook op dat het niet dezelfde band zal zijn als met een allochtone vriend. De gewoonten en gebruiken zijn anders in de Nederlandse cultuur. Ook bij deze respondenten heerst een taboe op een partner van een andere afkomst. Hun families zouden het niet zo snel accepteren denken ze. *“Ik kan wel proberen om vrienden met Nederlandse jongens te worden. Dat zal niet zo moeilijk zijn, maar het is wel een beetje anders dan met allochtonen. Nederlanders hebben een beetje droge humor. En ze vinden andere dingen leuk. Dus een echte hechte vriendschap zal het niet worden denk ik, maar ik sta er wel voor open. Ook mijn familie zou daar helemaal geen problemen mee hebben. Ik kan me niet voorstellen dat er families zijn die daar problemen van gaan maken.”* (respondent D). Ook is er een respondent die al een hele diverse vriendenkring heeft. Hij denkt dat het Rotterdamschap verbindt, waardoor afkomst niet belangrijk is: *“Ik heb al heel veel Nederlandse en andere niet-Marokkaanse vrienden. Maar die Nederlanders zijn eigenlijk ook een beetje ‘Marokkaans’. [...] Maar we zijn allemaal hetzelfde in deze stad. Of je nou Ahmed, Jan of Mohammed heeft, we zijn allemaal Rotterdammers en we zitten op dezelfde school”* (respondent A).

In de vragenlijst is de vraag gesteld: “Hoe denk je dat je omgeving zal reageren als je omgaat met mensen van andere culturen en geloven?” Heel veel jongens (55%) antwoordden dat hun omgeving ‘neutraal’ zal reageren. Een enkeling denkt dat de omgeving niet blij zal zijn. Twee jongens (9%) denken dat hun omgeving ‘heel negatief’ zal reageren en drie jongens (14%) denken dat de reactie ‘negatief’ zal zijn. Twaalf jongens (55%) zijn van mening dat de omgeving ‘neutraal’ zal reageren. Vier jongens (18%) denken dat de omgeving wel ‘positief’ zal reageren en een jongen (5%) denkt dat de omgeving ‘heel positief’. Al met al is de heersende overtuiging dat de omgeving neutraal staat in deze kwestie. Sommige jongens in dit onderzoek ervaren wel een belemmering vanwege hun omgeving. Voor hen zal het lastig zijn om een cultureel diverse vriendenkring op te bouwen.

Meervoudig groepslidmaatschap

Mann en auteurs (2015) stellen dat een gedragsmatige indicator van weerbaarheid het nastreven en opzoeken van positieve relaties en sociaal kapitaal is. Het doel is om een zo divers mogelijk sociale omgeving te creëren. Er zijn in dit onderzoek twee maatstaven om te meten in hoeverre een deelnemer een diverse omgeving heeft gecreëerd:

- Contact (willen) leggen met personen van andere groepen
 - Bijdrage (willen) leveren in de wijk of maatschappelijke organisaties/verenigingen.
- De interviews en vragenlijsten zijn een korte periode na afloop van de voetbalactiviteit afgenomen. Er kan ook niet meteen verwacht worden dat iemand al een actieve en diverse omgeving heeft ontwikkeld. Daarom is ook 'willen' meegenomen in dit onderzoek. De wil om positieve relaties en sociaal kapitaal op te bouwen is ook belangrijk. In de eerste paragraaf is al gebleken dat veel jongens positief beïnvloed zijn en op verschillende manieren hun gedrag willen veranderen. Ook valt op dat er redelijk veel jongens zijn die in meer of mindere mate contact met mensen van andere culturen en geloven zouden willen hebben. De wil en bereidheid is er dus wel bij veel jongens. In de vragenlijst is voor- en achteraf een vraag gesteld om te kijken of de jongens ook daadwerkelijk een meer diverse vriendenkring hebben ontwikkeld: "Hoeveel autochtone (dus Nederlandse) vrienden heb je momenteel?" De meeste jongens hadden bij aanvang van de activiteit eigenlijk helemaal geen enkele Nederlandse vriend. Er waren negen jongens (41%) die 'helemaal geen' Nederlandse vrienden hadden. Na afloop van de voetbalactiviteit is dit aantal gedaald naar acht jongens (36%). Er zijn dus iets minder jongens die helemaal geen autochtone vrienden hebben. Verder hadden acht jongens (36%) voor de voetbalactiviteit een tot drie autochtone vrienden. Dit aantal is gelijk gebleven. Na de voetbalactiviteit zijn er dus evenveel jongens die minstens één Nederlandse vriend hebben. Verder gaven vijf jongens (23%) aan dat ze vier tot zeven Nederlandse vrienden hebben. Deze groep is heel licht gegroeid. Na de voetbalactiviteit zijn er vijf jongens die vier tot zeven Nederlandse vrienden hebben. Deze groep is dus ongeveer even groot gebleven. Het aantal jongens met 'redelijk veel' Nederlandse vrienden is ongeveer gelijk gebleven. Tot slot heeft geen enkele jongen aangegeven dat hij 8 of meer vrienden heeft. Dit is ook na de voetbalactiviteit niet het geval. Er is ook gevraagd hoeveel niet-Marokkaanse vrienden (bijvoorbeeld Turks of Afghaans) de jongens hebben. Daaruit is gebleken dat de meeste jongens bij aanvang van de voetbalactiviteit vier tot zeven niet-Marokkaanse vrienden hadden. Na de voetbalactiviteit is er een lichte stijging te zien in het aantal niet-Marokkaanse vrienden. Al met al kan gezegd worden dat er bereidheid is onder de jongens om (meer) sociaal contact te onderhouden met mensen van andere culturen en geloven. In de praktijk is te zien dat er al enkele stappen zijn gezet in het aangaan van divers sociaal contact. Zij hebben vooral meer niet-Marokkaanse vrienden erbij gekregen.

Een actieve bijdrage kan door lidmaatschap bij een maatschappelijke organisatie of vereniging. Er is eerst gekeken in hoeverre de jongens het belangrijk vinden om een bijdrage te leveren: "Hoe belangrijk vind je het om een actieve bijdrage te leveren in je omgeving, bijvoorbeeld via een vereniging of door zelf iets op te zetten?" Hierop reageerden de meeste jongens dat ze het 'niet belangrijk' vinden. Ook na afloop van de voetbalactiviteit is dit het geval. Bij aanvang van de activiteit waren er zelfs vijf

jongens (23%) die van mening waren dat een maatschappelijke bijdrage 'helemaal niet belangrijk' is. Zoals gezegd vonden de meeste jongens het 'niet belangrijk', negen van de tweeëntwintig jongens (41%). Vijf jongens (23%) gaven aan dat ze het 'een beetje belangrijk vonden' en twee jongens (9%) gaven aan dat ze het 'wel belangrijk' vonden. Tot slot gaf een jongen (5%) aan dat hij het 'heel belangrijk' vindt. Er waren dus heel weinig jongens die dit onderwerp belangrijk vinden.

Na de voetbalactiviteit is er weinig verschuiving te zien in de antwoorden. De groep die het 'helemaal niet belangrijk' vond is wel gekrompen van vijf jongens naar twee jongens (9%). De groep die het 'niet belangrijk' vindt is gegroeid van negen naar elf jongens (50%). Deze grootste groep is dus nog groter geworden. Verder zijn er geen verschuivingen waar te nemen. Deze verschuiving laat zien dat er iets minder jongens zijn die van mening zijn dat een maatschappelijke bijdrage 'helemaal niet belangrijk' is. Dit wil niet per se zeggen dat ze het nu wel belangrijk vinden, want er zijn na afloop meer jongens die het niet belangrijk vinden.

In de vragenlijst is ook de vraag gesteld: "Kun je aangeven bij welke organisatie/vereniging je lid bent of regelmatig bezoekt? (Meerdere antwoorden mogelijk)" In de vragenlijsten ben ik twee respondenten tegengekomen die helemaal geen lid zijn bij een vereniging of maatschappelijke organisatie. Bij de jongens die wel lid zijn, valt op dat meer dan de helft van de jongens (73%) lid is van een sportclub. Verder zijn er ook een aantal jongens lid van de (jongerenafdeling van de) moskee, culturele verenigingen en de bibliotheek. Enkel zijn lid bij een politieke partij en een studentenvereniging. Na afloop van de voetbalactiviteit is een kleine verschuiving te zien. Er zijn evenveel jongens lid bij een sportclub en de bibliotheek. Er zijn in de periode van de activiteit twee deelnemers lid geworden van een culturele organisatie. Ook is één jongen lid geworden van een studentenvereniging. Gemiddeld zijn de jongens bij 1,7 verenigingen lid (aantal antwoorden gedeeld door aantal deelnemers). Dat betekent dat de meeste jongens op de een of andere manier lid zijn bij een vereniging of maatschappelijke organisatie. Na de voetbalactiviteit is dit gelijk gebleven.

Wellicht is een lidmaatschap een grote stap voor sommige deelnemers. Daarom is er ook gevraagd hoeveel jongens regelmatig dergelijke verenigingen bezoeken. Dit vindt vooral plaats bij moskeeën. Bij aanvang van de voetbalactiviteit gaven tien jongens (45%) aan dat ze de moskee regelmatig bezoeken. Het aantal jongens dat de moskee regelmatig bezoekt is hoger dan het aantal jongens dat er lid zijn. Dat geldt bijvoorbeeld niet voor de sportclub en de culturele vereniging. Daar is het aantal leden en bezoekers ongeveer gelijk. Wat ook opvalt, is dat het moskeebezoek nog verder stijgt naar achttien jongens (82%). Dat betekent dat bijna alle jongens de moskee regelmatig bezoeken. Ook is een lichte stijging te zien in het bibliotheekbezoek en het bezoek aan een culturele vereniging. Het bezoek aan studentenverenigingen is licht gedaald. Kort samengevat is er een positieve ontwikkeling te zien in het gedrag van de jongens. De meeste jongens zijn ook op de een of andere manier lid van een organisatie, afgezien van de twee jongens die nergens lid van zijn. Verder is te zien dat het 'vrijblijvend' bezoek zonder lidmaatschap wel is toegenomen bij verschillende organisaties. Zo is het aantal jongens dat de moskee bezoekt bijna verdubbeld. Ook is een lichte groei te zien in het aantal jongens dat de bibliotheek en culturele verenigingen bezoekt. Dit zou kunnen betekenen dat religie, cultuur en onderwijs een belangrijker

rol in het leven van de jongens is gaan spelen. Dit is een positieve ontwikkeling voor de weerbaarheid.

6.5 Niveau 5: Resultaat

De versterking van de weerbaarheid is het uiteindelijke resultaat dat men beoogt met de voetbalactiviteit. In dit onderzoek wordt verondersteld dat vier indicatoren invloed hebben op de mate van weerbaarheid tegen radicalisering. Deze zijn in voorgaande paragrafen behandeld en zullen ook in de analyse behandeld worden in relatie tot weerbaarheid. Belangrijk hierbij is om de definitie van weerbaarheid weer voor ogen te hebben:

De mate waarin burgers extremistische invloeden aan de hand van cognitieve, affectieve en gedragsmatige indicatoren weerstaan en/of zich daartegen verzetten. Simpel gezegd: het vermogen om tegenstand te bieden. De indicatoren zijn voorspellers of men dat wel of niet zou kunnen (Mann, et al., 2015).

Durven uitspreken tegen iemand die anders denkt/doet

In dit onderzoek is weerbaarheid tegen radicale boodschappen het centrale uitgangspunt. Toch is het zeker verstandig om te kijken of er ook op andere gebieden weerbaarheid is ontwikkeld. Een van de manifestaties van weerbaarheid is dat men zich durft uit te spreken tegen iemand die anders denkt. De vragen zijn daarom algemeen gesteld en kunnen op vele onderwerpen betrekking hebben. De eerste vraag is: "Als iemand zich raar gedraagt tegen mij, dan laat ik dat weten tegen die persoon." Uit de antwoorden is gebleken dat de meeste jongens soms aangeven wanneer een persoon zich ongewenst gedraagt. In de voor- en nameting is er geen enkele deelnemer die aangeeft er 'nooit' wat van te zeggen, maar ook geen enkele jongen die aangeeft dat hij er 'altijd' wat van zegt. De antwoorden liggen er tussenin. Er waren een aantal jongens (zes jongens) die aangeven dat ze 'bijna nooit' iets laten merken. Na de voetbalactiviteit zijn er nog vijf jongens die dit aangeven. Er zijn ook meer jongens die wel 'soms' aangeven als een persoon raar doet. De groep jongens die 'vaak' aangeven met één persoon gegroeid. Dit aantal is na afloop zeven deelnemers (32%).

Er is na de voetbalactiviteit dus een kleine positieve ontwikkeling te zien. Er zijn minder jongens die 'bijna nooit' iets laten merken. Meer jongens hebben 'soms' iets laten merken (of hebben het gevoel dat ze in de toekomst dat zullen doen) als een persoon ongewenst gedrag vertoont. Echt sprake van toegenomen weerbaarheid is er niet, omdat de groepen 'vaak' en 'altijd' ongeveer gelijk zijn gebleven. In een van de interviews is wel naar voren gekomen dat de deelnemer beter grenzen kan stellen na afloop van de activiteit. Hij is kritischer geworden in de dingen die hij voor zichzelf belangrijk vindt. "Morgen ga ik bijvoorbeeld naar een vriend toe. Hij heeft iets gedaan wat ik niet leuk vind. Maar we gaan het gewoon uitpraten en ik ga ook duidelijk aangeven wat ik wel en niet normaal vind. Dat heb ik wel geleerd van Yousef, hij heeft ons aangespoord om na te denken over wie je bent en wat je wel en niet goed vindt. Gewoon voor jezelf nadenken en niet andere mensen napraten" (respondent A). Voor deze jongen heeft de voetbalactiviteit dus wel heel erg geholpen. Hij is na gaan denken over wat hij persoonlijk heel belangrijk vindt en probeert dit ook toe te passen.

Daarnaast durft deze jongen vaker nee te zeggen en voor zichzelf na te denken. De woorden van de begeleider hebben dus impact gehad op deze deelnemer.

Niet alleen het gedrag van de ander kan ongewenst zijn, ook zijn/haar uitspraken. Daarom is ook gevraagd of de deelnemer een ander zou tegenspreken. Hieruit kwamen ongeveer dezelfde resultaten uit. Het valt echter wel op dat de verhouding 'soms' en 'vaak' dicht bij elkaar ligt. Achteraf zijn er acht jongens (36%) die soms tegenspreken en zes jongens (27%) die vaak tegenspreken. Ook valt op dat er wel jongens (drie jongens) zijn die tegenspreken wanneer iemand iets zegt wat ze niet bevalt, in tegenstelling tot een geval waarin iemand ongewenst gedrag vertoont (nul jongens). Dat betekent dat men eerder geneigd is om iets te laten merken wanneer er sprake is van een ongewenste uitspraak dan wanneer er sprake is van een ongewenste handeling.

Signalering radicaal gedachtegoed

In de casus 'Weerbaarder door sport' is het ook belangrijk dat de jongens weerbaarheid ontwikkelen tegen het radicaal gedachtegoed van IS of andere terroristische organisaties. Het is daarom belangrijk dat zij dit herkennen en *"een onderscheid kunnen maken tussen het goede van het kwade wanneer ze ermee in aanraking komen"* (ambtenaar gemeente Rotterdam, 2017). Daarom is in de vragenlijst de vraag gesteld: "Als ik een video tegenkom op het internet, dan zie ik of de video aanzet tot haat en geweld." Er is gebleken dat veel jongens bij aanvang van de voetbalactiviteit haatdragende video's niet altijd herkenden. Er was één jongen (5%) die aangaf dit 'nooit' te zien. Vijf jongens (23%) dachten dat ze dit 'bijna nooit' zien. De meeste jongens, 11 jongens (50%), waren van mening dat ze haatdragende video's herkennen. Er waren relatief weinig jongens die het wel herkenden. Drie jongens (14%) herkenden het 'vaak' en twee jongens (9%) zouden het 'altijd' herkennen.

Dit beeld kwam ook terug in de interviews. Er werd een fragment van een video getoond waarin een imam een intolerante boodschap verkondigt over mensen van andere godsdiensten. Moslims zouden volgens deze prediker geen vrienden mogen worden met andersgelovige mensen en ook niet mogen deelnemen aan hun vieringen, bijvoorbeeld het Kerstfeest. Drie van de zes jongens konden niet goed aangeven of dit een haatdragende video zou zijn en op welke wijze een haatdragende video kan worden herkend. Ze zijn zich wel allen bewust wanneer een video afkomstig is van IS, vanwege de herkenbare kleding en symbolen, maar deze 'normaal' geklede preker was voor deze jongens een preker die de islam op een gepaste manier predikt. Ze vonden het best logisch, omdat de imam met veel beargumenteerde en onderbouwde vanuit de Koran en overleveringen. Deze jongens herkenden dus wel haatdragende symbolen, maar geen haatdragende boodschappen. Zo zei een respondent: *"Ik zie niet echt wat hier mis mee is. Ik snap hem eigenlijk wel. Zij komen toch ook niet naar onze feesten. Zij krijgen toch ook geen vakantie als het Suikerfeest is. Waarom zouden wij dan wel met hun kerstdiner moeten eten op school of op werk?"* (respondent C)

Na afloop van de voetbalactiviteit geven de jongens aan dat ze beter in staat zijn om haatdragende video's te herkennen. De groep jongens die dit 'bijna nooit' herkent is gekrompen van vijf jongens naar twee jongens (9%). Ook de aantal jongens die het 'soms' herkennen is gedaald van elf naar negen jongens (41%). Het aantal jongens dat het 'wel' herkent is gestegen van drie naar acht jongens (36%). Ook is een

lichte stijging te zien in de groep jongens die het 'altijd' herkennen. Deze groep is gegroeid van twee naar drie jongens (14%). Na afloop van de activiteit zijn de jongens opnieuw geïnterviewd. Dezelfde video is getoond aan de jongens en deze keer werd het voor veel jongens duidelijk waarom deze video een haatdragende boodschap had. Respondent E begon het ook te snappen: *“Ja man, dit is gewoon heel anders dan wat we leren in de moskee en hier bij de zaalvoetbal. Hier leren we juist dat we respect moeten hebben voor mensen van andere geloven en dat we ook ons zelf kunnen zijn als moslims in dit land. Laat iedereen in zijn waarde. Ik vind dit soort video's echt slecht. Je moet er heel kritisch naar kijken. Die namen van sprekers kan je opzoeken en dan zie je vaak uit welke hoek ze komen. Ik kan het verschil nu wel beter zien.”* Deze respondent geeft aan dat hij een kritische houding heeft ontwikkeld tegenover verkondigers van islamitische boodschappen. Hij heeft geleerd dat hij op het internet onderzoek kan doen naar de achtergrond van de spreker.

Er is dus een grote verschuiving opgetreden op dit gebied en dit kan een positieve ontwikkeling zijn voor de weerbaarheid. De impact van de voetbalactiviteit is groot geweest op het signaleren van radicaal gedachtegoed.

Weerbaarheid op internet

Mann en auteurs (2015) hebben ook onderzocht of personen weerbaar zijn op het internet. Dit hebben zij gedaan door een kwalitatieve inhoudsanalyse van berichten op het online discussieforum van de website 'Marokko.nl'. Uit privacyoverwegingen en tijdsgebrek is besloten om de social media accounts van de deelnemers van 'Weerbaarder door sport' niet te analyseren. Er is gekeken hoe de jongens op social media omgaan met radicale boodschappen. Negeren zij dergelijke boodschappen of trekt het hun aandacht en worden ze nieuwsgierig? Nieuwsgierigheid is geen slechte eigenschap. Daarom kan ook niet gezegd worden dat men niet weerbaar is, wanneer men nieuwsgierig is naar radicale boodschappen. Toch is het voor de weerbaarheid wenselijk dat een persoon deze boodschappen negeert.

In de vragenlijst is de volgende stelling voorgelegd: “Als ik een bericht tegenkom op het internet (forum of social media) over de islam welke niet past bij mijn beleving van de islam, dan negeer ik dat bericht en ga ik doorscrollen.” Bij aanvang van de activiteit is gebleken dat er bij veel jongens sprake was van een beetje nieuwsgierigheid naar dergelijke berichten op het internet. Zeven jongens (32%) waren het een beetje eens met de stelling. Na de voetbalactiviteit is het aantal jongens ongeveer gelijk gebleven (zes jongens, 27%). Aan de andere kant valt op dat het aantal jongens die het eens zijn met de stelling is verdubbeld van drie naar zes jongens (27%). Verder is er weinig verschuiving te zien in de antwoorden. Dat wil zeggen dat er nog steeds een beetje nieuwsgierigheid is, maar tegelijkertijd zijn er ook meer jongens die berichten met een radicale boodschap negeren.

Weerbaarheid kan zich ook op actieve wijze manifesteren doordat een persoon tegenstand biedt aan radicale boodschappen. Hij kan deze boodschap tegenspreken. In dit onderzoek is ook gekeken of deelnemers actief tegenstand kunnen bieden aan boodschappen waar ze het niet mee eens zijn. De volgende stelling is voorgelegd: “Als ik een bericht tegenkom op het internet (forum of social media) over de islam welke niet past bij mijn beleving van de islam, dan spreek ik dat bericht tegen door een reactie eronder te plaatsen.” Hieruit is gebleken dat heel veel jongens bij aanvang van de

voetbalactiviteit niet (of helemaal niet) met deze stelling eens waren. Zij plaatsten liever geen reactie onder een bericht over de islam op social media wanneer dit tegen hun mening indruiste. Vijf jongens (23%) waren het 'helemaal oneens' met de stelling en acht jongens (36%) waren het 'oneens' met de stelling.

Na afloop van de voetbalactiviteit valt op dat er zelfs nog meer jongens oneens zijn met de stelling. Ook zijn er meer jongens die het eens zijn met de stelling, alhoewel het er relatief weinig zijn. Daardoor is het aantal jongens dat in het 'midden' staat, minder geworden. Na afloop zijn vijf jongens (23%) helemaal oneens en negen jongens (41%) oneens. Zij schrijven liever geen reactie. De groep jongens die wel een reactie zou schrijven is gegroeid van drie naar vier jongens (18%). Dit laatste is een positieve ontwikkeling voor de weerbaarheid tegen radicalisering. Het feit dat er meer jongens liever geen reactie schrijven is niet zozeer een negatieve ontwikkeling, omdat het ook kan betekenen dat de jongens geen behoefte hebben om een tegengeluid te bieden en dergelijke berichten liever negeren. Dit kwam terug in een interview na afloop van de voetbalactiviteit. *"Ik heb niet echt de behoefte om dat te doen. Iedereen schrijft daar dingen en de meesten denken dat ze sheikh (geleerde) zijn. Ik zou juist vroeger een reactie plaatsen, maar ik denk dat ik nu niet echt zou doen. Je kan beter gewoon in je dagelijkse leven het goede voorbeeld te laten zien. Met die discussies schiet je niks op. Ik heb bijvoorbeeld heel veel geleerd in de afgelopen periode, maar toch heb ik niet de behoefte om stoer te gaan lopen doen op facebook en daarmee op te scheppen"* (respondent F). Deze respondent laat weten dat hij eigenlijk wel de kennis heeft om een tegengeluid te laten horen, maar hij besluit er op een rustige manier mee om te gaan door niet te reageren. Dit kan ook duiden op bevordering van zijn weerbaarheid.

Weerbaarheid in fysieke omgeving

Ook is het belangrijk dat personen in hun sociale contacten in de 'offline wereld' weerstand kunnen bieden aan radicale boodschappen. Dit kan bijvoorbeeld tijdens een gesprek op school, in de moskee of op werk. Daarom zijn ook hierbij dezelfde vragen gesteld, maar deze keer in de context van de sociale contacten in de fysieke wereld. Hieruit is gebleken dat veel jongens bij aanvang dergelijke boodschappen niet negeerden. Zij dachten dus dat ze zullen blijven luisteren. Vijf jongens (23%) waren het 'helemaal oneens' met de stelling. Zij zouden dus nooit een dergelijke boodschap negeren. Dit aantal is hoger dan bij stelling rondom het internet. Na de voetbalactiviteit zijn er ongeveer evenveel jongens die het 'helemaal oneens' zijn (18%). Er is wel een verschuiving te zien in het aantal jongens die het 'een beetje eens' zijn. Dit halveert bijna van zeven jongens naar vier jongens (18%). En deze jongens verschuiven naar 'eens' en 'helemaal mee eens'. Op deze manier ontstaat er gelijke verdeling over alle antwoordmogelijkheden. Er zijn uiteindelijk ongeveer evenveel jongens die niet zouden negeren als jongens die wel zouden negeren.

Het verschil tussen de online omgeving en de fysieke omgeving is dat de fysieke omgeving persoonlijker is voor de jongens. Veel jongens geven aan dat ze in gesprekken met hun vrienden over de islam praten. Daarin komen altijd meningsverschillen naar voren rondom bepaalde onderwerpen. Ook met niet-moslims komt het gesprek vaak uit op de islam. Niet-moslims stellen vaak vragen over de hoofddoek of geweld uit naam van de islam. Een aantal jongens geven in de interviews dan ook aan dat ze met respect willen omgaan met de ander, ook als diegene andere

ideeën heeft. Daarnaast is er sprake van een vertrouwensband wanneer het gaat om een bekende, waardoor de jongens minder snel geneigd zijn om te negeren. De meesten mengen zich dan wel in het gesprek en een enkeling houdt zich liever afzijdig. Met de kennis die zij nu over de islam hebben, zijn twee jongens gestimuleerd om nog meer kennis op te doen over de islam. Het bestrijden van radicaal gedachtegoed is niet hun doel, zij willen voornamelijk zichzelf en hun directe omgeving verbeteren. Zij zeggen voornamelijk websites en fysieke lezingen te bezoeken. Dit komt ook overeen met een van de doelen van de voetbalactiviteit. Men wilde heel graag dat jongeren die afstand tot de moskee hadden meer betrekken bij de reguliere activiteiten van de moskee. *“Ik ga nu vaker naar lezingen in de moskee, vooral als meneer Yousef de lezing geeft. Ik ken hem natuurlijk goed en na de lezing kunnen we ook een praatje maken. Dan kan ik mijn vragen aan hem stellen. Ik wil vooral veel weten over de islamitische geschiedenis en wetenschappers in de islamitische geschiedenis. Maar ook over hoe je moet vasten, bidden en zakaat betalen, de vijf zuilen van de islam. Dat zijn die dingen die nuttig zijn om te weten. Onderwerpen als radicalisering zijn ook wel interessant, maar dat is niet echt heel een onderwerp waar ik dagelijks mee te maken heb”* (respondent E).

Op het gebied van uitspreken in de fysieke omgeving zijn er opvallend veel jongens die het ‘helemaal oneens’ zijn met de stelling. Zij zouden een persoon in hun directe omgeving niet tegenspreken. Bij aanvang van de voetbalactiviteit zijn er zes jongens die het helemaal oneens zijn en na afloop neemt dit aantal zelfs toe naar zeven jongens (32%). Verder zijn er bijna geen verschuivingen op te merken. Op dit gebied is er dus heel weinig verandering opgetreden. Het lijkt er zelfs op dat er minder geneigdheid is tot tegenspreken van een boodschap die niet past in hun beleving van de islam. Over de hele groep valt dit op, met uitzondering van twee respondenten die duidelijk kritischer zijn geworden. Echter, veel jongens zijn nog niet zo zeker van zichzelf dat ze ‘nee’ durven te zeggen in gevallen waar ze het niet mee eens zijn. Zij durven nog niet altijd op te komen voor hun eigen mening. Dit bleek ook uit het interview met de oudste respondent: *“Soms is het wel moeilijk om echt je punt duidelijk te maken. Je zit bijvoorbeeld met vrienden te discussiëren over wat goed en fout is rondom een islamitisch onderwerp. Maar op gegeven moment stoppen we dan met discussiëren, want we willen elkaar ook geen pijn doen. Terwijl je ook gewoon pratend en met respect voor elkaar dingen kan uitpraten.”* Dit is niet zozeer een negatieve ontwikkeling voor de weerbaarheid, maar kan ook niet met zekerheid een positieve ontwikkeling genoemd worden. De achterliggende beweegredenen zijn hiervoor belangrijk. Het is gebleken dat de jongens verstandiger zijn geworden en ook sneller radicale boodschappen kunnen signaleren. Ze gaan zich er weliswaar niet actief tegen verzetten, maar proberen het bericht juist te negeren.

7. Analyse

Deze scriptie heeft tot doel om de effecten van een preventieve activiteit te analyseren op de weerbaarheid van moslimjongeren in het kader van radicalisering. Er is specifiek gekeken naar één interventie die in Rotterdam heeft plaatsgevonden. In hoofdstukken 3 en 4 zijn een theoretisch kader en een daarop gebaseerd conceptueel model gepresenteerd. In hoofdstukken 5 en 6 zijn vervolgens gegevens uit de Rotterdamse praktijk gerapporteerd. In dit een-na-laatste laatste hoofdstuk worden de theoretische inzichten en gegevens uit de praktijk met elkaar in verband gebracht met het oog op beantwoording van de hoofdvraag:

“Wat is de impact van groepsgerichte activiteiten gericht op de preventie van radicalisering die zijn uitgevoerd door maatschappelijke organisaties in Rotterdam op de weerbaarheid tegen radicalisering van de deelnemers ervan?”

7.1 Geneigdheid tot radicalisering bij de deelnemers

In het theoretisch kader is gesteld dat preventieve activiteiten effectief zijn in een vroeg stadium van radicalisering of indien er helemaal geen sprake is van radicalisering. Hoe radicaler een persoon is, hoe minder effect een preventieve interventie zal hebben. Het is daarom belangrijk om te analyseren in hoeverre de jongens in dit onderzoek geneigd zijn tot radicaal gedachtegoed. De definitie van radicalisering in dit onderzoek luidt: *Een fase waarin een individu toenemende gedachten ontwikkelt over de noodzaak van ingrijpende veranderingen in de samenleving, waarbij het individu zich steeds verder verwijderd voelt van heersende normen en waarden.* In deze scriptie zijn ook drie factoren genoemd die kunnen leiden tot radicalisering: (1) onzekerheid over identiteit, (2) groepsdreiging en (3) onrechtvaardigheid.

Onder de deelnemers van de voetbalactiviteit zijn er geen jongens aangetroffen die zouden passen in de definitie van radicalisering. Noch in de interviews, noch in de vragenlijsten is een opmerking van de jongens terug te vinden die zou duiden op radicaal gedachtegoed. De jongens die zijn geïnterviewd waren zelfs heel goed op de hoogte van de gevaren van radicalisering. Ondanks enkele afwijkende meningen, over bijvoorbeeld diversiteit in de samenleving of over homoacceptatie, zijn de jongens blij dat zij in Nederland wonen en zouden de meesten liever in dit land blijven wonen voor de rest van hun leven. Grote ingrijpende veranderingen hoeven niet plaats te vinden volgens hen. Waar zij zich het meest aan storen is discriminatie en de dubbele maat in Nederland. Dit kwam heel vaak terug in de interviews. Het raakt hen persoonlijk, omdat zij bijvoorbeeld geen gelijke kansen hebben op de arbeidsmarkt. Ook wordt in de media en in de politiek met twee maten gemeten volgens de jongens. Dit zijn kenmerken die duiden op radicaliseringsfactoren. Toch valt op dat deze factoren in kleine mate aanwezig zijn bij de jongens. Maar waarom lijken deze jongens zo weerbaar op het eerste gezicht? Een verklaring hiervoor moet niet heel ver gezocht worden. Ten eerste kan het risico van sociale wenselijkheid optreden. De jongens kunnen doen lijken alsof ze heel ruimdenkend en sociaal actief zijn. Ten tweede is het belangrijk om te vermelden dat de jongens op vrijwillige basis hebben deelgenomen. Daardoor ontstaat het risico van zelfselectie. Dat houdt in dat de deelnemers zelf kunnen bepalen of ze

mee doen, waardoor mensen die profijt hebben als eerst aanmelden. Dit leidt er uit uiteindelijk toe dat niet de juiste doelgroep wordt bereikt. Dit is in meer of mindere mate voorgekomen in de voetbalactiviteit Weerbaarder door sport. De jongens zijn actief benaderd door de vrijwilligers van de moskee, maar tegelijkertijd waren ze vrij om wel of niet deel te nemen. De belangrijkste overweging die zij hebben gemaakt zal zijn geweest: heb ik genoeg tijd om te voetballen en heb ik zin om te voetballen met jongens van de buurt? Met hoge waarschijnlijkheid hebben zich dus veel jongens aangemeld die graag voetballen in hun vrije tijd en het geen probleem vinden dat de moskee deze activiteit organiseert. Op deze manier is het lastig om jongeren te bereiken die een geïsoleerd leven leiden en vatbaar zijn voor radicalisering. Anderzijds is het degelijk een effectieve manier om de juiste doelgroep te bereiken. Een mond-op-mond uitnodiging is effectiever dan een openbare aankondiging waar men op kan reageren. Dit zal natuurlijk vrijwel nooit leiden tot deelname van een persoon met radicaal gedachtegoed, maar dat is ook niet de bedoeling geweest van de hele activiteit.

De vraag die dan opkomt is: "Wat was dan wel de bedoeling van het project, als er bij voorbaat toch geen zorgen waren over de jongens?" In het projectvoorstel van moskee Othman wordt gesteld dat er in Rotterdam sinds 2014 een stijging is op te merken in het aantal meldingen van radicalisering. Ook in de wijk Crooswijk, waar de moskee is gevestigd, zouden steeds meer signalen zijn die duiden op (vatbaarheid van) radicalisering van jongeren. Oorzaken als jeugdwerkloosheid, schooluitval, onvoldoende activiteiten voor jongeren in de wijken, discriminatie en islamofobie zouden daaraan ten grondslag liggen. De moskee wilde haar verantwoordelijkheid nemen in de strijd tegen extremisme en de jongeren in de wijk begeleiden middels sport. De moskee is in het specifiek op zoek gegaan naar jongens die de moskee (bijna) nooit bezochten en daarmee een kwetsbare groep jongeren zouden kunnen vormen. De jongens zouden niet zozeer radicale gedachten hebben, maar vatbaar kunnen zijn voor radicalisering, hetzij doordat zij uitsluiting en discriminatie ervaren in de samenleving, of geen aansluiting vinden bij de activiteiten van de moskee (moskee Othman, 2015). Ook de begeleider geeft aan dat er bij hem niet zozeer zorgen waren voor vatbaarheid voor radicalisering. Toch zou het nuttig zijn om de jongeren te begeleiden en hen bewust te maken van hun identiteit, hun geloof en de bedreigingen van extremisme op hun leven, gelet op de leeftijdsfase waarin zij zich bevinden. Daarnaast merkt hij op dat er ook overlast is van Marokkaans-Nederlandse jongeren in de wijk. Dit bewoog hem ook om aan de slag te gaan met de jongens.

Samenvattend kan gesteld worden dat er geen specifieke zorgen waren bij de deelnemers van de voetbalactiviteit. Het lijkt erop dat moskee Othman is geschrokken van de uitreis van twee jongeren uit Crooswijk en daarom iets wilde ondernemen om te voorkomen dat andere jongeren hen zouden volgen. Dat blijkt uit het projectvoorstel en uit de antwoorden van de begeleider van de voetbalactiviteit. De jongens die ik heb geïnterviewd waren hele normale, keurige jongens die regelmatig de moskee bezoeken. Dat erkent de begeleider ook. Maar er zouden ook jongens in de groep zijn die minder sterk in hun schoenen zouden staan en buiten de radar van de moskee vallen. Zij zouden een 'prooi' kunnen worden van verschillende criminele circuits, maar niet zozeer enkel het extremistische circuit. Ook zou overlast in de wijk van

hangjongeren een belangrijke factor zijn voor de begeleider om de jongeren te begeleiden. Hij ziet graag verandering in dat specifieke gedrag van de jongens. Desondanks kan een preventieve activiteit effectief zijn, omdat zowel weerbare als kwetsbare jongeren ontvankelijk kunnen zijn voor tegengeluid. Wanneer er meerdere jongeren in de groep zouden zitten met duidelijke ideeën over veranderingen in de samenleving, dan zou een dergelijk project minder effectief kunnen zijn.

7.2 Succesfactoren van preventieve projecten

Het type interventie weerbaarheidsversterking, waar deze voetbalactiviteit ook sterke gelijkenissen mee toont, is effectief wanneer er sprake is van onzekerheid over de identiteit en een zoektocht naar betekenis. In de bevindingen is beschreven dat de jongens in dit onderzoek enige mate van onzekerheid over hun identiteit ervaarden. Ondanks dat zij zich meer Marokkaans dan Nederlands voelden, was de zekerheid over de Marokkaanse identiteit ook niet heel sterk. Zekerheid over islamitische identiteit was daarentegen heel sterk aanwezig. Ook is gebleken dat veel jongens geen duidelijk doel in hun leven voor ogen hadden voordat zij aan de voetbalactiviteit begonnen. Het type weerbaarheidsversterking zou dus effectief moeten zijn.

In deze paragraaf zal eerst worden gekeken in hoeverre de voorwaarden die vooraf zijn gesteld in het theoretisch kader zijn te herkennen in de voetbalactiviteit 'Weerbaarder door sport'. Vervolgens zal er gekeken worden welke factoren niet vooraf zijn genoemd, maar wel zijn herkend in de praktijk en kunnen leiden tot het succes of falen van de activiteit. In onderstaand tabel zijn de succesvoorwaarden opgesomd. Met symbolen is aangegeven in hoeverre de succesfactoren zijn te herkennen in de voetbalactiviteit. De vinkjes in de tabel geven aan dat er is voldaan aan de voorwaarde. Twee schuine strepen geven aan dat er in enige mate is voldaan aan de voorwaarde en een kruisje geeft aan dat er niet is voldaan aan de voorwaarde.

Succesfactor		Weerbaarder door sport
Deelname op vrijwillige basis.	✓	Alle jongens hebben deelgenomen op vrijwillige basis.
Vertrouwensband tussen deelnemers en begeleider.	✓	De meeste jongens hebben vertrouwen gekregen en hebben een open houding tegenover begeleider.
Begeleiding door peer.	//	De doelgroep waren Marokkaans-Nederlandse jongens tussen de 13 en 18 jaar oud. De begeleider was een Marokkaans-Nederlandse man van 38 jaar.
Kennis over radicalisering en leefwereld van Westerse moslimjongeren. Kennis kan worden bijgebracht worden door trainingen.	✓	De begeleider sprak de taal van de jongeren goed. Hij was goed op de hoogte van het begrip radicalisering en had een duidelijk beeld over de oplossing van het probleem. Juiste kennis over de islam zou de sleutel zijn. Hij heeft geen training hoeven

		volgen, maar hij staat er wel voor open.
Inbedding in systeem van interventies.	✗	De deelnemers van de voetbalactiviteit zijn geen deelnemers van andere preventieve projecten, zoals de dialoogbijeenkomsten.
Uitvoering op lokaal niveau.	✓	De activiteit vond plaats in de woonwijk van de jongens. Daarnaast waren de jongens bekenden van de moskee.
Hoofdthema is sociale en maatschappelijke positie van jongeren. Ideologie is tweede thema.	//	Maatschappelijke thema's met islamitische insteek. Daarnaast ook puur islamitische thema's.
Aandacht voor persoonlijke- en groepsidentiteit.	✓	Begeleider besteedde voldoende aandacht aan de positie van de jongens in Nederland en hun Marokkaanse roots. Ook veel aandacht voor moslimidentiteit. In de bevindingen is het positieve effect ervan gebleken.
Laten reflecteren op belangrijke waarden om bewustzijn over de eigenwaarde te ontwikkelen.	//	De jongeren werden niet gestimuleerd om zelf te reflecteren op voor hen belangrijke waarden. Belangrijke waarden werden door de begeleider naar voren gebracht en hij stelde hen hierover vragen.
Begeleiding is langdurig en consistent.	✓	Projectduur van acht maanden. Dat is een redelijk lange periode. Bijeenkomst werd nooit geannuleerd. Grootte van de groep is in projectduur ook niet veranderd. Na afloop van project hebben enkelen nog contact met de begeleider.
Interventie staat in perceptie van deelnemers los van de overheid. Overheid opereert achter de gordijnen.	✗	Deelnemers waren op de hoogte van financiering vanuit gemeente.
Afstemming op behoeften en leefwereld van deelnemers.	✓	Begeleider sprak in de taal van de jongeren en gebruikte vaak humor. Dit werd gewaardeerd.
Creëer interactie met deelnemers om het kritisch denkvermogen te stimuleren.	//	Vaak one-way communicatie. Onderwerpen en duur van sessie werden door begeleider bepaald.
Deelnemers worden in staat gesteld om vragen te stellen om het kritisch denkvermogen te stimuleren.	✓	Deelnemers werden wel in staat gesteld om vragen te stellen. Nadat de vertrouwensband was opgebouwd werden er steeds meer diepgaande vragen gesteld.

Externen betrekken. Nodig gastsprekers uit.	X	Het doel was om vijf gastsprekers voor meerdere sessies uit te nodigen. Uiteindelijk is één gastspreker gekomen en heeft hij een sessie verzorgd. De overige sessies werden verzorgd door de begeleider, een vrijwilliger vanuit moskee Othman.
--	---	---

Uit de tabel blijkt dat de voetbalactiviteit 'Weerbaarder door sport' aan 8 van de 15 voorwaarden voor succes heeft voldaan. Daarnaast is er in enige mate voldaan aan 4 voorwaarden. Verder zijn er drie kruisjes te vinden in de tabel, wat wil zeggen dat er niet is voldaan aan 3 voorwaarden.

Volgens de literatuurstudie zou het ideaaltype weerbaarheidsversterking aandacht moeten besteden aan twee domeinen, namelijk cognitie (middels de bevordering van het kritisch denkvermogen) en emotie (middels een positief zelfbeeld). Per domein zal worden gekeken in hoeverre er adequaat aandacht is besteed aan het domein.

7.2.1 Cognitieve voorwaarden

Een cognitieve voorwaarde is de bevordering van het kritisch denkvermogen. Dit kan worden bevorderd door deelnemers in staat te stellen om vragen te stellen. In het projectvoorstel staat omschreven: "De deelnemers worden gestimuleerd om vragen te stellen en actief mee te doen" (moskee Othman, 2015). Volgens het plan zou er dus ingezet worden op het stellen van vragen in een interactieve setting. In paragraaf 6.2 is uitgebreid ingegaan op de vaardigheid vragen stellen en hoe dit tot uiting kwam in de voetbalactiviteit. Er is gebleken dat dit voldoende is toegepast tijdens de activiteit. De begeleider gaf inderdaad de gelegenheid om vragen te stellen tijdens de informatieve sessie en ook na afloop. Veel jongens aarzelden bij aanvang van de voetbalactiviteit om vragen te stellen. Vragen die wel gesteld werden hadden vaak betrekking op politieke en maatschappelijke onderwerpen. Sommige jongens hadden nog geen vertrouwensband met de begeleider opgebouwd. Naarmate het vertrouwen toenam werden er meer vragen gesteld. Ook werden er meer persoonlijke vragen gesteld. De jongens zelf geven ook aan dat ze geen drempel ervaarden om vragen te stellen. Veel jongens ervaarden vaak dat zij wel hun vraag konden stellen (11 jongens, 50%) of zelfs altijd met hun vragen terecht konden bij de begeleider (5 jongens, 23%). Hieruit blijkt dat heel veel jongens zich op hun gemak voelden bij de begeleider en hem vragen konden stellen tijdens de voetbalactiviteit. In de interviews kwam ook vaak naar voren dat zij van mening waren dat de begeleider bevredigende antwoorden gaf op hun vragen. Dat stimuleerde hen om nog meer (persoonlijke) vragen aan hem stellen.

Ook interactie is belangrijk voor de bevordering van het kritisch denkvermogen. Uit het gesprek met de begeleider is naar voren gekomen dat hij het belangrijk vond dat de jongens kritisch konden denken. Deelnemers dienen mee te denken en hun eigen mening te uiten over bepaalde onderwerpen. In de bevindingen is gebleken dat dit matig is toegepast door de begeleider van de voetbalactiviteit. De begeleider was zelf van mening dat hij de jongens aanspoorde om zich te mengen in het gesprek. Hij

zou hen vragen stellen om te achterhalen hoe de jongens zelf over bepaalde onderwerpen dachten. Maar tijdens mijn bezoeken aan de voetbalactiviteit heb ik daar niet veel van gemerkt. Hij was zelf veel aan het woord. Hij gebruikte ook humor om de aandacht van de jongens erbij te houden. Hij stelde hen eens in de zoveel tijd een vraag over het onderwerp dat hij behandelde, maar er kwam dan weinig respons vanuit de jongens. Dat werd ook vaak herhaald door de begeleider. Maar toch merkte ik dat veel jongens liever alleen luisterden en hun eigen mening niet deelden over interessante onderwerpen. Vooral wanneer het aankwam op religieuze onderwerpen, waren de jongens terughoudend met het uiten van hun mening. Wellicht was dat aanleiding voor hem om zelf veel aan het woord te zijn. De onderwerpen werden ook altijd door de begeleider bepaald. Er ontstond op die manier veel one-way communicatie, wat ineffectief kan zijn voor het leerproces. Na een aantal weken merkte ik dat veel jongens zich mengden in het gesprek. Zij onderbraken de begeleider zo nu en dan. Dit gebeurde ook steeds vaker bij de religieuze onderwerpen (waar voorheen de jongens altijd stil luisterden). Het was duidelijk dat sommige jongens zich meer op hun gemak voelden bij de begeleider dan voorheen. Vooraf was er dus weinig sprake van interactie, maar met verloop van tijd is de interactie in de groep positief ontwikkeld. De interactie is dus toegenomen.

7.2.2 Emotionele voorwaarden

Voor de ontwikkeling van een positief zelfbeeld dient er ingezet te worden op de ontwikkeling van een persoonlijke- en groepsidentiteit. In het projectvoorstel is dit wel expliciet benoemd. Een van de onderwerpen die zou worden behandeld was 'identiteit' en 'leven als moslim in Nederland'. Gedurende de voetbalactiviteit zijn vrijwel alle informatieve sessies verzorgd door de vrijwilliger van moskee Othman. Ik heb hem gevraagd of hij het onderwerp identiteit in het bijzonder heeft behandeld. Zijn antwoord was dat hij identiteit niet een heel belangrijk issue vond. Persoonlijke- en groepsidentiteit zouden haast vanzelfsprekend moeten zijn volgens de begeleider. Toch heeft hij er aandacht aan besteed in de informatieve sessies. Verder gaf hij aan dat iedereen een Nederlander is en dat dat ook moet worden benadrukt. Hij heeft het dan vooral over rechten en plichten als Nederlandse burger. Ook mag je best trots zijn op je Marokkaanse 'roots', wat hij ook vaak heeft herhaald. Tot slot gaf hij aan dat de moslimidentiteit het belangrijkste is. Dat bleek ook weer uit het feit dat hij alle onderwerpen vanuit een islamitisch perspectief behandelde in plaats van bijvoorbeeld een moreel perspectief. Samengevat kan worden gezegd dat er tijdens de uitvoering van de activiteit 'Weerbaarder door sport' in voldoende mate aandacht is besteed aan de ontwikkeling van identiteit. Er is voornamelijk veel aandacht besteed aan de ontwikkeling van een moslimidentiteit, wat een effectieve werking kan hebben op de weerbaarheid.

7.2.3 Andere factoren voor succes of falen

In de uitvoering van de voetbalactiviteit zijn ook factoren herkend die niet van tevoren zijn bedacht in dit onderzoek. De belangrijkste succesfactor die is herkend is de individuele aandacht die de jongens hebben gekregen van de begeleider. Ondanks de grootte van de groep, heeft de begeleider geprobeerd om individuele aandacht te schenken aan de jongens en een band met eenieder van hen op te bouwen. Veel

jongens gaven na de voetbalactiviteit aan dat ze opnieuw zouden willen meedoen indien er weer een zaalvoetbalactiviteit wordt georganiseerd.

1. Aandacht voor veilige omgeving

Er waren verschillende redenen waarom veel jongeren opnieuw zouden willen deelnemen, maar de meest opvallende was de goede band die ze met de begeleider hebben opgebouwd. Hij was als een grote broer voor hen en de jongens ervoeren dat hij echt om hen gaf. Sommige jongens misten een voorbeeldfiguur in hun leven. De thuissituatie was in de meeste gevallen wel stabiel, maar toch misten ze vaak iemand om problemen en levensvragen mee te bespreken. De begeleider voorzag in die behoefte door energie te investeren in het creëren van een veilige omgeving waarin er geen taboeonderwerpen bestonden en elke vraag serieus werd genomen. De jongens waren vrij om vragen te stellen en de begeleider kon deze vragen op een bevredigende wijze beantwoorden en ook extra achtergrondinformatie geven. Wanneer hij het antwoord niet wist, beloofde hij het uit te zoeken en de volgende bijeenkomst een antwoord gereed zou hebben. De begeleider lijkt dus een grote rol te spelen in hun beleving van de voetbalactiviteit. Het project is hun ogen geslaagd, omdat de begeleider een goede band met de jongeren heeft opgebouwd. Wat hieruit kan worden geleerd is dat een begeleider van een preventieve activiteit veel aandacht zou moeten besteden aan het creëren van een veilige omgeving waarin de deelnemers zich op hun gemak voelen en zich ook gewaardeerd voelen. Onderlinge pesterijen en taboeonderwerpen zijn elementen die een drempel opwerpen tussen de begeleider en de deelnemer - die minder geneigd is om vragen te stellen en actief mee te doen - waardoor de veilige omgeving en het leerproces geschaad kunnen worden.

2. Selectie van deelnemers

Ten tweede is de selectie van de deelnemers ook een belangrijke factor gebleken in dit onderzoek. Eerder is gesteld dat de jongens uit het eigen netwerk en via dat netwerk zijn uitgenodigd. Dit leidde ertoe dat veelal bekenden van de moskee op het project zijn afgekomen. Het moskeebezoek was wel aan de lage kant bij sommige jongens, waardoor het moskeebestuur van mening was dat de juiste doelgroep is bereikt. Ook is gebleken dat veel jongens in de groep op cognitief niveau al redelijk op de hoogte waren van de gevaren van radicalisering en tegelijkertijd ook redelijk stabiel waren qua gevoelens. Omdat velen bekenden waren, hoefde de begeleider geen intensieve aandacht aan hen te besteden. Hij hield hierdoor meer tijd en energie over voor jongens waar hij zich wel zorgen over maakte. Dit alles heeft ertoe geleid dat veel jongens ontvankelijk waren voor het verhaal van de begeleider. Hun weerbaarheid is alleen maar toegenomen. Waren zij aanvankelijk minder stabiel op cognitief en emotioneel niveau, dan is de vraag in hoeverre deze voetbalactiviteit impact zou hebben gehad op de jongens. Voor het slagen van een preventieve activiteit is het dus belangrijk dat er zorgvuldig wordt geselecteerd. De verwachting kan niet zijn dat deelnemers via flyers en openbare aankondigingen worden geworven. In plaats daarvan dient het netwerk ingeschakeld te worden. Dit zorgt ervoor dat de begeleider min of meer op de hoogte is van het 'niveau' van de deelnemers. Daarnaast is het ook makkelijker voor de begeleider om een vertrouwensband op te bouwen met deelnemers met wie hij voor het eerst kennis maakt. Er was één deelnemer onder de jongens die de begeleider nog

niet kende voor de voetbalactiviteit. Maar juist deze jongen heeft grote ontwikkelingen meegemaakt, omdat de begeleider veel energie kon steken in het opbouwen van een vertrouwensband met deze jongen. De jongen neemt hedendaags zelf het initiatief om het contact met de begeleider te onderhouden.

3. Niveau van uitvoering

Ten derde, en wellicht is dit een heel voor de hand liggende factor, is de locatie van de voetbalactiviteit. In het theoretisch kader is gesteld dat een interventie op lokaal niveau georganiseerd dient te worden. In de praktijk van Weerbaarder door sport is gebleken dat de locatie inderdaad heel belangrijk is. De jongens waren bekend met de sportcentrum Schuttersveld en woonden ook allen in een straal van maximaal 2 kilometer van het sportcentrum. Dit zorgde ervoor dat er een lage drempel ontstond voor de jongens om deel te nemen. Erg opvallend was ook hun mobiliteit binnen de stad Rotterdam. Velen hebben hun leven in Crooswijk doorgebracht. Ze zijn er geboren, genieten er onderwijs en spenderen er ook hun vrije tijd. Sommige jongens waren zelfs onbekend met andere wijken buiten Crooswijk. Daarom was het belangrijk om een locatie in de buurt te selecteren. Er kan worden verwacht dat dit ook bij andere casussen het geval zal zijn. Een bekend fenomeen in Rotterdam is dat 'Noord' en 'Zuid' elkaar niet goed kennen (RTV Rijnmond, 2015). Dat maakt het lastig om een geschikte locatie buiten de eigen wijk te vinden. Ik zou derhalve de factor 'uitvoering op lokaal niveau' graag willen specificeren door deze te wijzigen naar 'uitvoering in eigen wijk'. Dit zal ervoor zorgen dat de deelnemers zich meer op hun gemak zullen voelen en hun vertrouwen sneller zal worden gewonnen.

4. Bepaling van thema's

Ten vierde is in het theoretisch kader gesteld dat het hoofdthema sociale en maatschappelijke positie van jongeren dient te zijn. Ideologie zou als tweede thema dienen te fungeren. In de praktijk van de voetbalactiviteit is gebleken dat de islamitische identiteit voor de jongens heel belangrijk was. Islamitische onderwerpen zijn voor de jongens heel aantrekkelijk om naar te luisteren en over mee te praten. Nog interessanter wordt het wanneer maatschappelijke onderwerpen vanuit een islamitisch (of cultureel) perspectief worden behandeld. In zijn manier van spreken gebruikte de begeleider ook regelmatig humor. Een voorbeeld van de voetbalactiviteit is dat de begeleider met de jongens over milieu en duurzaamheid sprak vanuit een religieuze perspectief. Dit was voor de jongens een 'saai en doorsnee' onderwerp, aangezien niemand zich in het gesprek mengde. Toen er werd gesproken over de situatie in het Midden-Oosten werden de jongens meer getriggerd om deel te nemen aan het gesprek. Dit is uiteindelijk een positieve factor gebleken omdat de aandacht van de jongens werd getrokken. Deze succesfactor kan dus geformuleerd worden als 'maatschappelijke onderwerpen vanuit ideologisch perspectief behandelen'.

5. Doel en strategie

Tot slot heeft doelverschuiving plaatsgevonden gedurende de voetbalactiviteit. Het oorspronkelijke doel van de voetbalactiviteit was vierledig en stond in het teken van radicalisering en polarisatie. De begeleider daarentegen constateerde dat overlast en vandalisme een groter probleem is dan de vatbaarheid voor radicalisering en

polarisatie. In het projectvoorstel wordt echter nergens gesproken over overlast gevend gedrag door jongeren in de wijk. Hij besloot om het project meer te richten op het voorkomen van deze vormen van 'ongewenst gedrag'. Hij deed dat onder andere door te signaleren op overlast gevend gedrag en jongeren bewust te maken van hun overlast gevend gedrag. De begeleider kon op deze manier de activiteit beter richten op de dagelijkse praktijk van de jongens. Zo ontstaat ook 'ownership' over de activiteit, omdat de begeleider zijn eigen doelen en strategieën kan toepassen. Een succesfactor van dit project is dus dat 'de begeleider vrij is om zijn eigen doel en strategie te bepalen'.

7.3 Impact van interventie op weerbaarheid

De impact van de voetbalactiviteit is gemeten aan de hand van het evaluatiemodel van Kirkpatrick en Kirkpatrick (2006) in combinatie met het model van weerbaarheid van Mann et al. (2015). Eerder is gezegd dat de voetbalactiviteit Weerbaarder door sport een focus heeft gelegd op cognitieve, emotionele en gedragsaspecten van weerbaarheid. De verwachting is dat de activiteit voornamelijk op deze drie domeinen impact heeft gehad. Relatief gezien zijn de grootste verschuivingen te vinden op het cognitieve en emotionele niveau. Op gedragsniveau zijn de verschuivingen minder groot.

7.3.1 Impact op cognitie

Leren en vaardigheden

Op dit niveau is het belangrijk dat deelnemers nieuwe kennis opdoen en cognitieve vaardigheden ontwikkelen. Allereerst is gebleken dat de meeste jongens nieuwe kennis hebben opgedaan. Zij hebben veel geleerd wat ze voor de voetbalactiviteit niet wisten. Ook blijkt de opgedane kennis redelijk goed toepasbaar in hun dagelijkse leven. De begeleider heeft voornamelijk hier aandacht op gevestigd tijdens de sessies. Hij heeft geprobeerd de 'juiste kant' van de islam over te brengen. Zijn opvatting is dat de juiste kennis over de islam de sleutel is tot weerbaarheid. Op het eerste gezicht hadden de jongens ook redelijk veel kennis over de islam. Maar doordat de begeleider ook veel achtergrondinformatie heeft verschaft, hebben zij meer diepgang gekregen in de bestaande kennis. Ook hebben ze geleerd hoe ze zelf op zoek moeten gaan naar kennis en hoe ze met bepaalde bronnen om moeten gaan. Voor sommige jongens waren veel onderwerpen nieuw en onbekend, maar ook zij geven aan veel te hebben geleerd in de afgelopen periode. Zo hebben ze onder andere de basis van de islam meegekregen. Over het algemeen is er dus in de afgelopen periode dus heel veel geleerd.

Een belangrijke cognitieve vaardigheid is het stellen van vragen. Weerbare personen durven vragen te stellen en nemen niet alle informatie voor lief. De jongens kregen de ruimte om vragen te stellen tijdens de informatieve sessies met de begeleider. Dit werd bij aanvang niet optimaal benut, maar met de tijd ontstond een vertrouwensband tussen de deelnemers en de begeleider waardoor er meer vragen werden gesteld en er zelfs taboeonderwerpen ter sprake kwamen. Op deze manier is deze vaardigheid ontwikkeld. Het is echter ook belangrijk dat de jongens vragen durven te stellen zonder dat er een vertrouwensband is, omdat in het dagelijkse leven niet altijd een vertrouwensband zal zijn. Mensen die zij net leren kennen zouden een

gesprekspartner kunnen zijn en ook aan hen zouden zij vragen moeten kunnen stellen. Hier kan meer aandacht aan besteed worden. Pas dan kan er werkelijk sprake zijn van bevordering van vaardigheden.

Een tweede vaardigheid is het kritisch denkvermogen. Hoewel het lastig is om dit te meten, is er toch getracht om te achterhalen in hoeverre dit is ontwikkeld. Ook hier viel het op dat de vertrouwensband een belangrijke rol speelde. Maar over het algemeen was het kritisch denkvermogen redelijk bevorderd. Dit was mij erg opgevallen tijdens de interviews na afloop van de voetbalactiviteit. Zij vroegen soms om verduidelijking van vragen, zoals: "Wat bedoel je dan precies met actieve bijdrage?" of "Kan je dat met een voorbeeld uitleggen?", terwijl in de interviews bij aanvang van de voetbalactiviteit dergelijke vragen helemaal niet werden gesteld. Dit toont aan dat de jongens mondiger zijn geworden en kritisch nadenken over wat er tegen hen wordt gezegd. Een kanttekening is dat dit ook verklaard kan worden door het vertrouwen. Wellicht durfden ze dergelijke kritische vragen te stellen, omdat het de tweede afspraak was. Dit zou betekenen dat er een vertrouwensband was ontstaan tussen de respondenten en de onderzoeker, waardoor ze makkelijker vragen stelden.

Behoeftte aan cognitieve afsluiting

Zijn de jongens nu in staat om minder 'zwart-wit' te denken? Dit kan betrekking hebben op verschillende situaties. Er is gebleken dat de jongens in sommige gevallen meer zwart-wit denken en in sommige gevallen meer grijs denken. Grijs denken kwam vooral terug in hun micro-situaties. De meeste jongens gaven aan dat ze in staat waren om te luisteren naar de tegenpartij en een verstandige overweging te maken tussen verschillende belangen. Zo zouden zij bijvoorbeeld geen kant kiezen in een ruzie tussen een moslim en niet-moslim. Na afloop van de voetbalactiviteit hebben ze zelfs een positievere houding. Zij zouden proberen te luisteren naar beide partijen en bepalen wie gelijk heeft.

Als er wordt uitgezoomd naar meso- en macroniveau valt het op dat veel jongens een nauwe blik hadden op het gebied van diversiteit in de samenleving en op het gebied van mensen die kritiek uiten op de islam. Zij zagen liever een samenleving waarin moslims in de meerderheid zijn en waarin kritiek op hun geloof niet wordt getolereerd. De voetbalactiviteit is effectief geweest in het veranderen van hun mening ten opzichte van het tweede punt. Zij zijn nu makkelijker in het omgaan met kritiek op de islam. De meesten zouden er minder problemen mee hebben zolang men moslims niet beledigt. Er heeft echter geen verschuiving plaatsgevonden in hun kijk op diversiteit. Dit is wel een merkwaardige bevinding, aangezien zij zelf behoren tot een minderheidsgroep in Nederland. Veel jongens zien nog steeds liever moslims in de meerderheid in Nederland. In de interviews is echter wel gebleken dat zij niet vijandig zijn tegenover mensen van andere religies of culturen. Zij hebben juist een positieve houding tegenover hen ontwikkeld, geïnspireerd op de voorschriften van de islam. Het feit dat zij meer vanuit de islam redenen zou een verklaring kunnen zijn dat zij meer islamitische mensen willen zien in de samenleving. Dit zou geen gevaarlijke gedachte zijn, maar het heeft de voorkeur dat men diversiteit in de samenleving als een verrijking beschouwt in plaats van de dominantie van de eigen groep. Volgens Kruglanski et al (2014) zou dit leiden tot een lage waardendiversiteit, omdat er wordt gefixeerd op één speciale waarde, wat weer vooroordelen over de 'out-group' in de hand werkt. Hier zou

meer aandacht aan besteed kunnen worden bij de uitvoering van nieuwe preventieve activiteiten. Ondanks deze negatieve ontwikkeling is toch een afname op te merken in de behoefte aan cognitieve afsluiting op andere cruciale punten. De jongens kunnen beter nuance aanbrengen in bepaalde situaties.

Wantrouwen in nieuwsberichten via Nederlandse mediakanalen

Het wantrouwen in het Nederlandse nieuws was bij aanvang hoog en na afloop van de voetbalactiviteit is deze nog steeds even hoog. Er lijkt geen verschuiving plaats te hebben gevonden. Ook hier valt op dat de jongens een negatiever beeld over een object ontwikkelen wanneer het verder van ze afstaat. Hoe verder het van ze afstaat, hoe negatiever hun beeld wordt. De geïnterviewde jongens beschouwen de media nog steeds als middel van de vijand om moslims wereldwijd aan te vallen. Zij zouden ook opzettelijk een verkeerd beeld van de islam neerzetten. Zij volgen dan ook liever Arabische kanalen; deze lijken zij meer te vertrouwen. Dit kan ertoe leiden dat zij vatbaar worden voor radicalisering, omdat zij zich focussen op één kant van het verhaal. Vele jongens volgen zelfs helemaal geen Nederlands nieuws, waardoor zij 'de andere kant' helemaal niet horen. Dat doen zij wel wanneer er bijvoorbeeld in hun directe omgeving een ruzie is tussen een moslim en niet-moslim. Zij geven aan dat ze door de voetbalactiviteit eerst naar beide kanten van het verhaal luisteren. Dit zou ook moeten gebeuren wanneer ze het nieuws volgen. De jongens zouden meerdere kanten van het verhaal moeten horen.

7.3.2 Impact op emotie

Zoektocht naar betekenis

De zoektocht naar betekenis is een hele belangrijke factor in zowel het radicaliseringsproces als een hele belangrijke indicator voor weerbaarheid. Veel uitreizigers reisden af omdat zij onzeker waren over hun identiteit waardoor ze vatbaar werden. Daarom zou er extra aandacht moeten worden besteed aan dit onderwerp. Er is gebleken dat dit ook is gedaan tijdens de informatieve sessies. Maar ook daarbuiten, tijdens het voetballen, is er aandacht geweest voor de emotionele ontwikkeling van de jongens. Er is eerst gekeken of er bij de jongens gevoelens van vernedering en wraak aanwezig waren, wat zich kan uiten in redelijk gevaarlijke gevolgen. Dit bleek over het algemeen niet het geval te zijn. Op de korte termijn zou er dus geen sprake zijn van betekenisverlies, welke de zoektocht naar betekenis versnelt. De jongens komen in bepaalde gevallen in contact met Nederlanders en sommigen van hen hebben ook Nederlandse vrienden. Tijdens de voetbalactiviteit hebben de jongens ook geleerd hoe zij met islamofobie en haatgevoelens tegenover moslims om dienen te gaan, mochten ze ermee in aanraking komen, namelijk: met geduld en vriendelijkheid. Tijdens de interviews na de voetbalactiviteit leek het erop dat de jongens dit ook goed hebben begrepen. Dit gaat gepaard met het hebben van een zinvol doel in het leven. De voetbalactiviteit heeft niet geleid tot grote idealisten, maar er kan wel gesteld worden dat er minder jongens zijn die 'helemaal geen doel' hebben. Dit is natuurlijk een heel positieve ontwikkeling, omdat zij juist vatbaar kunnen zijn voor radicale ideeën. Daarnaast is het niet verrassend dat zij nog niet heel duidelijke doelen hebben; het zijn nog jongeren in de leeftijdscategorie 14 tot 18 jaar. Het is een normaal verschijnsel dat

zij nog op zoek zijn naar een specifiek doel in hun leven. De meeste jongens zeggen een 'normaal' leven te willen leiden in Nederland: een betaalde baan, een leuk vrouwtje en een mooi huis. Daar halen zij voldoende zingeving uit. Daardoor hoeven zij ook niet op zoek naar een betekenisvol doel in hun leven.

Op emotioneel niveau draait alles om het ontwikkelen van de sociale en individuele identiteit van een persoon. Er is tijdens de voetbalactiviteit voldoende aandacht besteed aan de vorming van de individuele en sociale identiteit. De meeste jongens hebben iets meer zelfvertrouwen gekregen. Er is dus een klein beetje meer zekerheid over de individuele identiteit. Er is tijdens de informatieve sessies namelijk meer aandacht besteed aan de groep in zijn geheel dan aan de individuele jongens. Vanuit het gemeenschappelijke en verbindende karakter van de islam en de Marokkaanse identiteit zijn de gesprekken op gang gezet. De jongens voelden zich daardoor veilig en op hun gemak; zij ontwikkelden al snel een onderlinge vertrouwensband. Het gebrek aan individuele ontwikkeling zou verholpen kunnen worden door meer diversiteit in de groep te creëren. Op deze manier worden onderlinge verschillen in de groep benadrukt en wordt er een proces van individueel besef op gang gebracht. Toch moet dit goed worden overwogen; uniformiteit heeft namelijk ook hele positieve uitkomsten teweeggebracht voor de sociale identiteit (tot welke groep men behoort). Daar valt juist op dat er een grotere impact is geweest. Dat was het meest opvallende in onderzoek. Er kwam heel sterk naar voren dat de jongens meer zekerheid hebben gekregen over hun sociale identiteit. Vooral de islamitische identiteit is voor hen nog belangrijker geworden. Dit kon ook verwacht worden aangezien zij veel zingeving uit hun religie haalden en gedurende de activiteitenperiode nog meer diepgang hebben gevonden. Ook het gevoel om tot de Marokkaanse en Nederlandse gemeenschap te behoren is toegenomen. Het is echter niet alleen het gevoel om bij een nationale of religieuze groep te behoren wat veelvuldig wordt genoemd, maar ook de dynamiek in de voetbalgroep lijkt de jongens een goed gevoel te hebben geven. De jongens zijn blij dat ze mee mogen doen aan de activiteit. Zij merken dat ze worden gewaardeerd en dat er aandacht aan hen wordt besteed. Vooral dat laatste is de jongens erg bijgebleven. Deze impact werd niet voorspeld in de theorie over weerbaarheid, maar is in de praktijk wel sterk gebleken. Hiervan kan geleerd worden dat de groepsdynamiek binnen de preventieve activiteit een belangrijke rol speelt in de vergroting van de weerbaarheid tegen radicalisering. De begeleider dient aandacht te besteden aan de vertrouwensband met deelnemers en onderlinge communicatie tussen deelnemers moet gestimuleerd worden zodat er een groepsband ontstaat waarin de deelnemers zich prettig en gewaardeerd voelen. Verder is geleerd dat aandacht voor de groepsidentiteit een negatieve invloed heeft op de zoektocht naar betekenis. Hoe meer er aandacht wordt besteed aan de sociale identiteit van een persoon, hoe minder deze onzekerheid ervaart over de identiteit.

Institutioneel vertrouwen

Kwetsbare jongeren zouden door ronselaars gestimuleerd worden om wantrouwen te creëren tegen overheidsinstituties (Doosje, Loseman, & Van den Bos, 2013). Vertrouwen in de samenleving en haar instituties is dan ook belangrijk om tegenwicht te bieden tegen radicalisering. In dit onderzoek is gebleken dat er weinig impact is geweest op het vertrouwen in nationale instituties. De instantie die het minst wordt

vertrouwd is de politie. Na de voetbalactiviteit lijkt het vertrouwen zelfs te dalen. Dit is een hele merkwaardige ontwikkeling. Wel is er meer vertrouwen in het Rotterdamse bestuur en politiek. Ook op het gebied van vertrouwen valt op dat de jongens positiever staan tegenover hetgeen dat dichterbij hen staat. De stad zelf voelt voor hen vertrouwd aan. Daarnaast zien zij de realisatie van Weerbaarder door sport als beleid van de gemeente, waardoor zij een positievere houding tegen het Rotterdamse bestuur hebben gekregen. Verder is het vertrouwen in de Nederlandse politiek en de Nederlandse rechtspraak ongeveer gelijk gebleven. Het is aan de ene kant zorgelijk dat veel jongens minder vertrouwen hebben gekregen in de politie. De politie zet zich juist in voor de veiligheid en de sociale orde in de buurt. Aan de andere kant is het goed om te zien dat er meer vertrouwen is ontstaan voor het Rotterdamse bestuur.

Mann et al. (2015) kwamen in hun onderzoek ook tot de conclusie dat ervaren discriminatie en sociaal vertrouwen sterke voorspellers zijn van institutioneel vertrouwen. Hoe sterker discriminatie wordt ervaren, hoe lager het institutioneel vertrouwen. Politieke interesse daarentegen is een minder sterke voorspeller onder moslimjongeren. In dit onderzoek is gebleken dat er *meer sociaal vertrouwen* is ontstaan. De jongens waren in begin nog huiverig over contact met Nederlandse mensen. Zij zagen het cultuurverschil als belemmering. De gesprekken met de begeleider heeft hen geïnspireerd om op zoek te gaan naar nieuwe sociale contacten. Zij zien minder beperkingen in het aangaan van sociale contacten binnen en buiten de eigen culturele groep. *Discriminatie wordt even vaak ervaren*, dat stellen de meeste jongens. Maar zij hebben handvaten meegekregen en kunnen er enigszins beter mee omgaan. Het feit dat zij wel nog steeds discriminatie ervaren kan wellicht een verklaring zijn voor de daling van hun vertrouwen in de politie. Een aantal jongens noemden al dat zij door de politie disproportioneel worden behandeld. *Politieke interesse is ook gedaald* in de afgelopen periode. De jongens volgen minder nieuws over Nederlandse politiek. Dit hangt wellicht samen met de cognitieve dimensie wantrouwen in Nederlandse mediakanalen en de emotionele dimensie vertrouwen in Nederlandse politiek. Samengenomen kan gesteld worden dat de jongens niet tevreden zijn met de Nederlandse politiek en dat zij ook niet het gevoel hebben om deze situatie te willen veranderen.

De stellingen van Mann et al (2015) kunnen hiermee bevestigd worden. Sociaal vertrouwen is positief gerelateerd aan institutioneel vertrouwen. Meer vertrouwen in de Rotterdamse medeburgers leidt tot meer vertrouwen in de Rotterdamse politiek. Ten tweede is er een negatief verband tussen ervaren discriminatie en institutioneel vertrouwen. Ondanks dat de jongens aangeven dat zij beter met discriminatie kunnen omgaan, is de toegenomen ervaring van discriminatie nog steeds vervelend en leidt dit tot minder vertrouwen in instanties. Ten derde is er een positief verband tussen politieke interesse en institutioneel vertrouwen. Hoe meer interesse in politiek, hoe meer vertrouwen in de politiek. Kortom, de impact van de voetbalactiviteit is heel klein geweest op het institutioneel vertrouwen: deze is over de periode heel licht gestegen en dit hangt samen met meer sociaal vertrouwen. Minder politieke interesse en meer ervaren discriminatie zijn echter variabelen die het vertrouwen negatief beïnvloeden.

7.3.3 Impact op gedrag

Algemene gedragsverandering

Veel jongens die hebben deelgenomen aan Weerbaarder door sport zijn geïnspireerd om iets in hun leven op een positieve wijze te veranderen. Dit kan betrekking hebben op hun eigen persoonlijke vaardigheden, zoals beter hun best willen doen op school en op tijd komen voor afspraken, of op een rol die ze vervullen. Zo zijn er jongens die betere moslims willen worden of meer tijd willen doorbrengen met familie. Ook valt op dat de jongens redelijk haalbare doelen stellen voor zichzelf. Dit zijn positieve uitkomsten. Dit toont aan de veel jongens een positieve verandering willen meemaken in hun leven. In de literatuur is gesteld dat een van de gewenste gedragsveranderingen het aangaan van sociale contacten met mensen van andere culturen en geloven is. Tijdens de informatieve sessies is daar een aantal keer over gesproken, maar de jongens zijn niet expliciet gestimuleerd om het contact op te zoeken met mensen van andere culturen en geloven. Er is dus in beperkte mate aandacht besteed aan dit onderwerp. Ondanks dat er weinig aandacht aan is besteed valt het op dat een aantal jongens wel contact zouden willen. Tegelijkertijd zijn er ook jongens die dit helemaal niet zouden willen. De meningen zijn dus verdeeld. Voor de jongens die wel contact willen lijkt de religie een stimulerende factor te spelen. De islam zou hen stimuleren om in harmonie en respect met verschillende soorten mensen samen te leven. Deze mensen worden 'mensen van het boek' genoemd door de jongens (christenen en joden). Het islamitische perceptief heeft hen wellicht overtuigd om nu wel met mensen van andere culturen en geloven om te gaan. Dit kan echter niet met zekerheid worden gezegd, omdat de causaliteit niet heel duidelijk is. Deze jongens hebben de boodschap van de begeleider op deze manier geïnterpreteerd. Een andere groep jongens zou de boodschap misschien op een andere manier interpreteren en andere conclusies trekken. Daardoor kan de oorzaak ook moeilijk toe worden geschreven aan het islamitische perspectief van de gesprekken.

De omgeving van de jongens dient wel geschikt zijn om contact te hebben met anderen. Er is gebleken dat bij sommige jongens een taboe heerst rondom vrienden met een andere afkomst of religie. Voor hen zal het lastig zijn om een cultureel diverse vriendenkring op te bouwen. De meeste jongens denken echter dat er neutraal zal worden gereageerd door hun omgeving. Zij zullen dus minder belemmeringen ervaren. De haalbaarheid van de gedragsverandering is dus middelmatig.

Meervoudig groepslidmaatschap

Mann en auteurs (2015) stellen dat het nastreven en opzoeken van positieve relaties en sociaal kapitaal een positieve invloed hebben op weerbaarheid tegen radicalisering. Het doel is om een zo divers mogelijk sociale omgeving te creëren. Zoals eerder gezegd is de wil en de haalbaarheid redelijk aanwezig. Gedurende de voetbalactiviteit hebben twee van de tweeëntwintig jongens al een of meerdere banden opgebouwd met een persoon van een andere groep, terwijl zij daarvoor helemaal geen niet-Marokkaanse vrienden hadden. Het zijn maar twee jongens, maar dit is wel een hele positieve ontwikkeling voor hen. Op deze manier bouwen zij ook sociaal kapitaal op, wat kan leiden tot weerbaarheid tegen radicalisering. Een belangrijk aspect hierbij is 'bridging', een kenmerk van sociaal vertrouwen wat nodig is om met verschillende mensen in

contact te komen. Eerder is genoemd dat er meer sociaal vertrouwen is ontstaan bij de jongens. Het valt echter op dat de meesten nog geen stappen hebben gezet op het gebied van Nederlandse vrienden. Deze stap is wellicht te groot voor de jongens. Zij ervaren een grotere kloof met Nederlandse mensen dan met andere allochtone mensen, zoals Turkse of Surinaamse mensen. Met dergelijke mensen hebben zij wel nieuwe banden opgebouwd. Bovendien is er ook gebleken dat er sprake is van fysieke segregatie in Crooswijk. De jongens kennen weinig Nederlanders die in Crooswijk wonen. Daardoor is het ook moeilijker om in contact met hen te komen. Kortom, er is meer sociaal vertrouwen en ook de wens om banden op te bouwen met mensen van andere etnische of religieuze groepen is aanwezig. Het is wellicht nog te vroeg om daadwerkelijke stappen te verwachten.

Een actieve bijdrage kan ook bijdragen aan weerbaarheid tegen radicalisering. Er is gebleken dat veel jongens dit niet belangrijk vinden. Geen actieve bijdrage willen leveren aan de samenleving kan niet als een belemmering worden beschouwd. Voldoening halen uit je familie, werk of school zou ook voldoende kunnen zijn voor een weerbaar persoon. Toch is een actieve bijdrage bevorderlijk voor weerbaarheid tegen radicalisering, omdat een persoon inzicht krijgt in de samenleving en verschillende perspectieven leert kennen. Ook zorgt een actieve bijdrage voor een zinvolle opvulling van het dagelijkse leven.

Lidmaatschap bij een maatschappelijke organisatie of vereniging kan ook bijdragen aan weerbaarheid. Er is gebleken dat bijna alle jongens op de een of andere manier lid zijn bij een vereniging of maatschappelijke organisatie. Na de voetbalactiviteit zijn twee jongens lid geworden bij een culturele organisatie en een jongen bij een studentenvereniging. Er is dus een kleine positieve verandering geweest. Deze kan echter niet met zekerheid worden toegeschreven aan de voetbalactiviteit, omdat het een heel gering aantal jongens is. Het zou wellicht verklaard kunnen worden door de afgenomen zoektocht naar betekenis. De jongens zouden zich meer verbonden kunnen voelen met hun groep (Marokkaans, Rotterdams, islamitisch) waardoor zij lid zijn geworden bij een culturele vereniging. Waar wel een grote verschuiving te zien is, is het aantal jongens dat regelmatig een maatschappelijke organisatie of vereniging bezoekt zonder lidmaatschap. Zo is het aantal jongens dat de moskee regelmatig bezoekt verdubbeld en ook het bezoek aan de bibliotheek is aanzienlijk gestegen. Dit zou wederom te maken kunnen hebben met de afgenomen zoektocht naar betekenis. Het bezoek aan de bibliotheek kan op haar beurt verklaard worden doordat de jongens doelen voor zichzelf hebben gesteld. Zo zouden veel jongens beter willen presteren op school. Dit zou betekenen dat religie, cultuur en onderwijs een belangrijker rol in het leven van de jongens is gaan spelen. Met voorzichtigheid kan daarom gesteld worden dat er, zoals verwacht, een negatief verband is tussen zoektocht naar betekenis en meervoudig groepslidmaatschap. Wanneer personen minder onzekerheid ervaren over hun identiteit zullen zij verschillende organisaties en verenigingen vaker bezoeken of er lid worden. Daardoor wordt het mogelijk om de wereld vanuit verschillende perspectieven te bekijken en vindt er minder snel vernauwing van gedachten plaats. Dit hangt samen met de eerdergenoemde behoefte aan cognitieve afsluiting. Men ontwikkelt namelijk een divers waardensysteem, wat hen weerbaarder maakt tegen radicale boodschappen. Er is dus ook een negatief verband tussen meervoudig groepslidmaatschap en de behoefte aan cognitieve afsluiting. Hoe meer verenigingen

men bezoekt of er lid van is, des te minder er zwart-wit denken optreedt. Kortom, het bezoek aan maatschappelijke organisaties en verenigingen is aanzienlijk gestegen, wat een positieve ontwikkeling is voor weerbaarheid tegen radicalisering.

7.3.4 Impact op weerbaarheid tegen radicalisering

Het uiteindelijke doel van de voetbalactiviteit is versterking van de weerbaarheid tegen radicalisering. Op dit gebied hopen de gemeente en moskee Othman veel impact te maken. Impact op cognitie, emotie en gedrag zouden positieve invloed hebben op de versterking van weerbaarheid. In de voorgaande paragrafen is gebleken dat er inderdaad een grote impact is geweest op drie punten: behoefte aan cognitieve afsluiting, de zoektocht naar betekenis en meervoudig groepslidmaatschap. Er is gebleken dat de voetbalactiviteit weinig impact heeft gehad op institutioneel vertrouwen. Er is zelfs minder vertrouwen in de politie ontstaan. Volgens de literatuur zouden deze indicatoren bij elkaar de manifestaties, ofwel de directe maten van weerbaarheid, significant voorspellen. In tegenstelling tot de literatuur zijn er in dit onderzoek vier manifestaties van weerbaarheid gehanteerd. Daarbij is gekeken in hoeverre in algemene zin weerbaar is en is ook aandacht besteed aan het negeren van radicale boodschappen.

Algemene weerbaarheid

Een van de manifestaties van weerbaarheid is dat men zich durft uit te spreken tegen iemand die in algemene zin anders denkt. Het is belangrijk dat iemand zich durft uit te spreken als hij/zij het niet eens is met een ander of als deze persoon zich raar gedraagt. Er is gebleken dat de voetbalactiviteit een kleine positieve impact heeft gehad hierop. Deelnemers geven aan vaker 'nee' te zeggen en zelf na te denken wat men belangrijk vindt. Daarnaast is er gebleken dat er verschillend wordt gereageerd op ongewenst gedrag en ongewenste uitspraken: men is eerder geneigd om iets te laten merken wanneer het gaat om ongewenste uitspraak dan wanneer het gaat om een ongewenste handeling.

Signalering radicaal gedachtegoed

In de casus 'Weerbaarder door sport' is het ook belangrijk dat de jongens weerbaarheid ontwikkelen tegen het radicaal gedachtegoed van IS of andere terroristische organisaties. Het is daarom belangrijk dat zij dit herkennen en een onderscheid kunnen maken tussen het goede van het kwade wanneer ze ermee in aanraking komen. Bij aanvang van de voetbalactiviteit waren veel jongens niet in staat om een haatdragende boodschap in een video te herkennen. Na afloop van de voetbalactiviteit geven de jongens aan dat ze beter in staat zijn om haatdragende boodschappen te herkennen. Kennis van de islam in combinatie met een kritische houding hebben een positief effect gehad op de signalering van het radicaal gedachtegoed. Zij hebben geleerd dat ze op onderzoek moeten uitgaan wanneer zij bepaalde sprekers tegenkomen bij wie ze vraagtekens krijgen. Er is dus een positief verband tussen nieuwe kennis en signalering van radicaal gedachtegoed en tussen een kritische houding en signalering van radicaal gedachtegoed. Zij hebben handvaten meegekregen om radicaal gedachtegoed te signaleren. Dit kan hen weerbaar maken tegen radicalisering.

Weerbaarheid tegen radicalisering op het internet

In de literatuurstudie is naar voren gekomen dat vooral institutioneel vertrouwen en meervoudig groepslidmaatschap een positief effect hebben op het bieden van tegengeluid op het internet. Het bezoek aan maatschappelijke organisaties en verenigingen daarentegen heeft een negatief effect. In dit onderzoek is gebleken dat het effect van de voetbalactiviteit op het institutioneel vertrouwen verschillende kanten op werkt. Aan de ene kant is minder vertrouwen ontstaan in de politie, maar aan de andere kant is er meer vertrouwen ontstaan voor de Rotterdamse politiek. Het vertrouwen in de Nederlandse rechtspraak en de Nederlandse politiek is even 'laag' gebleven. Het meervoudig groepslidmaatschap is heel licht gestegen. Er is echter geen grote verschuiving waar te nemen. Wel is het bezoek aan maatschappelijke organisaties en verenigingen sterk toegenomen, vooral de moskee en de bibliotheek worden vaker bezocht. Dit zijn dus verschillende bewegingen die verschillende verwachtingen creëren. Deze verwachtingen hebben echter allen betrekking op het bieden van tegengeluid. De onderzoekers hebben geen effecten op het negeren van radicale boodschappen gemeten.

De empirie van de voetbalactiviteit toont aan dat de jongens dankzij de voetbalactiviteit vaker radicale berichten op het internet negeren, ondanks dat ze nog steeds best nieuwsgierig zijn naar de boodschap. Het trekt hun interesse omdat het betrekking heeft op een islamitisch onderwerp. Nieuwsgierigheid is natuurlijk geen slechte eigenschap en daarom kan ook niet gezegd worden dat men niet weerbaar is. Toch is het voor de weerbaarheid wenselijk dat een persoon deze boodschappen negeert; dat is ook te zien in de empirie van de voetbalactiviteit. Dit duidt op weerbaarheid tegen radicalisering.

Ook is gebleken dat de kans dat de jongens wel een tegengeluid bieden op het internet bij aanvang van de activiteit laag was. Na afloop van de activiteit is een verschuiving te zien: er zijn geen jongens meer die twifelen om een reactie te plaatsen. Een reactie plaatsen wordt hetzij helemaal vermeden, hetzij heel graag gedaan. Echter, de geneigdheid om geen tegengeluid te bieden is groter dan de geneigdheid om wel een tegengeluid te bieden. De belangrijkste reden hiervoor is dat men wel meer kennis heeft van het geloof, maar dat men deze kennis liever gebruikt om een innerlijke zoektocht naar kennis en begrip van het geloof te beginnen. Een reactie schrijven op het internet zou gezien worden als opschepperij. Het feit dat er meer jongens liever geen reactie schrijven is niet zozeer een negatieve ontwikkeling, omdat het ook kan betekenen dat de jongens geen behoefte hebben om een tegengeluid te bieden en dergelijke berichten liever negeren. Echter, het bieden van tegengeluid wordt wel als wenselijk gezien en duidt op weerbaarheid tegen radicalisering. Kortom: de jongens zijn meer geneigd om radicale berichten te negeren en dit is een positieve ontwikkeling voor weerbaarheid tegen radicalisering. Ook hebben de jongens plausibele redenen om geen tegengeluid te bieden tegen radicale berichten. Dit kan ook duiden op weerbaarheid.

Weerbaarheid tegen radicalisering in fysieke sociale contacten

Tot slot kan weerbaarheid zich manifesteren in het negeren van of tegengeluid bieden aan radicale boodschappen in fysieke sociale contacten. Voornamelijk de behoefte aan

cognitieve afsluiting en de zoektocht naar betekenis blijken een belangrijke rol te spelen in het fysiek bieden van tegengeluid, aldus Mann en auteurs (2015). Er is een negatief verband tussen zowel behoefte aan cognitieve afsluiting en het bieden van tegengeluid als tussen zoektocht naar betekenis en het bieden van tegengeluid.

In dit onderzoek is gebleken dat de behoefte aan cognitieve afsluiting én de zoektocht naar betekenis zijn afgenomen in de periode van de voetbalactiviteit. De jongens zijn na de voetbalactiviteit beter in staat om te luisteren voordat zij een oordeel geven. Zij hebben meer inlevingsvermogen ontwikkeld en kunnen meer kritische vragen stellen. Daarnaast zijn de jongens na de voetbalactiviteit zekerder over hun identiteit. Zij voelen zich meer moslim, Marokkaan, Rotterdammer én Nederlander. De verwachting is dus dat de jongens meer geneigd zullen zijn om een tegengeluid te bieden wanneer ze in een gesprek een radicale uitspraak horen. De empirie toont echter aan dat er na afloop van de voetbalactiviteit minder geneigdheid ontstaat tot het bieden van tegengeluid bij een boodschap die niet past in hun beleving van de islam. Over de hele groep valt dit op, met uitzondering van twee respondenten die duidelijk kritischer zijn geworden en een tegengeluid willen bieden. Echter, veel jongens zijn nog niet zo zeker van zichzelf dat ze 'nee' durven te zeggen in gevallen waar ze het niet mee eens zijn. Zij durven nog niet altijd op te komen voor hun eigen mening. In de fysieke wereld blijken schaamte en angst een grotere rol te spelen, zowel in gesprekken met hun vrienden over de islam als tegenover niet-moslims wanneer deze vragen aan hen stellen over de islam. Zij hebben geen moeite om zich te mengen in het gesprek, maar zij voelen zich niet vrij om een tegengeluid te bieden, ook als ze dat wel zouden willen. In de fysieke wereld achten zij het wel zinvol om een tegengeluid te bieden, in tegenstelling tot de omgeving van social media. Het verschil tussen de online omgeving en de fysieke omgeving is dat de fysieke omgeving persoonlijker is voor de jongens. Ook is er sprake van een vertrouwensband wanneer het gaat om een bekende, waardoor de jongens zich geremd voelen om een tegengeluid te bieden. Dit zou echter wel bevorderlijk zijn voor de weerbaarheid tegen radicalisering. Er is dus gebleken dat er een positief verband is tussen de zoektocht naar betekenis en het bieden van tegengeluid. Hoe meer zekerheid men heeft over zijn identiteit, des te minder men geneigd is om tegengeluid te bieden aan radicale boodschappen of meningen waar men het niet mee eens is. Ook is er een negatief verband tussen de behoefte aan cognitieve afsluiting en het bieden van tegengeluid.

De werkelijkheid is daarentegen niet zo negatief als het lijkt. Met de kennis die de jongens nu over de islam hebben, zijn velen gestimuleerd om nog meer kennis op te doen over de islam. Zij zeggen voornamelijk websites en fysieke lezingen te bezoeken. Het bestrijden van radicaal gedachtegoed is niet hun doel. Zij willen voornamelijk zichzelf en hun directe omgeving verbeteren. Ook zouden zij vragen van niet-moslims omtrent de islam op deze manier kunnen beantwoorden. Weerbaarheid uit zich op deze manier dus in actieve vorm, maar niet per se in het bieden van tegengeluid. Er is in dit onderzoek, zoals verwacht, gebleken dat er een negatief verband bestaat tussen de behoefte aan cognitieve afsluiting en de weerbaarheid in de fysieke omgeving. Hoe kritischer en genuanceerder men denkt, hoe meer men actief in gesprek wil over de islam en diverse kennis wil vergaren over de islam.

8. Conclusie en aanbevelingen

Na de analyse kan in dit hoofdstuk antwoord worden gegeven op de belangrijkste vraag in dit onderzoek: 'Wat is de impact van de preventieve activiteit Weerbaarder door sport op de weerbaarheid van de deelnemers?' Om de centrale onderzoeksvraag te kunnen beantwoorden zullen de deelvragen eerst kort beantwoord worden. Aan de hand daarvan kan de hoofdvraag beantwoord worden en kunnen er aanbevelingen gedaan worden ter verbetering van toekomstige preventieve activiteiten.

8.1 Deelvragen

De eerste deelvraag luidt: *Welke inzichten bieden wetenschappelijke theorieën over het proces van radicalisering en welke factoren spelen een rol in dit proces?*

Radicalisering is een groot veiligheidsprobleem en daarom is er ook veel over dit onderwerp geschreven. Radicalisering is een complex begrip en ook de oorzaken van radicalisering zijn lastig aan te wijzen. Het begrip wordt vaak ook verward met fundamentalisme en extremisme. Er zijn verschillende definities van radicalisering, maar in deze scriptie is de volgende gehanteerd: 'Een fase waarin een individu toenemende gedachten ontwikkelt over de noodzaak van ingrijpende veranderingen in de samenleving, waarbij het individu zich steeds verder verwijderd voelt van heersende normen en waarden.' Grofweg kan het proces van radicalisering worden ingedeeld in vier fasen: gevoeligheid, verkenning, lidmaatschap en actie. In de eerste fase is men vatbaar voor radicalisering, terwijl men in de laatste fase bereid is om geweld toe te passen om zijn doelen te bereiken. Voor dit onderzoek is de fase van gevoeligheid relevant, omdat de impact van een preventieve activiteit wordt onderzocht. De reden dat men vatbaar kan zijn voor radicalisering is, zoals gezegd, lastig aan te wijzen. Er zijn een groot aantal factoren die hier een rol in spelen. Geen van deze factoren is echter op zichzelf aan te wijzen als oorzaak voor het radicaliseringsproces. Factoren worden onderverdeeld in drie categorieën, namelijk: factoren op extern, sociaal en individueel niveau. Vooral sociale factoren spelen een belangrijke rol in het radicaliseringsproces. Hierbij kan gedacht worden aan gevoelens van groepsdreiging, onrechtvaardigheid en onzekerheid over de identiteit. Het zijn dus voornamelijk gevoelens die leiden tot de totstandkoming van het radicaliseringsproces.

De tweede deelvraag luidt: *Welke inzichten bieden wetenschappelijke theorieën over succesvolle elementen van preventief radicaliseringsbeleid en weerbaarheid tegen radicalisering?*

Op het niveau van beleid is het belangrijk dat er zowel via een repressieve als een preventieve lijn wordt gewerkt. Voor het slagen van de preventieve aanpak is het heel belangrijk dat er wordt samengewerkt met lokale (islamitische) gemeenschappen. Er zijn verschillende typen preventieve interventies. In deze scriptie ligt de focus op het type weerbaarheidsversterking, gezien de overeenkomst met de casus 'Weerbaarder door sport'. Voor de invulling van een dergelijke preventieve interventie zijn vele factoren genoemd die kunnen bijdragen aan de versterking van weerbaarheid tegen

radicalisering. Een greep uit de lijst van succesfactoren: aandacht voor persoonlijke – en groepsidentiteit, een vertrouwensband tussen deelnemers en begeleider ontwikkelen en het kritisch denkvermogen stimuleren.

Het doel van het type weerbaarheidsversterking is, zoals de naam al zegt, de versterking van weerbaarheid tegen radicalisering. De definitie voor weerbaarheid is: 'de mate waarin burgers extremistische invloeden aan de hand van cognitieve, affectieve en gedragsmatige indicatoren weerstaan en/of zich daartegen verzetten. Simpel gezegd: het vermogen om tegenstand te bieden.' In de literatuur zijn vier indicatoren gevonden die de mate van weerbaarheid voorspellen. Wanneer deze aanwezig zijn bij een persoon, dan is de kans groter dat diegene weerbaar is. Deze zijn (1) behoefte aan cognitieve afsluiting, (2) zoektocht naar betekenis, (3) institutioneel vertrouwen en (4) meervoudig groepslidmaatschap.

De derde deelvraag is: *Wat zijn de kenmerken van de preventieve interventie 'Weerbaarder door sport' en in hoeverre zijn succesfactoren van preventieve interventies hierin te herkennen?*

Het project 'Weerbaarder door sport' is een initiatief van moskee Othman in de Rotterdamse wijk Crooswijk. Volgens de moskee zou een combinatie van sport en inhoudelijke begeleiding een geschikte methode zijn om jongeren te bereiken met als voornaamste doel hen weerbaarder maken tegen radicale ideeën. De voetbalactiviteit richtte zich op de jongeren uit de wijk Crooswijk waarvan men verwachtte dat zij kwetsbaar zouden zijn voor radicalisering omdat zij geen aansluiting vonden bij de reguliere activiteiten van de moskee. Door samen te voetballen zou voorkomen worden dat deze jongeren in isolement terecht kwamen. De activiteit werd begeleid door een vrijwilliger van de moskee, die een aantal jaren ouder waren dan de deelnemers.

Uit de analyse is verder gebleken dat de vooraf opgestelde succesfactoren voor preventieve activiteiten in bepaalde mate aanwezig waren in deze casus. Sommige kwamen duidelijk terug in de casus, terwijl sommige succesfactoren helemaal niet zijn herkend. Van de vijftien succesfactoren zijn er acht ook daadwerkelijk herkend in de casus. Een voorbeeld daarvan is dat de begeleider veel aandacht heeft besteed aan het opbouwen van een vertrouwensband met de deelnemers. Ook had de begeleider redelijk veel kennis over radicalisering en leefwereld van Westerse moslimjongeren. Echter, drie van de vijftien succesfactoren zijn niet herkend in de casus. Een beperking van de voetbalactiviteit is dat deze niet werd ingebed in bestaande structuren van het dagelijkse leven van de jongens, zoals school en familie. Er was dus geen sprake van een integrale aanpak. Ook is er weinig aandacht besteed aan het uitnodigen van gastsprekers. In het oorspronkelijke plan is gemeld dat de informatieve sessies verzorgd zouden worden door vijf gastsprekers. In de uitvoering is slechts een gastspreker gekomen die een sessie heeft verzorgd. Vrijwel alle sessies werden dus door de begeleider verzorgd. Dit leidde uiteindelijk wel tot versterking van de vertrouwensband, waardoor de jongens meer vragen gingen stellen.

In de casus zijn ook factoren herkend die niet zijn genoemd in de literatuurstudie. Deze bleken echter zoveel impact te hebben dat ze kunnen worden beschouwd als nieuwe succesfactoren:

- *Creëren van een veilige omgeving.* De begeleider was als een grote broer voor de jongens en zij ervoeren dat hij echt om hen gaf. Hij investeerde energie te investeren in het creëren van een veilige omgeving waarin er geen taboe onderwerpen bestonden en elke vraag serieus werd genomen.
- *Maatschappelijke onderwerpen vanuit een ideologisch perspectief behandelen.* Moslimjongeren hebben eenmaal heel veel interesse in de islam en vanuit die bril kijken zij ook vaak naar bepaalde onderwerpen. Een onderwerp als milieu wordt dan ook heel interessant voor moslimjongeren wanneer het vanuit een islamitisch perspectief wordt benaderd.
- *Zorgvuldig selecteren van deelnemers.* Wanneer er veel bekende jongeren in de groep zitten, dan wordt de vertrouwensband onderling en met de begeleider sneller opgebouwd.
- *Uitvoering in de eigen woonwijk.* In de literatuur werd gesteld dat interventies op lokaal niveau uitgevoerd dienen te worden. Deze casus heeft ons geleerd dat een interventie het liefst in de eigen woonwijk van deelnemers georganiseerd dient te worden, om de drempel nog lager te zetten.
- *De begeleider is vrij om zijn eigen doel en strategie te bepalen.* De begeleider van de activiteit constateerde dat overlast en vandalisme een groter probleem was dan radicalisering. Hij besloot om het project meer te richten op het voorkomen van deze vormen van 'ongewenst gedrag'. De begeleider kon op deze manier de activiteit beter richten op de dagelijkse praktijk van de jongeren.

De vierde deelvraag luidt: *Op welke manier zijn de factoren van vatbaarheid voor radicalisering aanwezig bij deelnemers van 'Weerbaarder door sport'?*

- De factor 'onzekerheid over de identiteit' bleek tot op zekere hoogte aanwezig te zijn. Alle jongens die hebben deelgenomen aan de voetbalactiviteit zijn geboren en getogen in Rotterdam. Daarnaast zijn zij ook allen van Marokkaanse komaf en hebben de Nederlandse nationaliteit. Maar in de eerste plaats voelen zij zich moslim, zonder enkele uitzondering, zelfs wanneer zij helemaal niet praktiseren. Er is gebleken dat velen met vraagtekens rondlopen over de eigen identiteit en tot welke groep men nou werkelijk behoort. Ook was er bij enkele jongens weinig kennis over de basisprincipes van de islam.
- De factor 'groepsdreiging' komt in geringe mate terug bij de jongens. De jongens voelen zich niet bedreigd door de media, overheid of door andere groepen. Wel merken ze op dat er in de media negatief wordt gesproken over moslims. Ook samenzweringstheorieën worden door sommige jongens geloofd.
- De factor 'onrechtvaardigheid' kwam relatief het sterkst naar voren in de groep. Op persoonlijk niveau viel het op dat vrijwel alle jongens meerdere ervaringen met discriminatie hebben gehad vanwege hun afkomst of religie. De jongens lieten zich echter niet weerhouden om hun doelen te bereiken. Velen gingen op een creatieve wijze met discriminatie om. Op nationaal niveau en internationaal stoorden zij zich aan de dubbele maat die wordt gehanteerd voor moslims. Zij voelden zich ook redelijke onmachtig ten opzichte van de ongelijke behandeling en onderdrukking van moslims.

- Er waren echter geen signalen die zou duiden op radicaal gedachtegoed. De jongens waren goed op de hoogte van de gevaren van radicalisering en extremisme. Sommige jongens hielden orthodoxe meningen van de islam na op bepaalde onderwerpen, over bijvoorbeeld diversiteit in de samenleving of over homoacceptatie, maar ook van hen kan niet gezegd worden dat zij radicale gedachten over de samenleving.
- Desondanks kan een preventieve activiteit effectief zijn, omdat zowel weerbare als kwetsbare jongeren ontvankelijk kunnen zijn voor tegengeluid. Wanneer er meerdere jongeren in de groep zouden zitten met duidelijke ideeën over veranderingen in de samenleving, dan zou een dergelijk project minder effectief kunnen zijn.

De vijfde deelvraag luidt: *Op welke manier zijn de indicatoren van weerbaarheid aanwezig bij deelnemers van 'Weerbaarder door sport'?*

- De *behoefte aan cognitieve afsluiting* is afgenomen. Er is gebleken dat de jongens in sommige gevallen meer zwart-wit denken en in sommige gevallen meer grijs denken. Er is vooruitgang geboekt op persoonlijk niveau. De jongens zijn beter in staat om te luisteren voordat zij een oordeel geven. Zij hebben meer inlevingsvermogen ontwikkeld en kunnen meer kritische vragen stellen. Als er wordt uitgezoomd naar meso- en macro niveau dan valt op dat de jongens heel negatief waren ten opzichte van diversiteit en het uiten van kritiek op de islam. Zij zijn na afloop van de activiteit nog steeds relatief negatief op dat gebied, vooral op het gebied van diversiteit zijn hun denkbeelden niet veranderd.
- De *zoektocht naar betekenis* is afgenomen. Over het algemeen bleken de jongens geen gevoelens van vernedering en wraak te hebben. De jongens hebben geleerd hoe zij ermee moeten omgaan mochten ze ermee in aanraking komen: met geduld en vriendelijkheid. Dit gaat gepaard met het hebben van een betekenisvol doel in het leven. De voetbalactiviteit heeft niet geleid tot grote idealisten, maar er kan wel gesteld worden dat er minder jongens zijn die 'helemaal geen doel' hebben. De meeste jongens willen zich richten op school en later een mooie baan vinden. De voetbalactiviteit heeft ook niet geleid tot meer zelfverzekerde jongens. De begeleider besteedde namelijk meer aandacht aan de groepsidentiteit. Vanuit het gemeenschappelijke en verbindende karakter van de islam en de Marokkaanse identiteit zijn de gesprekken op gang gezet. De jongens voelden zich daardoor veilig en op hun gemak; zij ontwikkelden al snel een onderlinge vertrouwensband. Dit heeft er toe geleid dat er meer zekerheid is ontstaan over de sociale identiteit. Zij voelen zich meer moslim, Marokkaan, Rotterdammer én Nederlander. Er is geleerd dat aandacht voor de groepsidentiteit een negatieve invloed heeft op de zoektocht naar betekenis. Hoe meer er aandacht wordt besteed aan de sociale identiteit van een persoon, hoe minder deze onzekerheid ervaart over de identiteit.
- Het *institutioneel vertrouwen* is heel licht toegenomen. De impact van de voetbalactiviteit is heel klein geweest op het institutioneel vertrouwen. Het vertrouwen in de politie dat al laag was, is nog meer gedaald. Het vertrouwen in het Rotterdamse politiek daarentegen is gestegen. Net als bij de behoefte aan cognitieve behoefte valt op het gebied van vertrouwen op dat men positiever staat

tegenover hetgeen dat dichterbij staat. Sociaal vertrouwen is positief gerelateerd aan institutioneel vertrouwen. Meer vertrouwen in de Rotterdamse medeburgers leidt tot meer vertrouwen in de Rotterdamse politiek.

- Het *meervoudig groepslidmaatschap* is toegenomen. Tijdens de voetbalactiviteit is er weinig aandacht aan dit onderwerp besteed en de jongens zijn niet expliciet gestimuleerd om het contact op te zoeken met mensen van andere culturen en geloven. Toch is gemerkt dat zij meer vrienden van andere culturen en geloven hebben gekregen. Vaak zijn dit mensen uit andere minderheidsgroepen. De kloof met autochtone Nederlanders lijkt door deze voetbalactiviteit nog niet overbrugd te zijn. Sommige jongens ervaren een taboe op niet-Marokkaanse vrienden. Ook fysieke segregatie maakt het voor hen lastig om met Nederlanders in contact te komen. De wil en bereidheid om het contact op te zoeken zijn wel aanwezig. Doordat zij zich meer bezig houden met het geloof lijken zij geïnspireerd om in harmonie samen te leven met andersgelovigen. Middels een cultureel diverse vriendenkring zouden zij sociaal kapitaal kunnen opbouwen, wat kan leiden tot weerbaarheid tegen radicalisering. Verder valt het heel erg op dat het bezoek aan de moskee is toegenomen. De afgenomen zoektocht naar betekenis kan een verklaring hiervoor zijn. Religie, cultuur en onderwijs zijn een belangrijkere rol gaan spelen in hun leven. Met voorzichtigheid kan daarom gesteld worden dat er, zoals verwacht, een negatief verband is tussen zoektocht naar betekenis en meervoudig groepslidmaatschap. Daardoor wordt het mogelijk om de wereld vanuit verschillende perspectieven te bekijken en vindt er minder snel vernauwing van gedachten plaats

8.2 Centrale vraag

De centrale vraagstelling luidt: *Wat is de impact van groepsgerichte activiteiten gericht op de preventie van radicalisering die zijn uitgevoerd door maatschappelijke organisaties in Rotterdam op de weerbaarheid tegen radicalisering van de deelnemers ervan?*

Op basis van dit onderzoek kan worden geconcludeerd dat de voetbalactiviteit 'Weerbaarder door sport' een redelijk grote impact heeft gehad op de weerbaarheid tegen radicalisering bij de deelnemers van de activiteit. De deelnemers zijn beter in staat om het radicaal gedachtegoed te herkennen en zijn beter in staat om voor zichzelf na te denken om vervolgens te bepalen wat men wel en niet wil. Daarnaast is gebleken dat het gedrag van de jongens op het internet duidt op meer weerbaarheid. Wanneer zij een bericht tegenkomen die niet past in hun beleving van de islam, dan trekt dat vaak wel hun interesse. Het is echter belangrijk hoe zij er daarna mee omgaan. Het is gebleken dat meervoudig groepslidmaatschap een negatief effect heeft op het bieden van tegengeluid aan een radicaal bericht. Men heeft geen behoefte om een reactie te plaatsen onder een bericht, ondanks dat zij wel voldoende kennis hebben om een tegengeluid te bieden. De kennis gebruikt men liever om een innerlijke zoektocht naar kennis en begrip van het geloof te beginnen. Ook worden dergelijke berichten vaker genegeerd door de voetbalactiviteit. In de literatuur werd het bieden van tegengeluid wel als wenselijk gezien en dit zou volgens de literatuur duiden op weerbaarheid tegen radicalisering. Het is wellicht zinvol om deze manifestatie van weerbaarheid in de

literatuur te herzien en meer focus te leggen op andere actieve manifestaties van weerbaarheid.

In de fysieke omgeving zijn de jongens ook weerbaarder geworden tegen radicalisering. Ook hier blijkt: de geneigdheid om een tegengeluid te bieden is laag, nog lager dan op het internet. Men voelt zich niet vrij om een tegengeluid te bieden, ook als ze dat wel zouden willen. Hier heerst schaamte en angst, omdat er sprake is van een persoonlijke band. Er is dus gebleken dat er een positief verband is tussen de zoektocht naar betekenis en het bieden van tegengeluid. Hoe meer aandacht wordt besteed aan de sociale identiteit, des te minder men geneigd is om tegengeluid te bieden aan radicale boodschappen of meningen waar men het niet mee eens is. Gedurende de voetbalactiviteit is er juist op dit punt heel veel vooruitgang geboekt. De jongens ervaren veel minder zoektocht naar betekenis. Zij hebben een doel in hun leven; sommigen duidelijkere doelen dan anderen. En zij voelen zich verbonden met de groepen waar ze toe behoren.

Veel succesfactoren waarvan bewezen is dat zij effectief zijn in preventieve activiteiten, zijn herkend in de voetbalactiviteit. Zo is gebleken dat interactie aangaan met deelnemers, door hen naar hun mening te vragen, heeft geleid tot een sterker kritisch denkvermogen bij de deelnemers. Daarnaast zijn ook andere succesfactoren herkend die niet bekend waren vóór dit onderzoek. Wat vooral opviel is de toewijding die de begeleider toonde aan de jongens. Op die manier ontstond een hele prettige en veilige sfeer in de groep. De jongens hebben vooral veel plezier gehad tijdens de voetbalactiviteit. De sfeer in de groep was heel gezellig. Zij vonden het ook fijn dat er een vast contactmoment was in de week waarop ze vragen konden stellen. Het lijkt er dus op dat zelfbewustzijn een genuanceerde manier van denken leidt tot een inkeer. Dat kwam ook vaak naar voren in dit onderzoek. Onder weerbaarheid verstaan de respondenten in dit onderzoek niet dat er tegengas wordt gegeven aan radicale boodschappen op het internet of tijdens een fysieke discussie. Er wordt juist onder verstaan dat men kennis opdoet over de islam en daarmee een bijdrage levert aan het welzijn van de eigen omgeving. Dit laat duidelijk zien dat de weerbaarheid tegen radicalisering is versterkt.

Al met al is gebleken dat 'Weerbaarder door sport' een effectieve interventie is in de versterking van weerbaarheid tegen radicalisering. Dit onderzoek toont aan dat er succesfactoren zijn herkend in de activiteit. Ook de effectevaluatie van de activiteit laat zien dat er een redelijk grote impact is geweest op de cognitie en emotie van deelnemers, wat uiteindelijk heeft geresulteerd in versterking van de weerbaarheid tegen radicalisering.

8.3 Aanbevelingen

Aanbevelingen gericht aan Gemeente Rotterdam

1. Stel duidelijke criteria over de werking van interventies

Er dient een systematische aanpak te worden geschreven waarin wordt ingegaan op cruciale elementen van weerbaarheid tegen radicalisering. Dit kan middels een leerplan met leerdoelen. In het projectvoorstel van Weerbaarder door sport staat in richtlijnen hoe men radicalisering wil voorkomen bij vatbare jongeren, maar het is niet duidelijk hoe de interventie zal bijdragen aan weerbaarheid tegen radicalisering. Dit uitte zich dan ook in informatieve sessies met verschillende nuttige thema's, maar zonder een duidelijke rode draad daarin. Daardoor is er niet voldoende diepgang in de onderwerpen. De gemeente dient dergelijke voorwaarden te stellen aan projectvoorstellen om een effectievere aanpak te garanderen.

2. Verzorg trainingen aan begeleiders van preventieve activiteiten

In de bevindingen is gebleken dat de begeleider veel kennis en ervaring heeft met betrekking tot het onderwerp radicalisering. Hij stond echter wel open voor een training op het gebied van weerbaarheid. De gemeente zou trainingen kunnen verzorgen aan begeleiders waarin zij hen informeren over de werking van weerbaarheid. Dit hoeven geen uitgebreide trainingen te zijn, aangezien veel begeleiders al redelijk veel kennis en ervaring hebben vanuit hun (vrijwilligers)werk.

3. Wees duidelijk over termijn van interventie

In het interview met de begeleider bleek dat er bij hem onduidelijkheid was over de einddatum van de voetbalactiviteit. De activiteit was eenmaal verlengd, maar het was hem onduidelijk of dit nogmaals zou gebeuren. Hij kreeg ook regelmatig vragen van de jongens of de periode van de voetbalactiviteit nogmaals zou worden verlengd. Het dient daarom duidelijk gecommuniceerd te worden indien een project wordt verlengd of wordt beëindigd.

Aanbevelingen gericht aan Moskee Othman

4. Inbedding in systeem van interventies

Weerbaarder door sport is een losstaande interventie. De inbedding in andere preventieve interventies zal ten goede komen aan de effectiviteit van een losse interventie. Zo zouden deelnemers van Weerbaarder door sport ook kunnen deelnemen aan dialoogbijeenkomsten of theatervoorstellingen. Ook is een inbedding van een interventie in het dagelijks leven van de deelnemers mogelijk. Er kan in de aanpak aandacht besteed worden aan de school en ouders van de deelnemers. Dit zorgt voor een bredere aanpak van preventie en een blijvend effect bij de deelnemers.

5. Doorbreek taboes op Nederlandse vrienden

Er heerst bij enkele jongens in dit onderzoek een taboe op contact met Nederlandse mensen. Het zou volgens hen niet leuk zijn of de omgeving zou

niet positief reageren wanneer zij contact hebben met Nederlanders. Dit taboe moet middels een preventieve interventie worden doorbroken. Op die manier wordt het meervoudig groepslidmaatschap namelijk bevorderd, wat weer een gunstig effect heeft op weerbaarheid tegen radicalisering.

6. Promoot diversiteit in de samenleving. Iedereen mag anders zijn.

Veel jongens in dit onderzoek waren geïnspireerd door de begeleider om zich toe te wijden aan de islam, maar dit leidde bij enkelen ook tot een negatieve houding ten opzichte van diversiteit in de samenleving. Een persoonlijk leven dat volledig is ingericht naar islamitische waarden is acceptabel, maar een democratisch systeem is gebaat bij diversiteit in de samenleving. Dit onderscheid moet duidelijk worden aangebracht.

7. Stimuleer deelnemers om tegengeluid te bieden

Veel jongens in dit onderzoek zijn kritischer geworden, maar de geneigdheid om een tegengeluid aan radicale berichten te bieden is nog laag. Hier werd tijdens de voetbalactiviteit geen aandacht aan besteed. Op het internet vermijdt men dit liever omdat het niet zinvol wordt geacht en omdat men dit ziet als opschepperij. In de fysieke wereld heersen gevoelens van angst en schaamte. De deelnemers moeten juist op hun potentiële bijdrage aan de oplossing van radicalisering. Het gevoel van angst en schaamte moet worden weggenomen. Zo krijgen zij ook meer verantwoordelijkheidsgevoel, wat leidt tot versterking van weerbaarheid.

8.4 Discussie

Beperkingen

- Een van de beperkingen met betrekking tot de interventie is dat de impact van de interventie niet overschat dient te worden. Er is degelijk impact geweest op de vorming van de sociale en culturele identiteit en de deelnemers kunnen met een gezond verstand nadenken voor zichzelf en zelf bepalen wat zij belangrijk vinden. Echter, in termen van weerbaarheid is de impact niet heel groot geweest. De jongens zijn niet in staat geweest om de kloof met Nederlandse mensen te overbruggen en op een actieve wijze optreden tegen radicale boodschappen. Dit kan ook niet echt verwacht worden van een kleine activiteit. Daarnaast was de interventie van beperkte duur. De contactmomenten waren eenmaal per week, 26 weken lang. Het contact met de jongens was er uitsluitend zolang de voetbalactiviteit doorging. Daarna was er nog met slechts enkele jongens contact. Voor blijvend effect zouden de contactmogelijkheden ook buiten de activiteit vergroot kunnen worden. Ook inbedding in andere interventies kan ertoe leiden dat deelnemers via verschillende wegen vaker dan eenmaal per week worden begeleid.
- De tweede beperking heeft ook betrekking op de impact van de interventie. De nameting van dit onderzoek heeft zes maanden na afloop van de activiteit plaatsgevonden. Daaruit is gebleken dat er op cognitief en emotioneel niveau grote impact is geweest. Op het niveau van gedrag en resultaat was er minder impact. Wellicht heeft dit te maken met de korte periode van de meting. Om daadwerkelijke

impact te meten is het nodig om weer zes maanden later (of meer) opnieuw een nameting uit te voeren.

- De derde beperking heeft betrekking op de methoden van dit onderzoek. Het is mogelijk dat interviews en vragenlijsten gevoelig zijn voor sociale wenselijkheid. Het is mogelijk dat sommige jongens niet alle vragen waarheidsgetrouw hebben geantwoord, omdat zij wellicht bang waren voor de consequenties van hun uitspraken. Zeker bij een gevoelig onderwerp als radicalisering kan dit een rol spelen. Ook bestaat de mogelijkheid dat de organisatoren en deelnemers belang hebben bij een rooskleurig plaatje, zodat zij vaker financiële steun zullen ontvangen van de gemeente.
- Dit onderzoek is een casestudy van één preventieve interventie in Rotterdam. Het gaat hier ook om een hele specifieke doelgroep: islamitische minderjarige jongens uit een Rotterdamse wijk. Het is dus niet voorspelbaar of de succesfactoren van deze interventie ook zullen leiden tot succes bij een andere interventie in een andere context. Hierdoor is het niet mogelijk om algemeen geldende uitspraken te doen over effectieve elementen van preventieve interventies. De succesfactoren die in dit onderzoek zijn geïdentificeerd zouden een andere werking kunnen hebben in een andere context.
- De vraag die blijft hangen is of deze activiteit ook radicalisering bij de deelnemers heeft voorkomen. Het antwoord op die vraag blijft onbeantwoord. Het is namelijk heel lastig te meten in hoeverre iemand werkelijk vatbaar is voor radicalisering. Het komt voor dat personen waarvan wordt gedacht dat zij niet vatbaar zijn, omdat zij bijvoorbeeld hoogopgeleid of weerbaar zijn, toch radicaliseren en extremistische plannen ontwikkelen. Men zou daarom voorzichtig moeten zijn met het benoemen van preventieve activiteiten. Een activiteit als 'Weerbaarder door sport' zou daarom niet beschouwd kunnen worden als een preventieve activiteit die radicalisering voorkomt. Men ontwikkelt ook weerbaarheid tegen overlast gevend gedrag en andere vormen van crimineel gedrag. De toegevoegde waarde van een dergelijke interventie schuilt ook hierin. De begeleider kan signaleren welke problemen spelen in de groep en daarop inspelen. Dat is ook gebleken in deze casus. Personen die wellicht gevoelig zijn voor ander crimineel gedrag, zoals drugscriminaliteit, profiteren ook van de interventie. Zij leren nieuwe perspectieven en ontwikkelen zelf doelstellingen in het leven, waardoor andere

Gegeven deze beperkingen dienen de resultaten en conclusies in deze scriptie met voorzichtigheid te worden betracht. Het is ook niet zeker in hoeverre de resultaten op langere termijn in stand zullen blijven. Daarvoor zou meer onderzoek nodig zijn.

Bouwstenen voor vervolgonderzoek

Dit onderzoek heeft geleid tot interessante bevindingen in de leefwereld van een doelgroep die moeilijk te benaderen is voor beleidsmakers. Het heeft soms extra tijd en energie gevergd om het vertrouwen van de jongens te winnen. In sommige gevallen heeft het ook om een flexibele houding en geduld gevraagd om afspraken met hen in te plannen. Uiteindelijk heeft dit wel geleid tot meer inzicht over hun leefwereld en de werking van weerbaarheid tegen radicalisering. Deze inzichten kunnen nuttig zijn voor vervolgonderzoek naar effectiviteit van preventieve interventies. Tijdens de uitvoering

van het veldonderzoek heb ik echter veel moeite gehad met de definitie en operationalisering van weerbaarheid tegen radicalisering. De definitie zou impliceren dat er weerstand wordt geboden aan radicale/extremistische boodschappen. Ook zou weerbaarheid zich grotendeels manifesteren door een tegengeluid te bieden aan radicale boodschappen. Er is geen aandacht voor het negeren van boodschappen of andere actieve manifestaties van weerbaarheid. In dit onderzoek is gebleken dat de indicatoren van weerbaarheid amper hebben geleid tot het bieden van tegengeluid. Een andere manifestatie deed zich juist voor: een zoektocht naar kennis via lezingen in de moskee. Er wordt dus geen weerstand geboden aan radicale boodschappen. Men legt het naast zich neer en probeert zich nuttig te maken voor zijn omgeving. Deze personen zijn ook weerbaar tegen radicalisering. In vervolgonderzoek zou er meer focus moeten liggen op andere manifestaties van weerbaarheid tegen radicalisering. Op die manier wordt er meer recht gedaan aan de werkelijkheid.

Literatuurlijst

AIVD [Algemene Inlichtingen en Veiligheidsdienst] (2004). *Van Dawa tot jihad: De diverse dreigingen van de radicale islam tegen de democratische rechtsorde*. Den Haag: Ministerie van Binnenlandse Zaken en Koninkrijksrelaties.

Allport, G.W. (1954). *The nature of prejudice*. Reading, MA: Addison Wesley.

Astbury, B., Leeuw, F. L. (2010) *Unpacking Black Boxes: Mechanisms and Theory Building in Evaluation*, *American Journal of Evaluation* 31(3).

Bakker, E., Veldhuis, T. M., (2007) *Causale factoren van radicalisering en hun onderlinge samenhang*. *Vrede en Veiligheid* 36(4), p. 447-470

Bodin, P., & Wiman, B., (2004). Resilience and other stability concepts in ecology: Notes on their origin, validity, and usefulness. *ESS Bulletin*, 2, 33–43.

Bovenkerk, F. (2010). *Uittreden: over het verlaten van criminele organisaties*. Rede uitgesproken bij de aanvaarding van de bijzondere FORUM Frank J. Buijs leerstoel Radicaliseringsstudies aan de Universiteit van Amsterdam. Amsterdam University Press.

Bos, K. Van den., Loseman, A., Doosje, B. (2009). *Waarom jongeren radicaliseren en sympathie krijgen voor terrorisme: Onrechtvaardigheid, onzekerheid en bedreigde groepen*. Universiteit van Utrecht.

Bramadat, P., Dawson, L. (2014). *Religious Radicalization and Securitization in Canada and Beyond*. Toronto: University of Toronto Press.

Buijs, F. J., Demant, F., en Hamdy, A. (2006). *Strijders van eigen bodem: Radicale en democratische moslims in Nederland*. Amsterdam: Amsterdam University Press.

Cohen, G.L., Aronson, J. & Steele, C.M. (2000). When beliefs yield to evidence: Reducing biased evaluation by affirming the self. *Personality and Social Psychology Bulletin*, 26: 1151-1164.

Culpepper, L. D. (2016). The Psychological Development of the Terrorist Mind Set: Pertinence in the Sentencing Phase of Capital Trial. *Journal of Psychology and Clinical Psychiatry*. 5 (4).

Dongen, T.W. van (2014). *The science of counterterrorism. The relation between terrorist actor type and counterterrorism effectiveness*. Doctoral Thesis. Leiden: Leiden University.

European Urban Knowledge Network. (2017). *Preventie van Radicalisering Bijdragen van het stedelijk beleid in België, Frankrijk en Nederland*.

Falconer, J.N. & Mathai, S. (2006). The anti-terrorism act and the Arar findings. Democracy protected or democracy eroded? *National Journal of Constitutional Law*, 21, 49-58.

- Holling, C. (1973). Resilience and stability of ecological systems. *Annual Review of Ecology and Systematics*, 4, 1–23.
- Horgan, J. (2008). From profiles to pathways and roots to routes. Perspectives from psychology on radicalization into terrorism. *The ANNALS of the American Academy of Political and Social Science*, 618(1), 83.
- Kirkpatrick, D., & Kirkpatrick, J. (2006). *Evaluating training programs: The Four Levels*. San Fransisco: Berrett-Koehler Publishers.
- Kruglanski, A. W., Gelfand, M. J., Bélanger, J. J., Sheveland, A., Hetiarachchi, M., & Gunaratna, R. (2014). The psychology of radicalization and deradicalization: How significance quest impacts violent extremism. *Political Psychology*, 35, 69-93.
- Lub, V., De Groot, N., & Schaafsma, J. (2011). *Polarisatie en radicalisering: de onderbouwing van sociale interventies getoetst*. Utrecht: Movisie rapport.
- Mann, L., Doosje, B., Konijn, E.A., Nickolson, L., Moore, U., Ruigrok, N. (2015). *Indicatoren en manifestaties van weerbaarheid van de Nederlandse bevolking tegen extremistische boodschappen. Een theoretische en methodologische verkenning*. Amsterdam: Universiteit van Amsterdam, FORUM
- Moors, J. A. & Reek Vermeulen, van den, E. (2010). *Voedingsbodem voor radicalisering bij kleine etnische groepen in Nederland. Een verkennend onderzoek in de Somalische, Pakistaanse, Koerdische en Molukse gemeenschappen* (Deelrapport literatuurstudie). IVA beleidsonderzoek en advies. Tilburg. Verkregen via <http://www.lokaalcentraal.com/wpcontent/uploads/2013/05/Voedingsbodem-voor-radicalisering.pdf>
- Moskee Othman (2015), *Projectvoorstel Weerbaarder door sport*, december 2015, Rotterdam.
- Noordegraaf, M., Douglas, S., Bos, A., & Klem, W. (2016). *Gericht, gedragen en geborgd interventievermogen? Evaluatie van de nationale contraterrorisme-strategie 2011-2015*. USBO Advies in opdracht van het WODC.
- NRC Handelsblad. (2013). *Terreurdreiging Nederland verhoogd naar 'substantieel'* [<http://www.nrc.nl/nieuws/2013/03/13/terreurdreiging-nederland-verhoogd-naar-substantieel>] gezien op 4-4-2016
- NRC Handelsblad. (2016). *Terreurverdachte aangehouden in Rotterdam op Frans verzoek*. [<http://www.nrc.nl/nieuws/2016/03/27/terrorismeverdachte-aangehouden-in-rotterdam-op-frans-verzoek>] gezien op 26-4-2016
- Pawson, R., Tilley, N. (1997). *Realistic Evaluation*, Londen: Sage publications.
- Schmid, A. P. (2013). Radicalisation, De-Radicalisation, Counter-Radicalisation : A Conceptual Discussion and Literature Review. *International Centre for Counter-Terrorism Research Paper*. Den Haag.
- Slootman, M., Tillie, P. (2006). *Processen van radicalisering. Waarom sommige Amsterdamse Moslims radicaal worden*

Swanborn, P.G. (1999). *Evalueren: het ontwerpen, begeleiden en evalueren van interventies; een methodische basis voor evaluatie-onderzoek*. Meppel: Boom

Thiel, van S. (2007). *Bestuurskundig onderzoek: een methodische inleiding*. Bussum. Coutinho.

Tropp, L.R. & Pettigrew, T.F. (2005). Relationships Between Intergroup Contact and Prejudice Among Minority and Majority Status Groups. *Psychological Science*, 16, 12: 951-957.

Van den Berg, G., Repetur, L., Vergeer, M., Scheffelaar, A., Bakker, P.P., Wienke, D., Van Boven, J., & Oesterholt, M. (2016) *Quick scan radicalisering. Verkenning van de lokale praktijk*. Ontleend aan Nederlands Jeugd Instituut, Movisie.

Bijlage 1: Respondentenlijst interviews

Ronde 1		
Naam	Functie	Datum
Mohammed Almatoushi	Deelnemer	16-04-2016
Hamza Elouasghi	Deelnemer	21-04-2016
Ahmed Azerkan	Deelnemer	21-04-2016
Imed Zouaoui	Deelnemer	12-05-2016
Ayoub Ettaghadouini	Deelnemer	14-05-2016
Soufian Kouras	Deelnemer	15-05-2016

Ronde 2		
Naam	Functie	Datum
Mohammed Almatoushi	Deelnemer	23-02-2017
Hamza Elouasghi	Deelnemer	24-02-2017
Ahmed Azerkan	Deelnemer	24-02-2017
Imed Zouaoui	Deelnemer	27-02-2017
Ayoub Ettaghadouini	Deelnemer	20-03-2017
Soufian Kouras	Deelnemer	20-03-2017
Youssef El Hachioui	Begeleider	12-04-2017

Bijlage 2: Interviewhandleiding vooraf

Demografische kenmerken

1. Wat is je naam?
2. Hoe oud ben je?
3. Woon je in Crooswijk of ergens anders?
4. Op welke school zit je?
5. Uit wat voor familie kom je? Zijn je ouders opgeleid werken ze?

Geloofsbelevenis

6. Bezoek je wel eens de moskee? Welke moskee?
7. Kies je ook voor die moskee of ligt het gewoon dichtbij?
8. Hoeveel ben je bezig met je geloof? Vast je en bid je ook?
9. Heb je het gevoel dat je een goede moslim bent? Waarom?
10. Heb je veel kennis van het geloof en zoek je ook informatie op over het geloof? Hoe doe je dat, waar zoek je het op?
11. Als de imam in de moskee iets verteld, neem je dat dan ook aan of zet je er vraagtekens bij?

Identiteit

12. Als ik zeg moslim, Marokkaan, Nederlander, Rotterdammer etc. Welke rangschikking zou je voor jezelf maken? Welke identiteit komt op nummer 1 en welke op het einde?
13. En je Nederlandse identiteit. Hoe belangrijk is die voor jou?
14. Hoe kijk je naar je Marokkaanse identiteit? Denk je dat Marokkanen een positieve groep of negatieve groep zijn in Nederland?
15. Wat doet een uitspraak van Wilders als "minder minder minder" met je? (Maakt dat je bang/boos/niks)
16. Voel je je thuis in Nederland?
17. En in Rotterdam? Voel je je hier thuis?

Groepsdreiging

18. Wat vind je van de Nederlandse normen en waarden zoals vrijheid van meningsuiting en homoacceptatie?
19. Zie je een toekomst voor jezelf in Nederland? Wil je dat je kinderen in dit land opgroeien later?
20. Vind je dat er verandering moet komen in de Nederlandse samenleving? Wat zou je dan willen veranderen en hoe zou je dat willen veranderen?
21. Wat heb je liever. Een stad vol met moslims, of een multiculturele stad zoals de stad nu is?
22. Vind je dat de Nederlandse media negatief nieuws vertellen over de islam en over moslims? Zo ja waarom zouden ze dat doen?

Gevoel van onrechtvaardigheid

23. Vind je dat er onrecht is in Nederland? Hoe zit dit eruit?
24. Vind je dat er onrecht is in de wereld? Hoe komt het dat deze onrecht bestaat?

25. Vind je dat je verantwoordelijk bent voor wat er gebeurt in Syrië, Palestina? Wat zou je er aan willen doen?
26. Ben je wel eens in aanraking gekomen met politie of ME? Waarom was dat?

Visie op IS

27. Wat vind je van IS? Begrijp je waarom jongeren daar naartoe willen reizen?
28. Jongeren die zich aansluiten bij IS, wat vind je daarvan? Wat zorgt ervoor dat zij zich aansluiten bij een terroristische groep?
29. Ken je mensen in je omgeving die zijn afgereisd naar Syrië of die van plan zijn om te gaan?

Bijlage 3: Interviewhandleiding achteraf

1. Wat is je naam?
2. Hoe heb je de voetbalactiviteit in de afgelopen periode ervaren? Vond je het leuk om mee te doen?
3. Wat vond je van de begeleider. Vind je dat hij geschikt was voor deze activiteit?
4. Zou je nog een keer mee willen doen als het opnieuw wordt georganiseerd?
5. (Een van de respondenten moet zeggen: ik vond het gezellig. Daarna deze vraag) Waarom vond je het gezellig?
6. Heb je nieuwe dingen geleerd die je eerst nog niet wist?
7. Merk je ook dat je die kennis kan toepassen in je dagelijkse leven?
8. Werd je gestimuleerd om kritisch na te denken tijdens de activiteit?
9. Werd je gestimuleerd om vragen te stellen tijdens de voetbalactiviteit?
10. Heb je dankzij de voetbalactiviteit een duidelijk doel in je leven gekregen?
11. Heb je in de periode van de voetbalactiviteit nog wel eens meegemaakt dat je bent gediscrimineerd?
12. Heb je door de voetbalactiviteit het gevoel dat je beter kan omgaan met zo een geval?



Nog een aantal algemene vragen:

13. Vind je dat de Nederlandse media negatief nieuws vertellen over de islam en over moslims? Zo ja waarom zouden ze dat doen?
14. Wat heb je liever. Een stad vol met moslims, of een multiculturele stad zoals de stad nu is?



Bijlage 4: Vragenlijst achteraf

Deel 1



1. Kun je op een schaal van 1 tot 10 aangeven in hoeverre je in het algemeen **naar je zin hebt gehad** tijdens de voetbalactiviteit?

	1	2	3	4	5	6	7	8	9	
---	---	---	---	---	---	---	---	---	---	---

2. Kun je op een schaal van 1 tot 10 aangeven in hoeverre de voetbalactiviteit heeft voldaan aan je **verwachtingen** die je had voordat je meedeed aan de voetbalactiviteit?

	1	2	3	4	5	6	7	8	9	10	
---	---	---	---	---	---	---	---	---	---	----	---

3. Kun je op een schaal van 1 tot 10 aangeven in hoeverre je **nogmaals zou willen deelnemen** aan de voetbalactiviteit?

	1	2	3	4	5	6	7	8	9	
--	---	---	---	---	---	---	---	---	---	--

4. Welke **omschrijving** vind je het beste passen bij de activiteit? Meerdere antwoorden zijn mogelijk.

- Leerzaam
- Boeiend/interessant
- Gezellig
- Grappig
- Ontroerend
- Saai
- Anders

Deel 2

1. Begreep je alles wat de begeleider uitlegde?

- Nee, helemaal niet
- Nee, niet echt
- Een beetje
- Ja, wel
- Ja, helemaal wel

2. Hebben de gesprekken met de begeleider je aan het denken gezet?

- Nee, helemaal niet (*ga door naar vraag 4*)
- Nee, niet echt (*ga door naar vraag 4*)
- Een beetje (*ga door naar vraag 3*)
- Ja, wel (*ga door naar vraag 3*)
- Ja, helemaal wel (*ga door naar vraag 3*)

3. Waarover werd je tot denken gezet?

.....
.....
.....
.....
.....

4. Heb je tijdens de voetbalactiviteit iets nieuws geleerd wat je hiervoor niet wist?

- Nee, helemaal niks (*ga door naar vraag 7*)
- Nee, niet echt (*ga door naar vraag 7*)
- Een beetje (*ga door naar vraag 5*)
- Ja, wel (*ga door naar vraag 5*)
- Ja, heel veel (*ga door naar vraag 5*)

5. Wat heb je geleerd?

.....
.....
.....
.....
.....

6. In hoeverre kun je de kennis die je hebt geleerd toepassen in je dagelijkse leven (op school/werk of in je contact met je familie/vrienden)?

- Helemaal niet
- Niet echt
- Een beetje
- Wel
- Helemaal wel

7. Vind je dat je tijdens de activiteit alle vragen die bij je opkwamen kon stellen aan de begeleider?
- Nee, nooit
 - Nee, vaak niet
 - Soms
 - Ja, vaak wel
 - Ja, altijd
8. Heb je door deze activiteit meer begrip voor de mensen die anders denken dan jij?
- Nee, ik heb helemaal geen begrip gekregen
 - Nee, ik heb niet meer begrip gekregen
 - Ik heb een beetje begrip gekregen
 - Ja, ik heb meer begrip gekregen
 - Ja, ik heb veel meer begrip gekregen
9. Welke stelling vindt je bij jezelf passen? (Graag één antwoord aanvinken)
- Als ik iets vind, dan moet ik blijven roepen totdat mensen naar mij luisteren.
 - Als ik iets vind, dan moet ik proberen anderen ervan te overtuigen dat ik gelijk heb, zonder teveel te luisteren naar de andere mensen.
 - Als ik iets vind, dan moet ik proberen anderen ervan te overtuigen dat ik gelijk heb, maar ik luister ook naar wat andere mensen te zeggen hebben.
 - Als ik iets vind, dan moet ik dat niet gelijk zeggen. Ik luister eerst wat andere mensen zeggen en probeer dat te begrijpen. Daarna zeg ik wat ik vind.
10. Wat is je mening over moslims die hun geloof niet volledig praktiseren?
- Dat is onacceptabel
 - Ik bemoei mij er niet mee. Het is zijn/haar eigen keuze
 - Prima, maar ik hoop dat hij/zij in de toekomst wel zal praktiseren
 - Dat is goed
11. Wat is je mening over mensen die kritiek uiten op de islam?
- Dat is onacceptabel
 - Ik bemoei mij er niet mee. Het is zijn/haar eigen keuze
 - Prima, zolang er geen sprake is van belediging
 - Dat is goed
12. Welke stelling vindt je bij jezelf passen? Stel een moslim en niet-moslim hebben ruzie, hoe reageer je? (Graag één antwoord aanvinken)
- Ik kies de kant van de moslim, ook als hij ongelijk heeft.
 - Ik kies de kant van de niet-moslim, ook als hij ongelijk heeft.
 - Het maakt mij niet uit wie gelijk heeft, ik laat ze gewoon uitvechten
 - Ik luister eerst naar wat beiden kanten te vertellen hebben en bepaal daarna wie gelijk heeft

13. Wat heb je liever? Een multiculturele samenleving zoals die nu is of een samenleving die alleen uit moslims bestaat?

- Een samenleving die alleen uit moslims bestaat. Er is geen plaats voor andersgelovigen.
- Een samenleving waarin moslims in de meerderheid zijn. Andersgelovigen hebben ook een plaats in de samenleving.
- Een multiculturele samenleving waarin groepen bij elkaar wonen in bepaalde wijken.
- Een multiculturele samenleving zoals hij nu is, waarbij ieder individu zelf bepaalt waar hij/zij woont en welke religie hij/zij aanhangt.

14. Als je het Nederlandse nieuws volgt, geloof je dan wat er wordt verteld?

- Ik geloof het vaak helemaal niet
- Ik geloof het vaak niet
- Ik geloof het vaak een beetje
- Ik geloof het vaak wel
- Ik geloof het vaak helemaal
- Ik volg geen Nederlands nieuws

Deel 3

1. Kun je op een schaal van 1 tot 10 aangeven in hoeverre jij je een **Nederlander** voelt?

1	2	3	4	5	6	7	8	9	10
---	---	---	---	---	---	---	---	---	----

2. Kun je op een schaal van 1 tot 10 aangeven in hoeverre jij je een **Marokkaan** voelt?

1	2	3	4	5	6	7	8	9	10
---	---	---	---	---	---	---	---	---	----

3. Kun je op een schaal van 1 tot 10 aangeven in hoeverre jij je een **Rotterdam** voelt?

1	2	3	4	5	6	7	8	9	10
---	---	---	---	---	---	---	---	---	----

4. Kun je op een schaal van 1 tot 10 aangeven in hoeverre jij je een **moslim** voelt?

1	2	3	4	5	6	7	8	9	10
---	---	---	---	---	---	---	---	---	----

5. Kun je op een schaal van 1 tot 10 aangeven in hoeverre je je zeker voelt over **wie je bent** en tot **welke groep je behoort**?

1	2	3	4	5	6	7	8	9	10
---	---	---	---	---	---	---	---	---	----

6. Kun je op een schaal van 1 tot 10 aangeven in hoeverre de groep tot wie jij behoort een **positief imago** heeft in Nederland?

1	2	3	4	5	6	7	8	9	10
---	---	---	---	---	---	---	---	---	----

7. Kun je op een schaal van 1 tot 10 aangeven in hoeverre je vindt dat je een **duidelijk doel** in je leven hebt?

1	2	3	4	5	6	7	8	9	10
---	---	---	---	---	---	---	---	---	----

8. Kun je op een schaal van 1 tot 10 aangeven in hoeverre je **tevreden bent over jezelf**?

1	2	3	4	5	6	7	8	9	10
---	---	---	---	---	---	---	---	---	----

Deel 4

1. In hoeverre vind je dat de **Nederlandse politie** te vertrouwen is?
 - Helemaal niet vertrouwen
 - Niet vertrouwen
 - Een beetje vertrouwen
 - Wel vertrouwen
 - Heel veel vertrouwen

2. In hoeverre vind je dat de **Nederlandse politiek** te vertrouwen is?
 - Helemaal niet vertrouwen
 - Niet vertrouwen
 - Een beetje vertrouwen
 - Wel vertrouwen
 - Heel veel vertrouwen

3. In hoeverre vind je dat de **Rotterdamse politiek** te vertrouwen is?
 - Helemaal niet vertrouwen
 - Niet vertrouwen
 - Een beetje vertrouwen
 - Wel vertrouwen
 - Heel veel vertrouwen

4. In hoeverre vind je dat de **Nederlandse rechtspraak** te vertrouwen is?
 - Helemaal niet vertrouwen
 - Niet vertrouwen
 - Een beetje vertrouwen
 - Wel vertrouwen
 - Heel veel vertrouwen

5. Hoe vaak volg je het nieuws over de **(Nederlandse) politiek**?
 - Nooit
 - Heel soms
 - Soms
 - Vaak
 - Altijd

6. Hoe vaak heb je te maken met **discriminatie in je dagelijkse leven**?
 - Nooit
 - Heel soms
 - Soms
 - Vaak
 - Altijd

7. Heb je door deze activiteit het gevoel dat je beter kan omgaan met situaties waarin je uitgesloten/gediscrimineerd wordt?
 - Nee, helemaal niet
 - Nee, niet echt
 - Een beetje
 - Ja, wel
 - Ja, helemaal wel

8. In hoeverre vindt je dat **mensen in het algemeen** te vertrouwen zijn?

- Helemaal niet vertrouwen
- Niet vertrouwen
- Een beetje vertrouwen
- Wel vertrouwen
- Heel veel vertrouwen

9. Hoe vaak spreek je met vrienden af?

- Nooit
- Bijna nooit
- Soms
- Vaak
- Heel vaak

10. Hoe groot is de kans dat je bevriend raakt met een Nederlands persoon?

Heel klein					Heel groot				
1	2	3	4	5	6	7	8	9	10

11. Waarom denk je dat?

-
-
-

12. Hoe groot is de kans dat je bevriend raakt met een niet-Nederlands persoon?

Heel klein					Heel groot				
1	2	3	4	5	6	7	8	9	10

13. Waarom denk je dat?

-
-
-

Deel 5

1. Heeft de begeleider je geïnspireerd om dingen anders aan te pakken?
 - Nee, helemaal niet (*ga door naar vraag 3*)
 - Nee, niet echt (*ga door naar vraag 3*)
 - Ja, een beetje (*ga door naar vraag 2*)
 - Ja, wel (*ga door naar vraag 2*)
 - Ja, heel erg (*ga door naar vraag 2*)

2. Welke dingen wil je anders aanpakken?
 -
 -
 -
 -
 -

3. Heb je door deze activiteit het gevoel dat je graag met mensen van andere culturen en geloven wilt omgaan?
 - Nee, helemaal niet
 - Nee, niet echt
 - Een beetje
 - Ja, wel
 - Ja, helemaal wel

4. Hoe denk je dat je omgeving zal reageren als je contact hebt met mensen van andere culturen en geloven?
 - Heel negatief
 - Negatief
 - Neutraal
 - Positief
 - Heel positief

5. Hoeveel autochtone vrienden heb je momenteel?
 - Geen
 - 1 tot 3
 - 4 tot 7
 - Meer dan 8

6. Hoeveel allochtone niet-Marokkaanse vrienden heb je momenteel? (bijvoorbeeld Turks, Surinaams)
 - Geen
 - 1 tot 3
 - 4 tot 7
 - Meer dan 8

7. Kun je aangeven bij welke organisatie/vereniging je lid bent of regelmatig bezoekt?
(Meerdere antwoorden mogelijk)

	Lid	Geen lid maar regelmatig bezoek
Sportclub (voetbal/fitness/basketbal etc.)		
Culturele vereniging		
Studentenvereniging		
Bibliotheek		
Hobbyclub		
Moskee (jongerenafdeling)		
Politieke partij		
Goede doelenorganisatie		
Anders... (vul in)		

8. Hoe belangrijk vind je het om een actieve bijdrage te leveren in je omgeving, bijvoorbeeld via een vereniging of door zelf iets op te zetten?
- Helemaal niet belangrijk
 - Niet belangrijk
 - Een beetje belangrijk
 - Belangrijk
 - Heel belangrijk

Deel 6

Kun je aangeven in hoeverre je het eens bent met de volgende stellingen?

1. Als iemand zich raar gedraagt tegen mij, dan laat ik dat weten tegen die persoon.
 - Nooit
 - Bijna nooit
 - Soms
 - Vaak
 - Altijd

2. Als iemand iets zegt waar ik het niet mee eens ben, dan vind ik dat ik die persoon moet tegenspreken.
 - Nooit
 - Bijna nooit
 - Soms
 - Vaak
 - Altijd

3. Als ik een video tegenkom op het internet, dan zie ik of de video aanzet tot haat en geweld.
 - Nooit
 - Bijna nooit
 - Soms
 - Vaak
 - Altijd

4. Als ik een bericht tegenkom op het internet (forum of social media) over de islam welke niet past bij mijn beleving van de islam, dan negeer ik dit bericht en ga ik doorscrollen:
 - Helemaal mee oneens
 - Mee oneens
 - Een beetje mee eens
 - Mee eens
 - Helemaal mee eens

5. Als ik een bericht tegenkom op het internet (forum of social media) over de islam welke niet past bij mijn beleving van de islam, dan spreek ik dat bericht tegen door een reactie eronder te plaatsen.
 - Helemaal mee oneens
 - Mee oneens
 - Een beetje mee eens
 - Mee eens
 - Helemaal mee eens

6. Als er een discussie plaatsvindt in mijn omgeving waarbij iemand een extremistische opvatting heeft, dan negeer ik die opvatting van die persoon.
- Helemaal mee oneens
 - Mee oneens
 - Een beetje mee eens
 - Mee eens
 - Helemaal mee eens
7. Als er een discussie plaatsvindt in mijn omgeving waarbij iemand een extremistische opvatting heeft, dan spreek ik die persoon tegen met een tegenargument.
- Helemaal mee oneens
 - Mee oneens
 - Een beetje mee eens
 - Mee eens
 - Helemaal mee eens

Bijlage 5: Observatielijst

- Interactie tussen begeleider/gastspreker en deelnemers
 - o Betreft de spreker de deelnemers in zijn verhaal?
 - o Is er sprake van one-way communicatie?
- Gelegenheid om vragen te stellen
 - o Krijgen de jongens na afloop de gelegenheid om vragen te stellen aan de spreker?
- Aantal vragen dat wordt gesteld
 - o Wanneer zij de gelegenheid krijgen, stellen ze dan ook echt vragen?
 - o Zijn de jongens geïnteresseerd in het verhaal van de spreker?
- Onderwerp van de informatieve sessie
 - o Wat is het onderwerp van de informatieve sessie?
 - o Vanuit welk perspectief wordt het onderwerp behandeld?
 - o Is het onderwerp relevant voor de deelnemers?
 - o Worden de onderwerpen zelfvertrouwen en (groeps)identiteit behandeld?